

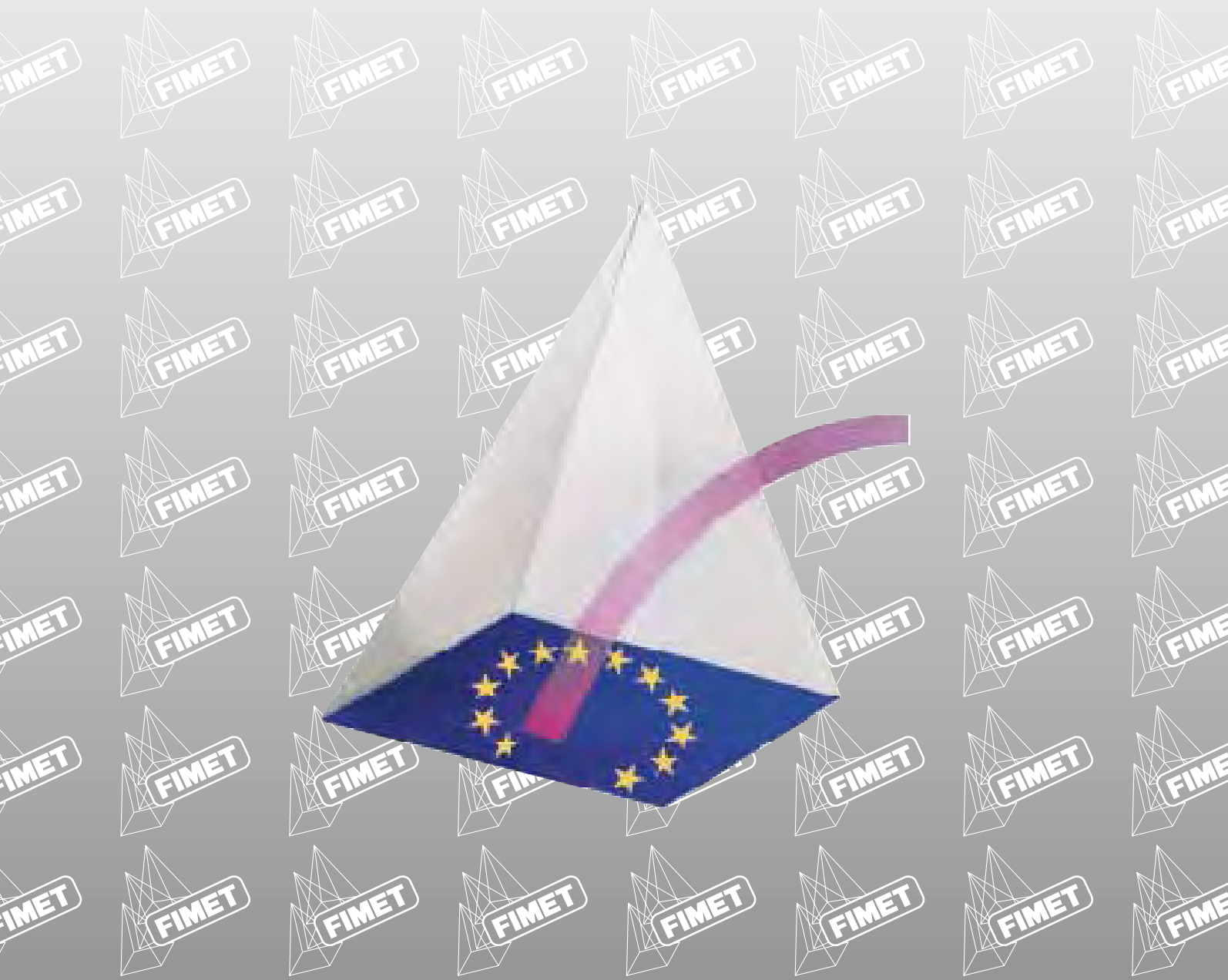

RE-RKE

motoriduttori e riduttori coassiali
co-axial gearmotors and reduction gears



**MOTORIDUTTORI E RIDUTTORI
COASSIALI RE-RKE**

***CO-AXIAL GEARMOTORS AND
REDUCTION GEAR RE-RKE***

Le informazioni contenute in questo manuale sono di proprietà della **FIMET S.p.A.**

È vietata la riproduzione, anche parziale, senza preventiva autorizzazione scritta della **FIMET S.p.A.**

La **FIMET S.p.A.** si riserva il diritto di modificare, senza preavviso, le caratteristiche del prodotto presentato in questo manuale.

FIMET MOTORI E RIDUTTORI S.p.A. - Settembre 1997.

Copyright © by FIMET S.p.A.

IMPORTANTE: Le descrizioni, i dati tecnici e le dimensioni riportate nel presente catalogo NON sono impegnative e possono essere variate senza preavviso.

*Information included in this catalogue is property of **FIMET Company.***

*Reproduction or publication of part or whole of this catalogue without prior written authorisation by **FIMET S.p.A.** is forbidden.*

***FIMET** reserves the right to modify this catalogue without prior notice.*

FIMET MOTORI E RIDUTTORI S.p.A. - September 1997.

Copyright © by FIMET S.p.A.

WARNING: *Descriptions, technical data and dimensions given in this catalogue are NOT binding and can therefore be modified without prior notice.*

FIMET MOTORI E RIDUTTORI S.p.A. - Viale Rimembranze 37 - 12042 Bra - Cuneo (Italy)

Tel. 0172-438411 - Telex 210398 - Telefax 0172-421367

e-mail: fimet@fimet.com

web: <http://www.fimet.com>

SOMMARIO

<p>Motoriduttori e riduttori coassiali 4</p> <p>Informazioni tecniche generali 5</p> <p>Caratteristiche costruttive 6</p> <p>Norme di impiego 6</p> <p>Trasmissione del moto 8</p> <p>Potenza 8</p> <p>Pesi e dimensioni 8</p> <p>Forme costruttive e posizioni di montaggio 8</p> <p>Informazioni tecniche serie "RE" 9</p> <p>Informazioni tecniche serie "RKE" 10</p> <p>Esempio di designazione 11</p> <p>Carichi radiali massimi e diametri minimi 13</p> <p>Motoriduttori coassiali serie "RE" 17</p> <p>Quote d'ingombro motoriduttori coassiali serie "RE" a doppia riduzione - con motori serie "MVT" e "MAT" 37</p> <p>Quote d'ingombro motoriduttori coassiali serie "RE" a quadrupla riduzione - con motori serie "MVT" e "MAT" 42</p> <p>Quote d'ingombro motoriduttori coassiali serie "RKE" a doppia riduzione - con motori normali serie "M" e "MA" 46</p> <p>Quote d'ingombro motoriduttori coassiali serie "RKE" a quadrupla riduzione - con motori normali serie "M" e "MA" 50</p> <p>Motoriduttore con albero veloce serie "RE" 54</p> <p>Quote d'ingombro riduttori coassiali serie "RE" a doppia riduzione 60</p> <p>Quote d'ingombro riduttori coassiali serie "RE" a quadrupla riduzione 62</p>	<p>Quote d'ingombro riduttori coassiali serie "RKE" a doppia riduzione - accoppiabili a motori unificati forma B5 64</p> <p>Quote d'ingombro riduttori coassiali serie "RKE" a quadrupla riduzione - accoppiabili a motori unificati forma B5 68</p> <p>Flange in uscita con dimensioni secondo IEC 72/DIN 42677 per riduttori e motoriduttori coassiali serie RE e RKE 72</p> <p>Motoriduttori coassiali serie "RE" a doppia riduzione disegno esploso con nomenclatura dei particolari 73</p> <p>Motoriduttori coassiali serie "RE" a quadrupla riduzione disegno esploso con nomenclatura dei particolari 74</p> <p>Motoriduttori coassiali serie "RKE" a doppia riduzione disegno esploso con nomenclatura dei particolari 76</p> <p>Motoriduttori coassiali serie "RKE" a quadrupla riduzione disegno esploso con nomenclatura dei particolari 78</p> <p>Appendice 1: Lubrificanti raccomandati 80</p> <p>Appendice 2: Motoriduttori e riduttori</p> <p style="padding-left: 20px;">Criteri per la scelta 81</p> <p style="padding-left: 20px;">Coefficienti di servizio 81</p> <p style="padding-left: 20px;">Classificazione dei macchinari in base alla natura del carico e alle caratteristiche funzionali 83</p> <p>Appendice 3: Motoriduttori serie RE</p> <p style="padding-left: 20px;">- Accoppiamenti possibili 84</p> <p>Appendice 3: Motoriduttori serie RKE</p> <p style="padding-left: 20px;">- Accoppiamenti possibili 86</p>
---	---

SUMMARY

<p><i>Co-axial gearmotors and reduction gears</i> 4</p> <p><i>General technical information</i> 5</p> <p><i>Construction features</i> 6</p> <p><i>Operating instructions</i> 6</p> <p><i>Motion transmission</i> 8</p> <p><i>Power rating</i> 8</p> <p><i>Weights and dimensions</i> 8</p> <p><i>Construction forms and mounting positions</i> 8</p> <p><i>Technical informations series "RE"</i> 9</p> <p><i>Technical informations series "RKE"</i> 10</p> <p><i>Designation example</i> 11</p> <p><i>Maximum radial loads and minimum diameters</i> 13</p> <p><i>Co-axial gearmotors series "RE"</i> 17</p> <p><i>Overall dimensions co-axial gearmotors series "RE" double reduction - with motor series "MVT" and "MAT"</i> 37</p> <p><i>Overall dimensions co-axial gearmotors series "RE" quadruple reduction - with motor series "MVT" and "MAT"</i> 42</p> <p><i>Overall dimensions co-axial gearmotors series "RKE" double reduction - with motor series "M" and "MA"</i> 46</p> <p><i>Overall dimensions co-axial gearmotors series "RKE" quadruple reduction - with standard motor series "M" and "MA"</i> 50</p> <p><i>Reduction gear with input shaft series "RE"</i> 54</p> <p><i>Overall dimensions co-axial reduction gears series "RE" double reduction</i> 60</p>	<p><i>Overall dimensions co-axial reduction gears series "RE" quadruple reduction</i> 62</p> <p><i>Overall dimensions co-axial gears series "RKE" double reduction - for coupling to flanged (B5 form) unified motors</i> 64</p> <p><i>Overall dimensions co-axial gears series "RKE" quadruple reduction - for coupling to flanged (B5 form) unified motors</i> 68</p> <p><i>Output flanges with dimensions according to IEC 72/DIN 42677 for Co-axial Gears and Gearmotors series RE and RKE</i> 72</p> <p><i>Co-axial gearmotors series "RE" double reduction exploded view with part list</i> 73</p> <p><i>Co-axial gearmotors series "RE" quadruple reduction exploded view with part list</i> 74</p> <p><i>Co-axial gearmotors series "RKE" double reduction exploded view with part list</i> 76</p> <p><i>Co-axial gearmotors series "RKE" quadruple reduction exploded view with part list</i> 78</p> <p><i>Appendix 1: Recommended lubricants</i> 80</p> <p><i>Appendix 2: Gearmotors and reduction gears</i></p> <p style="padding-left: 20px;"><i>Reduction gear selection</i> 82</p> <p style="padding-left: 20px;"><i>Service factor</i> 82</p> <p style="padding-left: 20px;"><i>The machines are grouped by class and type of load and operating characteristics</i> 83</p> <p><i>Appendix 3: Gearmotors series RE - Coupling possibilities</i> 84</p> <p><i>Appendix 3: Gearmotors series RKE - Coupling possibilities</i> 86</p>
--	---

**MOTORIDUTTORI E
RIDUTTORI COASSIALI****Motoriduttori serie RE**

Esecuzione compatta
Potenza: 0.12 - 90 kW
Coppia in uscita: fino a 19.000 Nm

Motoriduttori serie RKE

Con motore flangiato B5 (IEC)
Potenza: 0.12 - 22 kW
Coppia in uscita: fino a 19.000 Nm

**Riduttori con albero veloce sporgente
Serie RE**

Coppia in uscita: fino a 19.000 Nm

**Riduttori con controflangia
Serie RKE**

Accoppiabili a motori flangiati normali, forma costruttiva B5 (IEC)
Coppia in uscita: fino a 19.000 Nm

Motoriduttori con motori autofrenanti e a velocità multipla

I motoriduttori delle serie RE e RKE possono essere forniti nelle versioni con motore autofrenante (freno a disco incorporato - potenza: 0,09 - 22 kW) e con motore a velocità multipla.

**CO-AXIAL GEARMOTORS
AND REDUCTION GEARS*****Gearmotor series RE***

*Compact construction
Power from 0.12 to 90 kW.
Output torque up to 19,000 Nm.*

Gearmotor series RKE

*With flanged motor B5 (IEC)
Power from 0.12 to 22 kW.
Output torque up to 19,000 Nm.*

***Reduction gear with projecting input shaft
series RE***

Output torque up to 19,000 Nm.

***Reduction gear with input flange
series RKE***

*For coupling to standard B5 flanged motors (IEC)
Output torque up to 19,000 Nm*

Gearmotors with brake motors and multi-speed motors

The gearmotors series RE and RKE can be delivered with brake motors (built-in disc brake - power 0.09 to 22 kW) and with multi-speed motors.

INFORMAZIONI TECNICHE GENERALI

APPLICAZIONI

Il tipo di riduttore in oggetto è particolarmente adatto per impieghi su:

- Piste di rotolamento
- Mescolatori, agitatori, dosatori
- Trasportatori (a nastro e a catena)
- Trasportatori (sistemi di trasmissione per carrelli carriponte, ecc.)
- Serrande motorizzate.

VANTAGGI

- Grandezza ridotta
- Installazione veloce ed economica
- Costruzione robusta:
Le serie RE e RKE conservano i tradizionali principi costruttivi che da sempre caratterizzano i motoriduttori FIMET, quali ad esempio i roteggi ampiamente dimensionati (ingranaggi, cuscinetti, alberi).
- Idoneità per servizi pesanti (per la scelta della grandezza appropriata vedere l'appendice 2).

DESCRIZIONE

Le principali caratteristiche costruttive comprendono:

- elevato rapporto di riduzione (1:80 circa) realizzato tramite due sole coppie di ruote (due rapporti)
- rapporti di riduzione maggiorati realizzati tramite quattro coppie di ruote (quattro rapporti)
- dimensione ridotta: grandezza assiale particolarmente ridotta
- esecuzione con flangia o con piedi
- albero coassiale lento e veloce
- sedi sugli alberi per cuscinetti e anelli di tenuta rettificati
- albero lento con linguetta e foro filettato

La serie comprende:

- Motoriduttori, in cui l'albero del motore esercita la funzione di albero veloce e monta il pignone veloce (RE)
- Motoriduttori, in cui il motore è accoppiato direttamente all'albero veloce del riduttore (RKE)
- Riduttori, in cui il pignone veloce è montato sull'albero veloce sporgente del riduttore (RE)
- Riduttori accoppiabili a motori flangiati in forma B5 (RKE).

GENERAL TECHNICAL INFORMATION

APPLICATIONS

This type of reduction gear is particularly suitable for the drive of:

- *Roller tracks*
- *Mixers, agitators, batching applications*
- *Conveyors (belt, chain)*
- *Carriages (transmission systems for bridge-crane carriers, etc.)*
- *Shutter systems.*

ADVANTAGES

- *Compact size.*
- *Quick and economical installation:*
- *Rugged construction:*
The traditional manufacturing concepts like the oversizing of turning elements (gears, bearings, shafts) that have always characterized FIMET gearmotors, have been maintained in the RE and RKE series.
- *Suitable for heavy duty service applications (see appendix 2 for correct size selection).*

DESCRIPTION

The main construction features are:

- *high reduction ratio (about 1:80) achieved by means of only two pairs of gears (two stages)*
- *higher reduction ratios achieved by means of four pairs of gears (four stages)*
- *small size: particularly reduced axial size*
- *foot or flange mounting*
- *co-axial output and input shaft*
- *grinded shaft seats for bearings and sealing rings*
- *output shaft with key and threaded hole.*

The series consists of:

- *Gearmotors, where the shaft of the motor acts as the input shaft, and carries the high speed pinion (RE)*
- *Gearmotors, where the motor is directly coupled to the input shaft of the reduction gear (RKE)*
- *Reduction gears, where the projecting input shaft of the reduction gear carries the high speed pinion (RE)*
- *Reduction gears, suitable for coupling to standard B5 flanged motors (RKE).*

CARATTERISTICHE COSTRUTTIVE

- Carcassa

Robusta fusione di ghisa meccanica contenente tutti i roteggi perfettamente allineati.

Per i tipi a doppia riduzione è costituita dalla FIANCATA (lato lento) e dalla CALOTTA (lato veloce); nei tipi a riduzione quadrupla vi è in più il CARTER (elemento intermedio).

Porta di fusione i piedi nell'esecuzione forma costruttiva B3 oppure la flangia nell'esecuzione forma costruttiva B5.

- Ingranaggi

Cilindrici, a dentatura elicoidale diritta, rettificata o sbarbata.

- Albero lento

Albero lento sporgente in acciaio legato trattato termicamente, ad alta resistenza, in grado di sopportare carichi assiali e radiali elevati.

NORME DI IMPIEGO

Lubrificazione

I tipi R1, R2 e R3 sono previsti con lubrificazione a grasso "a vita"; gli altri tipi sono previsti con lubrificazione a olio, a sbattimento.

Per impieghi speciali, su richiesta, i tipi con lubrificazione a grasso possono essere forniti con lubrificazione ad olio e viceversa.

I TIPI CON LUBRIFICAZIONE AD OLIO VENGONO FORNITI PRIVI DI OLIO. L'olio va messo dal cliente, a macchina ferma prima della prima messa in marcia. Durante le operazioni di riempimento la macchina deve sempre essere ferma.

Utilizzare olio di buona qualità per ingranaggi cilindrici avente i seguenti valori di viscosità (misurata a 50 °C):

- Per ambienti da -20 a -5 °C: 9 , 12 °Engler
- Per ambienti da -5 a +35 °C: 20 , 25 °Engler
- Per ambienti da +35 a +60 °C: 28 , 32 °Engler.

Consultare la tabella dei lubrificanti consigliati per macchine di produzione FIMET (Appendice 1)

Dopo le prime 100 ore di esercizio provvedere al ricambio totale con l'olio consigliato, previo lavaggio (facendo girare con petrolio per circa 1 minuto).

Successivamente, questa operazione deve essere ripetuta a seconda della temperatura che l'olio raggiunge in esercizio, come illustrato nella tabella seguente:

CONSTRUCTION FEATURES

- Housing

Rugged, single piece iron casting which encloses and provides excellent alignment for all the rotating elements.

The two-stage gear boxes consist of the CASING (output side) and of the SIDE FRAME (input side): the four-stage gear boxes include an intermediate element named CARTER.

Cast-in feet or flange in the B3 or B5 mounting executions respectively.

- Gears

Cylindrical, helical spur type with grinded or shaved teeth.

- Output shaft

The projecting output shaft is made of heat-treated, high stress steel alloy, capable of withstanding high radial and axial loads.

OPERATING INSTRUCTIONS

Lubrication

Types R1, R2 and R3 are lifelong grease lubricated; the other types are lubricated by oil splash.

On request, for special applications the grease lubricated gearboxes can be delivered with oil lubrication and viceversa for the other types.

THE OIL LUBRICATED TYPES ARE DELIVERED WITHOUT OIL. Before the first start-up, the installer must fill the units with an appropriate oil. The reduction gear must be stopped, during the filling operation.

Use high quality gear oil having the following viscosity values (measured at 50 °C):

- Room temperature from -20 to -5 °C: 9...12 °Engler.*
- Room temperature from -5 to +35 °C: 20...25 °Engler.*
- Room temperature from +35 to +60 °C: 28...32 °Engler.*

Refer to the table of lubricants recommended for FIMET products (Appendix 1).

After the first 1000 hours of operation, drain the oil completely, flush the reduction gear with kerosene (run the reduction gear for 1 minute approx. with kerosene) and refill with recommended oil.

Repeat this procedure at each oil service interval which depends on the temperature reached by the oil during operation:

Temperatura dell'olio <i>Oil Temperature</i>	Ore di servizio <i>Service hours</i>
Fino a 60 °C <i>Up to 60 °C</i>	8000...9000
Da 60 a 80 °C <i>Between 80 and 100 °C</i>	4000...4500
Da 80 a 100 °C <i>Between 80 and 100 °C</i>	2000...2500

I tipi con lubrificazione ad olio, tramite il semplice scambio tra loro dei tappi IMMISSIONE, SCARICO e LIVELLO OLIO, possono funzionare nelle seguenti posizioni di montaggio: forme B3, B5, B6, B7, B8, V1 e V5; su richiesta è possibile anche il funzionamento nelle forme V3 e V6.

Per funzionamento in posizioni diverse da quella orizzontale o verticale (per tutte le forme), interpellateci precisando l'angolo di inclinazione.

In ogni caso è necessario effettuare il ricambio dell'olio almeno ogni due anni.

Il quantitativo di olio occorrente, che dipende dalla forma costruttiva e dalla posizione di funzionamento, è rilevabile dalla tabella seguente:

By simply interchanging the INLET, DRAIN and LEVEL plugs it is possible to use the gear boxes in the following mounting positions: B3, B5, B6, B7, B8 V1 and V5; V3 and V6 mountings are also available on request.

For mountings other than horizontal or vertical, consult our technical services indicating the inclination angle.

In any case, the oil should be changed at least once every two years. For the amount of oil required, which depends on the construction form and the operating position, refer to the following table.

TIPO <i>TYPE</i>	Olio/Oil (kg)							Grasso <i>Grease</i> (kg)
	B3	B5	B6 - B7	B8	V1	V5	V3 - V6	
R 1 E	0,1		0,2	0,21	0,24		0,27	0,2
R 2 E	0,15		0,25	0,22	0,28		0,32	0,3
R 3 E	0,35		0,7	0,7	0,9		0,9	0,6
R 4 E	0,7		1,2	1,1	1,5		1,8	
R 5 E	1,6		2,5	2,5	3,5		3	
R 6 E	2,8		4	3	6		4,5	
R 7 E	8	4,5	10	8	9	18	11	
R 8 E	13,5	5	16	13	17	30	16	
R 9 E	15	8,5	18	15	17	30	19	
R 10 E	37	26	41	30	42	85	41	
R 13 E	1		1,3	1,9	2,1		2,1	
R 14 E	1,5		1,7	2,6	2,9		2,7	
R 15 E	3		3,2	4	5,8		4,8	
R 25 E	3,1		3,3	4,5	6		5	
R 26 E	4		4,2	4,3	7,6		5,8	
R 37 E	13	7	11	8	12	22	14	
R 48 E	23	13	23	18	25	39	25	
R 59 E	25	17	26	22	27	40	29	
R 510 E	64	40	51	36	49	92	51	

N.B.: Il controllo periodico del livello e l'eventuale aggiunta di olio vanno sempre eseguiti a macchina ferma utilizzando sempre la stessa qualità di olio.

Note: Fill up to the oil level check plug. The periodic oil level check and replenishing must be carried out with the unit stopped. Always use the same type of oil.

- Tenuta lubrificante

La tenuta è assicurata da anelli di tenuta della migliore qualità e da una esecuzione accurata delle loro sedi di lavoro sugli alberi.

Per evitare che una sovrappressione all'interno del riduttore danneggi gli anelli di tenuta, è necessario controllare periodicamente che il foro di sfogo ricavato nel tappo immissione olio non sia otturato.

TRASMISSIONE DEL MOTO

L'albero lento, e anche l'albero veloce dei riduttori, sono sopportati da due cuscinetti adeguatamente dimensionati onde rendere possibile la trasmissione del moto con sistemi indiretti, quali cinghie e catene, che producono carichi assiali e radiali elevati.

POTENZA

In relazione alla durata del lavoro e alla natura del carico, il riduttore può o deve essere utilizzato per una potenza diversa da quella nominale di catalogo secondo i coefficienti di servizio riportati in Appendice 2 - "Criteri per la scelta dei riduttori".

In relazione alla potenza (ricavata seguendo le istruzioni contenute nell'Appendice 2), la grandezza del riduttore potrà essere scelta ricavandola dalle tabelle (fermi restando motore e potenza).

Verificare con il diagramma in Appendice 3 che l'accoppiamento tra riduttore e motore sia possibile.

PESI E DIMENSIONI

I pesi o le dimensioni di ingombro sono rilevabili dalle tabelle.

FORME COSTRUTTIVE E POSIZIONI DI MONTAGGIO

Le forme costruttive e le posizioni di montaggio dei motoriduttori sono illustrate nelle pagine seguenti. I riduttori (con albero veloce sporgente) seguono gli stessi modelli costruttivi.

- Oil seals

Sealing is achieved by means of high quality oil retainer rings and machining of the seats on the shafts.

To avoid blown seals caused by high internal case pressure, periodically check that the vent hole in the oil filler cap is free of dirt and obstructions.

MOTION TRANSMISSION

The output shaft, as well as the input shaft of reduction gears, are supported by 2 adequately sized bearings that allow the use of indirect transmission systems such as belts and chains that cause high radial and axial loads.

POWER RATING

Depending on the work cycle and the type of load carried, reduction gears can be, or should be used for powers different to the nominal powers reported on the catalogue, according to the service factor obtained from the "Reduction Gear Selection Guide" (Appendix 2).

Based on the required power (obtained by following the directions in appendix 2), the size of the reduction gear can be selected from the tables (the motor, power, must remain unaltered).

Verify that the coupling between the reduction gear and motor is possible, consulting the chart in appendix 3.

WEIGHTS AND DIMENSIONS

Weight values or relevant overall dimension charts can be obtained from the tables.

CONSTRUCTION FORMS AND MOUNTING POSITIONS

Construction forms and mounting arrangements for gearmotors are shown in the following pages. Reduction gears (with projecting input shaft) follow the same patterns.

INFORMAZIONI TECNICHE SERIE "RE"

MOTORI

Nei motoriduttori della serie RE i motori sono in forma costruttiva B9 e con codulo speciale, in conformità alle Norme UNEL 05513.

I motori sono in esecuzione totalmente chiusa a ventilazione esterna, serie "MA" o "M".

I cuscinetti del motore sono lubrificati a grasso e, nella maggior parte dei casi, non è richiesta alcuna manutenzione. E' comunque consigliabile sostituire il grasso in sede di ricambio del lubrificante del riduttore.

E' molto importante precisare, in sede di ordine, la temperatura ambiente quando questa supera i 40 °C. Di questo infatti occorre tenere conto nella scelta del motore e del tipo di lubrificazione dei cuscinetti.

In questi casi bisogna usare per i cuscinetti un grasso speciale al silicone, particolarmente resistente alle alte temperature.

Per gli accoppiamenti a motore delle serie "MA" e "M" a polarità semplice vedere il presente catalogo, mentre per gli accoppiamenti a polarità multipla e per gli altri tipi contattare il nostro ufficio tecnico.

Per il collegamento del motore alla linea attenersi alle istruzioni della targhetta o dello schema elettrico contenuto nella scatola morsettiera.

E' opportuno proteggere il motore contro sovraccarichi o mancanza di fase mediante adeguata apparecchiatura.

MORSETTIERA

Nei motoriduttori della serie RE, la morsettiera del motore è sempre a destra guardando dall'albero lento (in orizzontale nella forma costruttiva B3).

Su richiesta e con sovrapprezzo può essere montata a sinistra, oppure in alto o in basso.

SIGLA DISTINTIVA

La sigla distintiva del riduttore è la stessa del motoriduttore, per quest'ultimo però è seguita dalla sigla distintiva del motore.

Esempio Sigle:

Motoriduttore: R4E - MAT 100L4

Riduttore: R4E

- Le lettere "RE" indicano la serie del riduttore
- Il numero che segue le lettere "RE" indica la grandezza del riduttore e ne individua le dimensioni di ingombro.
- MAT 100L4 indica motore serie "MA" in esecuzione forma B9 (senza né piedi né flangia) con codulo speciale, grandezza 100L a 4 poli.

TECHNICAL INFORMATION SERIES "RE"

MOTORS

Series RE gearmotors use motors with a special drive shaft are constructed in B9 form, according to UNEL 05513 standards.

Motors are totally closed, externally fan cooled, series "MA" or "M".

The bearings are lubricated by grease and are generally maintenance free. Nevertheless, it is a good practice to regrease the bearings at each oil service interval of the reduction gear.

It is very important to state the ambient temperature if it exceeds 40 °C when ordering the unit, since it is a main factor for the selection of the motor and to determine the type of bearing lubricant.

In high ambient temperature, a special silicon based grease, resistant to high temperature, must be used.

Coupling data for single speed motors "MA" and "M" series are available in this catalogue. For multi-speed motors and other types of motors details can be obtained from our technical office.

The electrical connection must be carried out in accordance to the instructions on the nameplate or to the wiring diagram supplied in the terminal box.

It is advisable to install appropriate protecting devices against overloads and phase failures.

TERMINAL BOX

The terminal box on series RE gearmotors is always mounted on the right, as viewed from the output shaft (horizontal in the construction form B3).

Upon request and with an extra charge, the terminal box can be mounted on the left, on top or bottom.

IDENTIFICATION CODE

The code that identifies the reduction gear is also used to identify the gearmotor, but in this case, it is followed by the identification code of the motor.

Example:

Gearmotor code: R4E - MAT 100L4

Reduction gear code: R4E

- Letters RE indicate the reduction gear series.
- The number that follows indicates the size of the reduction gear and denotes overall dimensions.
- MAT 100L4 indicates a series "MA" motor, B9 construction form (without mounting feet nor flange), with special drive shaft, size 100L, 4 poles.

INFORMAZIONI TECNICHE SERIE "RKE"

CARATTERISTICHE COSTRUTTIVE

La caratteristica fondamentale di questa serie di riduttori è la possibilità di ricevere accoppiati motori flangiati in forma B5, a condizione che abbiano dimensioni di accoppiamento unificate secondo le Norme IEC 72, UNEL 13117 e DIN 42677.

Sono previste due versioni:

1. Motoriduttore: riduttore accoppiato direttamente a motore flangiato (serie RKE - MAF o MF).
2. Riduttore: senza albero veloce sporgente, dotato di controflangia e manicotto portapignone con foro e linguetta, predisposto per l'accoppiamento a motore flangiato B5 che abbia le dimensioni unificate come detto in precedenza (serie RKE).

In sede di ordinazione è necessario precisare la grandezza del motore flangiato che si intende accoppiare, affinché il riduttore possa essere fornito con controflangia e manicotto di dimensioni appropriate (Appendice 3).

MORSETTIERA

La morsettiere delle serie RKE-MAF, accoppiate a motori da MF 71 a MF 160 incluso, è sempre a destra guardando dall'albero lento, con riferimento alla forma B3.

Su richiesta e con sovrapprezzo può essere montata a sinistra, oppure in alto o in basso.

Per le serie RKE - MAF 63 e - MF180, accoppiate a motori MAF 63 e MF 180, la morsettiere è a destra ruotata di 45° verso l'alto guardando dall'albero lento (tratteggiata sul disegno relativo alle quote d'ingombro).

CARATTERISTICHE FUNZIONALI

La potenza applicabile ai riduttori RKE, i giri/min in uscita, i rapporti di riduzione e le coppie sono identici a quelli dei riduttori della serie RE, per cui la scelta del tipo va fatta consultando il catalogo dei motoriduttori RE-MAT e RE-MVT e dei riduttori RE.

SIGLA DISTINTIVA

La sigla distintiva del riduttore è la stessa del motoriduttore, per quest'ultimo però è seguita dalla sigla distintiva del motore.

Esempio Sigle:

Motoriduttore: RK4E - MAF 90S4

Riduttore: RK4E

- Le lettere "RKE" indicano la serie del riduttore
- Il numero che segue le lettere "RK" indica la grandezza del riduttore e ne individua le dimensioni di ingombro.
- MAF 90S4 indica il tipo del motore flangiato FIMET accoppiato al riduttore.

TECHNICAL INFORMATION- SERIES "RKE"

CONSTRUCTION FEATURES

Series RKE reduction gears are suitable for coupling to B5 flanged motors, provided that the coupling dimensions are unified according to IEC 72, UNEL 13117 and DIN 42677 standards.

Two options are available:

- 1. Gearmotor: reduction gear directly coupled to a flanged motor (series RKE - MAF or MF).*
- 2. Reduction gear, without projecting input shaft, with input flange and keyed female driver that carries the high speed pinion, suitable for coupling to B5 flanged motors having unified dimensions as described above (series RKE).*

The size of the flanged motor that is to be coupled must be specified when ordering the reduction gear. This will ensure that the reduction gear will be delivered with the correct flange and input (Appendix 3).

TERMINAL BOX

The terminal box on series RKE-MAF, coupled to motors MF 71 through MF 160 inclusive, is always mounted horizontally as viewed from the output shaft, relevant to construction form B3.

Upon request and with an extra charge, the terminal box can be mounted on the left, on top or bottom.

The terminal box on series RKE-MAF 63 and -MF 180, coupled to motors MAF 63 and MF 180, is located on the right at 45° from the top, as viewed from the output shaft (dashed outlines on the overall dimensions charts).

PERFORMANCE CHARACTERISTICS

Rated powers, output speeds, reduction ratios and torques of series RKE reduction gears are identical to those listed on the tables for the series RE. Therefore, the selection procedure must be based on the tables for the series RE-MAT and RE-MVT gearmotors and series RE reduction gears.

IDENTIFICATION CODE

The code that identifies the reduction gear is also used to identify the gearmotor, but in this case, it is followed by the identification code of the motor.

Example:

Gearmotor code: RK4E - MAF 90S4

Reduction gear code: RK4E

- Letters RKE indicate the reduction gear series*
- The number that follows indicates the size of the reduction gear and denotes overall dimensions*
- MAF 90S4 indicates a flanged motor, coupled to the reduction gear.*



ESEMPIO DI DESIGNAZIONE
DESIGNATION EXAMPLE

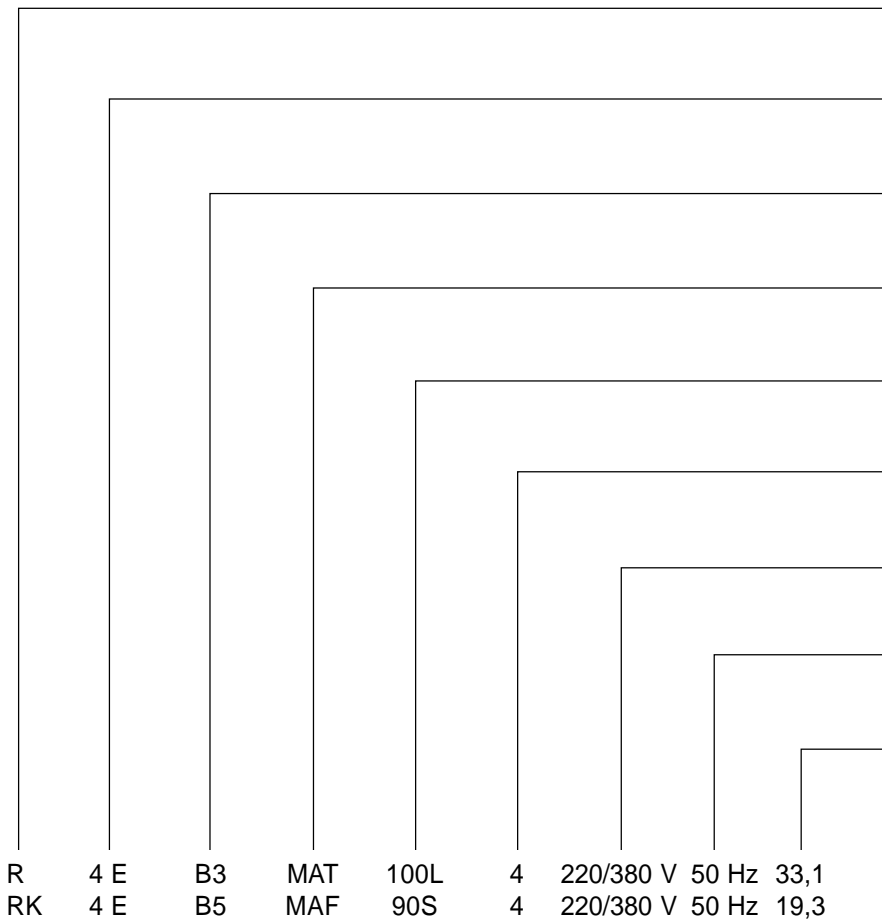

Serie del riduttore
Reduction gear series

Grandezza del riduttore
Reduction gear size

Forma costruttiva e posizione di montaggio
Construction form and mounting arrangement

Motore
Motor

Grandezza del motore
Motor size

Numero di poli
No. of poles

Tensione di alimentazione
Operating voltage

Frequenza
Frequency

Velocità in uscita (giri/min)
Output speed (rpm)

FORME COSTRUTTIVE E POSIZIONI DI MONTAGGIO

Esecuzione con flangia: forma costruttiva B5

CONSTRUCTION FORMS AND MOUNTING POSITIONS

Flange mounting: construction form B5

ESECUZIONE CON FLANGIA - FLANGE MOUNTING

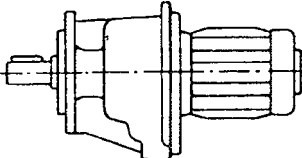
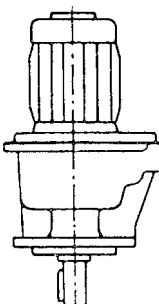
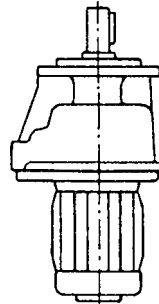
<p>B5 (IM B5)</p> 	<p>V1 (IM V1)</p> 	<p>V3 (IM V3)</p> 
--	--	--

POSIZIONE MORSETTIERA

Dipende dal motore utilizzato: per la posizione normale vedere le quote di ingombro del motoriduttore di interesse.

Su richiesta è possibile variare la posizione della morsetteria ruotando il motore di 90° o di 180° attorno al proprio asse.

TERMINAL BOX POSITION

It depends on the motor in use: for normal position see overall dimensions of the gearmotor chosen.

On request it is possible to change the position of the terminal box by rotating the motor of 90° or 180° round its axis.

FORME COSTRUTTIVE E POSIZIONI DI MONTAGGIO

Esecuzione con piedi: forma costruttiva B3

CONSTRUCTION FORMS AND MOUNTING POSITIONS.

Foot mounting: construction B3

ESECUZIONE CON PIEDI - FOOT MOUNTING

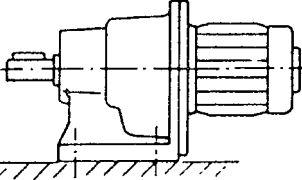
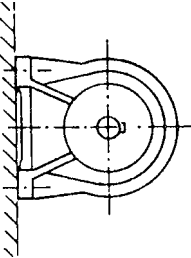
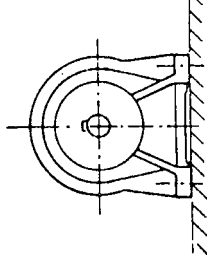
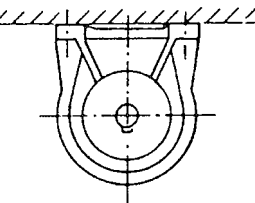
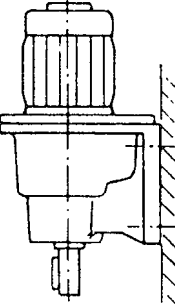
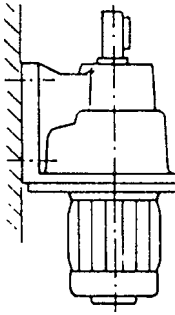
<p>B3 (IM B3)</p> 	<p>B6 (IM B6)</p> 	<p>B7 (IM B7)</p> 
<p>B8 (IM B8)</p> 	<p>V5 (IM V5)</p> 	<p>V6 (IM V6)</p> 

Attenzione: Nell'esecuzione con piedi la morsetteria va dalla parte opposta dei piedi.

Caution: For foot-mounting positions the terminal box is mounted on the side opposite to the foot.

CARICHI RADIALI MASSIMI E DIAMETRI MINIMI
MAXIMUM RADIAL LOADS AND MINIMUM DIAMETERS
Applicabili alla mezzzeria del codulo dell'albero lento
Bearable by the output shaft

Posizione dell'accoppiamento - <i>Positions</i>		giri- min RPM	T - \varnothing_1 - \varnothing_2										
Rotazione oraria <i>CW</i>	Rotazione antioraria <i>CCW</i>		R1E	R2E	R3E R13E	R4E R14E	R5E R25E	R6E R26E	R7E R37E	R8E R48E	R9E R59E	R10E R510E	
Pos. 1 ingranaggi - <i>gears</i>		0	T	170	270	380	750	1350	2250	3400	4500	5000	6500
		÷	\varnothing_1	13M	8,5M	6M	3M	1,7M	1M	0,65M	0,5M	0,44M	0,34M
		40	\varnothing_2	15,5M	10M	7M	3,5M	1,9M	1,2M	0,8M	0,58M	0,52M	0,4M
		40	T	170	270	380	750	1200	1760	3400	4500	5000	6500
		÷	\varnothing_1	13M	8,5M	6M	3M	1,9M	1,3M	0,65M	0,5M	0,44M	0,34M
		90	\varnothing_2	15,5	10M	7M	3,5M	2,2M	1,5M	0,8M	0,58M	0,52M	0,4M
<i>catene-cinghie - chain-belt</i>		90	T	140	210	380	650	900	1350	3000	4000	4500	6500
		÷	\varnothing_1	16M	10,5M	6M	3,4M	2,5M	1,65M	0,74M	0,55M	0,5M	0,34M
		200	\varnothing_2	19M	12,5M	7M	4M	2,9M	1,95M	0,86M	0,65M	0,58M	0,4M
		200	T	110	140	280	520	680	900	2600	3100	-	-
		÷	\varnothing_1	20M	16M	8M	4,2M	3,3M	2,5M	0,85M	0,71M	-	-
		600	\varnothing_2	24M	19M	9,5M	5M	3,9M	2,9M	1M	0,84M	-	-
Pos. 2 ingranaggi - <i>gears</i>		0	T	170	270	380	750	1240	1930	2950	4000	4500	6500
		÷	\varnothing_1	13M	8,5M	6M	3M	1,8M	1,2M	0,75M	0,55M	0,5M	0,34M
		40	\varnothing_2	15,5M	10M	7M	3,5M	2M	1,4M	0,9M	0,65M	0,58M	0,4M
		40	T	155	245	365	660	1030	1430	2650	3700	4200	5000
		÷	\varnothing_1	14,5M	9M	6,2M	3,4M	2,2M	1,6M	0,83M	0,6M	0,53M	0,37M
		90	\varnothing_2	17M	11M	7,5M	4M	2,5M	1,8M	1M	0,7M	0,62M	0,43M
<i>catene-cinghie - chain-belt</i>		90	T	120	185	320	530	730	1050	2100	3000	3500	5750
		÷	\varnothing_1	18M	12M	6,9M	4,1M	3,1M	2,1M	1,05M	0,74M	0,63M	0,38M
		200	\varnothing_2	22M	14M	8M	4,9M	3,6M	2,5M	1,25M	0,86M	0,75M	0,45M
		200	T	90	120	240	400	550	750	1800	2400	-	-
		÷	\varnothing_1	25M	18M	9,2M	5,5M	4M	3M	1,3M	0,9M	-	-
		600	\varnothing_2	29M	22M	11M	6,5M	4,7M	3,5M	1,5M	1,1M	-	-
Pos. 3 ingranaggi - <i>gears</i>		0	T	170	270	380	750	1130	1600	2500	3500	4000	6500
		÷	\varnothing_1	13M	8,5M	6M	3M	2M	1,4M	0,9M	0,63M	0,55M	0,34M
		40	\varnothing_2	15,5M	10M	7M	3,5M	2,3M	1,6M	1,1M	0,75M	0,65M	0,4M
		40	T	140	220	350	570	870	1110	1900	2800	3400	5500
		÷	\varnothing_1	16M	10M	6,5M	3,9M	2,6M	2M	1,2M	0,8M	0,65M	0,4M
		90	\varnothing_2	19M	12M	7,5M	4,6M	3M	2,3M	1,4M	0,95M	0,76M	0,48M
<i>catene-cinghie - chain-belt</i>		90	T	100	160	260	410	560	750	1200	2000	2500	5000
		÷	\varnothing_1	22M	14M	8,5M	5,4M	4M	3M	1,8M	1,1M	0,9M	0,44M
		200	\varnothing_2	26M	17M	10M	6,4M	4,7M	3,5M	2,2M	1,3M	1,1M	0,52M
		200	T	70	100	200	280	420	600	1000	1700	-	-
		÷	\varnothing_1	31M	22M	11M	8M	5,2M	3,7M	2,2M	1,3M	-	-
		600	\varnothing_2	37M	26M	13M	9,5M	6,2M	4,5M	2,6M	1,55M	-	-

CARICHI ASSIALI MASSIMI
Applicabili sull'albero lento
SENZA CARICO RADIALE

R1 ÷ R6 - R13 ÷ R26

Carico assiale = T di tabella precedente secondo Pos. 3)

R7 ÷ R10 - R37 ÷ R510

Interpellateci

CON CARICO RADIALE

R1 ÷ R6 - R13 ÷ R26

Carico assiale + carico radiale = T di tabella precedente secondo Pos. 1) o 2) o 3)

R7 ÷ R10 - R37 ÷ R510

Interpellateci

MAXIMAL AXIAL LOADS
Bearable by the output shaft
WITHOUT RADIAL LOAD

R1 ÷ R6 - R13 ÷ R26

Axial load = T of the above table Pos. 3)

R7 ÷ R10 - R37 ÷ R510

Contact our tech. Dpt.

WITH RADIAL LOAD

R1 ÷ R6 - R13 ÷ R26

axial + radial loads = T of the above table Pos. 1) or 2) or 3)

R7 ÷ R10 - R37 ÷ R510

Contact our tech. Dpt.

T = CARICO RADIALE MASSIMO in daN applicabile alla mezzeria del codulo

\varnothing_1 = DIAMETRO PRIMITIVO MINIMO in mm di ingranaggi

\varnothing_2 = DIAMETRO PRIMITIVO MINIMO in mm di pignoni per catena

\varnothing_3 = DIAMETRO PRIMITIVO MINIMO in mm di pulegge per cinghie trapezoidali: applicare la formula
 $\varnothing_3 = 1,5 \varnothing_2$

M = COPPIA in daN \cdot m che figura nel listino dati tecnici o che si ricava dalla formula:

$$M = 955 \frac{P}{n} \eta$$

P = potenza in kW

dove n = velocità in giri/min

η = rendimento del riduttore

I valori dei diametri \varnothing_1 e \varnothing_2 indicati in tabella sono validi a condizione che il carico sia applicato alla mezzeria del codulo ed essendo riferiti alla sola coppia (M), prescindono da eventuali carichi radiali dovuti ad altre cause (pesi, pressioni anomale, ecc.). Se questi altri carichi esistono in valore apprezzabile, occorre tenerne conto maggiorando convenientemente i diametri.

CARICHI ASSIALI MASSIMI in daN

E' consentito un carico assiale massimo, contemporaneo al carico radiale, pari al 10% di quello radiale indicato in tabella. Per carichi assiali superiori, interpellateci indicando il valore dei carichi e il relativo senso.

T = MAXIMUM RADIAL LOAD (in daN) applicable to the middle of the shaft extension

\varnothing_1 = MINIMUM PITCH DIAMETER of gears (in mm)

\varnothing_2 = MINIMUM PITCH DIAMETER of sprocket (in mm)

\varnothing_3 = MINIMUM PITCH DIAMETER of "V" belt pulleys: apply the formula
 $\varnothing_3 = 1,5 \varnothing_2$

M = TORQUE (in daN \cdot m) shown in the technical data or which is obtained by the formula

$$M = 955 \frac{P}{n} \eta$$

P = output in kW

where n = speed in R.P.M.

η = efficiency of gear.

The values of \varnothing_1 and \varnothing_2 so obtained are acceptable providing the load is applied to the middle of the shaft extension. Since they are referred to torque (M) alone, should there exist any loads due to different causes such as weights, abnormal pressure, etc., then it is necessary to take these into account by conveniently increasing the diameters.

MAX AXIAL LOADS in daN

The max. axial load allowed, combined with radial load, is 10% of the radial load indicated on the tables. If higher axial loads are applied, please contact our tec. Dpt., indicating the value and direction of the load.

CARICHI RADIALI MASSIMI E DIAMETRI MINIMI

Applicabili sull'albero d'ingresso

MAXIMUM RADIAL LOADS AND MINIMUM DIAMETERS

Bearable by the input shaft

"RE": a doppia riduzione

"RE": 2-stage

rapporti <i>i</i>	giri/min <i>n1 rpm</i>	CARICO RADIALE MASSIMO - MAXIMUM RADIAL LOAD: T₁									
		R1E	R2E	R3E	R4E	R5E	R6E	R7E	R8E	R9E	R10E
< 1/10	1500	42	50	90	90	180	200	300	480	650	-
	1000	50	63	100	100	200	220	350	580	780	-
	750	60	74	125	125	230	250	410	680	850	-
	500	70	90	150	160	260	290	450	800	10000	-
1/10-1/20	1500	46	57	100	100	200	220	320	500	650	650
	1000	55	70	120	120	230	250	370	600	780	780
	750	64	81	140	140	260	290	430	700	850	850
	500	74	95	150	175	290	350	500	800	1000	1000
1/20-1/35	1500	49	65	115	115	230	250	350	530	700	700
	1000	58	78	140	140	260	270	410	650	850	850
	750	67	89	150	160	290	320	480	750	950	950
	500	77	98	150	190	320	380	550	850	1100	1100
> 1/35	1500	52	71	125	125	250	270	380	550	700	700
	1000	61	84	150	150	280	300	450	650	850	850
	750	70	95	150	170	320	350	520	750	950	950
	500	80	98	150	200	350	400	600	850	1100	1100

"RE": a quadrupla riduzione

"RE": 4-stage

rapporti <i>i</i>	giri/min <i>n1 rpm</i>	CARICO RADIALE MASSIMO - MAXIMUM RADIAL LOAD: T₁								
		R13E	R14E	R15E	R25E	R25E	R37E	R48E	R59E	R510E
≤ 1/450	1500	45	45	45	50	50	100	120	180	180
	1000	50	50	50	62	62	120	140	200	200
	750	60	60	60	75	75	140	160	230	230
	500	70	70	70	90	90	150	180	260	260
> 1/450	1500	52	52	52	70	70	125	140	230	230
	1000	60	60	60	84	84	150	160	260	260
	750	70	70	70	95	95	150	180	290	290
	500	80	80	80	98	98	150	200	320	320

- T_1 = CARICO RADIALE MASSIMO in daN applicabile alla mezzeria del codulo
 \emptyset_2 = DIAMETRO PRIMITIVO MINIMO in mm di pignoni per catena - si ricava dalla (2)
 \emptyset_3 = DIAMETRO PRIMITIVO MINIMO in mm di pulegge per cinghie trapezoidali - si ricava dalla (3)
 \emptyset_4 = DIAMETRO PRIMITIVO MINIMO in mm di pulegge per cinghie a fascia piana - si ricava dalla (4)
 M_1 = COPPIA in daN \cdot m applicata all'albero veloce - si ricava dalla (1)

$$(1) M_1 = 955000 \frac{P_1}{n_1}$$

(dove P_1 = potenza applicata in kW e n_1 = giri/min);

$$(2) \emptyset_2 = 2.5 \frac{M_1}{T_1}$$

$$(3) \emptyset_3 = 4 \frac{M_1}{T_1};$$

$$(4) \emptyset_4 = 6 \frac{M_1}{T_1};$$

I valori dei diametri \emptyset_2 , \emptyset_3 e \emptyset_4 ricavati come sopra sono validi a condizione che il carico sia applicato alla mezzeria del codulo e che non ci siano contemporaneamente sull'albero, carichi di altra natura e purché siano compatibili con le limitazioni poste dal fabbricante delle catene o delle cinghie per la loro corretta utilizzazione.

CARICHI ASSIALI MASSIMI in daN

E' consentito un carico assiale massimo, contemporaneo al carico radiale, pari al 10% di quello radiale indicato in tabella. Per carichi assiali superiori, interpellateci indicando il valore dei carichi e il relativo senso.

SIMBOLI

n2	giri/min in uscita
i	rapporto
M2	coppia in uscita
fs - bf - sf	coefficiente di servizio (cds)
kg	peso in kg

- T_1 = MAXIMUM RADIAL LOAD (in daN) applicable to the middle of the shaft extension
 \emptyset_2 = MINIMUM PITCH DIAMETER of sprocket (in mm) - see formula (2)
 \emptyset_3 = MINIMUM PITCH DIAMETER of "V" belt pulley (in mm) - see formula (3)
 \emptyset_4 = MINIMUM PITCH DIAMETER of band pulley (in mm) - see formula (4)
 M_1 = TORQUE (in daN \cdot m) applied to the input shaft - see formula (1)

$$(1) M_1 = 955000 \frac{P_1}{n_1}$$

(where P_1 = applied kW and n_1 = R.P.M.);

$$(2) \emptyset_2 = 2.5 \frac{M_1}{T_1}$$

$$(3) \emptyset_3 = 4 \frac{M_1}{T_1};$$

$$4) \emptyset_4 = 6 \frac{M_1}{T_1};$$

The values of \emptyset_2 , \emptyset_3 , and \emptyset_4 so obtained are acceptable providing the load is applied to the middle of the shaft extension, no other load being applied, and providing they are compatible with the restrictions placed by the chain or belt manufacturer.

MAX AXIAL LOADS in daN

The max. axial load allowed, combined with radial load, is 10% of the radial load indicated on the tables. If higher axial loads are applied, please contact our tec. Dpt., indicating the value and direction of the load.

SYMBOLS

n2	output speed
i	ratio
M2	output torque
fs-bf-sf	service factor
kg	weight



MOTORIDUTTORI COASSIALI SERIE "RE"

CO-AXIAL GEARMOTORS SERIES "RE"

n2 giri/min rpm	n1/n2 rapporto i	M2 daN m	TIPO - TYPE			fs-bf-sf	kg	n2 giri/min rpm	n1/n2 rapporto i	M2 daN m	TIPO - TYPE			fs-bf-sf	kg
0,12 kW							0,12 kW								
550	4,73	0,19	R 1 E	MAT 63 C	2	16,00	8	3,41	387	30,9	R 13 E	MAT 63 C	4	1,25	28
436	5,97	0,24	R 1 E	MAT 63 C	2	14,67	8	3,27	404	32,3	R 14 E	MAT 63 C	4	2,08	45
349	7,44	0,30	R 1 E	MAT 63 C	2	13,33	8	2,77	476	38,0	R 14 E	MAT 63 C	4	1,83	45
279	4,73	0,38	R 1 E	MAT 63 C	4	10,00	8	2,70	488	39,0	R 13 E	MAT 63 C	4	1,00	28
221	5,97	0,48	R 1 E	MAT 63 C	4	9,17	8	2,49	530	42,3	R 15 E	MAT 63 C	4	3,08	74
216	6,11	0,49	R 2 E	MAT 63 C	4	14,17	9	2,43	346	43,4	R 14 E	MAT 63 AA	6	1,83	46
177	7,44	0,59	R 1 E	MAT 63 C	4	8,33	8	2,26	585	46,7	R 14 E	MAT 63 C	4	1,50	45
173	7,64	0,61	R 2 E	MAT 63 C	4	14,17	9	2,17	387	48,6	R 13 E	MAT 63 AA	6	0,92	30
141	9,39	0,75	R 1 E	MAT 63 C	4	6,67	8	2,08	404	50,7	R 14 E	MAT 63 AA	6	1,58	46
135	9,78	0,78	R 2 E	MAT 63 C	4	13,33	9	2,04	648	51,8	R 15 E	MAT 63 C	4	2,75	74
111	11,9	0,95	R 1 E	MAT 63 C	4	6,25	8	1,96	674	53,8	R 14 E	MAT 63 C	4	1,33	45
110	12,0	0,96	R 2 E	MAT 63 C	4	12,50	9	1,92	438	55,0	R 15 E	MAT 63 AA	6	2,50	75
75,0	17,6	1,41	R 1 E	MAT 63 C	4	3,75	8	1,78	740	59,1	R 15 E	MAT 63 C	4	2,50	74
71,4	9,39	1,48	R 1 E	MAT 71 A	8	3,50	11	1,76	476	59,7	R 14 E	MAT 63 AA	6	1,25	46
66,3	19,9	1,59	R 1 E	MAT 63 C	4	3,33	8	1,68	785	62,7	R 14 E	MAT 63 C	4	1,17	45
60,4	13,9	1,74	R 1 E	MAT 63 AA	6	3,75	10	1,55	854	68,2	R 15 E	MAT 63 C	4	2,08	74
57,9	22,8	1,82	R 1 E	MAT 63 C	4	3,08	8	1,46	906	72,4	R 26 E	MAT 63 C	4	3,08	120
50,2	26,3	2,10	R 1 E	MAT 63 C	4	2,50	8	1,39	953	76,1	R 14 E	MAT 63 C	4	1,00	45
47,7	17,6	2,21	R 1 E	MAT 63 AA	6	2,50	10	1,30	1018	81,3	R 15 E	MAT 63 C	4	1,83	74
42,2	19,9	2,50	R 1 E	MAT 63 AA	6	2,33	10	1,25	674	84,6	R 14 E	MAT 63 AA	6	0,92	46
39,1	33,8	2,70	R 1 E	MAT 63 C	4	2,08	8	1,14	740	92,9	R 15 E	MAT 63 AA	6	1,83	75
36,8	22,8	2,86	R 1 E	MAT 63 AA	6	2,17	10	1,13	1163	92,9	R 26 E	MAT 63 C	4	2,50	120
35,8	18,7	2,94	R 2 E	MAT 71 A	8	3,92	15	1,06	1244	99,4	R 15 E	MAT 63 C	4	1,50	74
34,5	38,3	3,06	R 1 E	MAT 63 C	4	1,67	8	0,89	1478	118	R 26 E	MAT 63 C	4	2,08	120
33,8	39,0	3,11	R 2 E	MAT 63 C	4	3,75	9	0,83	1594	127	R 15 E	MAT 63 C	4	1,25	74
31,9	26,3	3,30	R 1 E	MAT 63 AA	6	1,83	10	0,79	1667	133	R 26 E	MAT 63 C	4	1,83	120
30,0	44,0	3,51	R 2 E	MAT 63 C	4	3,33	9	0,73	1806	144	R 15 E	MAT 63 C	4	1,00	74
28,4	46,5	3,71	R 1 E	MAT 63 C	4	1,50	8	0,73	918	148	R 37 E	MAT 71 A	8	3,17	217
27,4	30,7	3,85	R 2 E	MAT 63 AA	6	3,08	14	0,72	1163	146	R 26 E	MAT 63 AA	6	1,83	120
25,0	52,7	4,21	R 1 E	MAT 63 C	4	1,50	8	0,68	1244	156	R 15 E	MAT 63 AA	6	1,08	75
24,8	53,2	4,25	R 2 E	MAT 63 C	4	3,08	9	0,66	2016	161	R 26 E	MAT 63 C	4	1,50	120
23,6	56,0	4,47	R 2 E	MAT 63 C	4	2,50	9	0,60	1113	179	R 37 E	MAT 71 A	8	2,75	217
21,9	38,3	4,81	R 1 E	MAT 63 AA	6	1,25	10	0,60	2193	175	R 15 E	MAT 63 C	4	0,83	74
21,5	39,0	4,89	R 2 E	MAT 63 AA	6	2,50	14	0,57	1478	185	R 26 E	MAT 63 AA	6	1,8	120
19,5	67,8	5,41	R 2 E	MAT 63 C	4	2,08	9	0,54	2441	195	R 26 E	MAT 63 C	4	1,25	120
18,1	46,5	5,84	R 1 E	MAT 63 AA	6	1,08	10	0,53	1594	200	R 15 E	MAT 63 AA	6	0,92	75
17,0	77,6	6,20	R 2 E	MAT 63 C	4	1,92	9	0,52	1280	206	R 37 E	MAT 71 A	8	2,33	217
15,9	52,7	6,61	R 1 E	MAT 63 AA	6	1,08	10	0,45	2954	236	R 26 E	MAT 63 C	4	1,00	120
15,8	53,2	6,68	R 2 E	MAT 63 AA	6	2,17	14	0,42	1606	258	R 37 E	MAT 71 A	8	2,08	217
15,0	56,0	7,03	R 2 E	MAT 63 AA	6	1,83	14	0,35	1911	307	R 37 E	MAT 71 A	8	1,58	217
12,4	67,8	8,51	R 2 E	MAT 63 AA	6	1,58	14	0,34	2441	306	R 26 E	MAT 63 AA	6	0,92	120
12,1	109	8,71	R 13 E	MAT 63 C	4	3,50	28	0,31	2197	353	R 37 E	MAT 71 A	8	1,33	217
10,8	77,6	9,74	R 2 E	MAT 63 AA	6	1,50	14	0,25	2718	437	R 37 E	MAT 71 A	8	1,08	217
9,88	67,8	10,7	R 2 E	MAT 71 A	8	1,08	15								
9,64	137	10,9	R 13 E	MAT 63 C	4	3,08	28								
0,18 kW							0,18 kW								
8,63	77,6	12,2	R 2 E	MAT 71 A	8	1,00	15	550	4,73	0,29	R 1 E	MAT 63 C	2	10,67	8
8,48	79,0	12,7	R 3 E	MAT 71 A	8	2,08	25	436	5,97	0,36	R 1 E	MAT 63 C	2	9,78	8
7,59	174	13,9	R 13 E	MAT 63 C	4	2,50	28	349	7,44	0,45	R 1 E	MAT 63 C	2	8,89	8
6,44	205	16,4	R 13 E	MAT 63 C	4	2,08	28	283	4,73	0,56	R 1 E	MAT 63 A	4	6,67	9
5,52	239	19,1	R 13 E	MAT 63 C	4	1,83	28	224	5,97	0,70	R 1 E	MAT 63 A	4	6,11	9
5,28	127	20,0	R 14 E	MAT 71 A	8	3,17	48	219	6,11	0,72	R 2 E	MAT 63 A	4	9,44	14
4,78	276	22,0	R 14 E	MAT 63 C	4	3,08	45	188	4,73	0,84	R 1 E	MAT 71 AR	6	5,00	11
4,36	303	24,2	R 13 E	MAT 63 C	4	1,50	28	180	7,44	0,88	R 1 E	MAT 63 A	4	5,56	9
3,85	174	27,4	R 13 E	MAT 71 A	8	1,33	31	175	7,64	0,90	R 2 E	MAT 63 A	4	9,44	14
3,82	346	27,6	R 14 E	MAT 63 C	4	2,50	45	149	5,97	1,06	R 1 E	MAT 71 AR	6	4,44	11
								143	9,39	1,11	R 1 E	MAT 63 A	4	4,44	9

n2 giri/min rpm	n1/n2 rapporto i	M2 daN m	TIPO - TYPE			fs-bf-sf	kg	n2 giri/min rpm	n1/n2 rapporto i	M2 daN m	TIPO - TYPE			fs-bf-sf	kg
0,18 kW							0,18 kW								
137	9,78	1,15	R 2 E	MAT 63 A	4	8,89	14	5,61	239	28,2	R 13 E	MAT 63 A	4	1,22	30
120	7,44	1,32	R 1 E	MAT 71 AR	6	3,89	11	5,11	174	30,9	R 15 E	MAT 71 AR	6	3,89	77
113	11,9	1,40	R 1 E	MAT 63 A	4	4,17	9	4,86	138	32,6	R 15 E	MAT 80 C	8	3,33	78
96,4	13,9	1,64	R 1 E	MAT 63 A	4	3,61	9	4,79	140	33,0	R 15 E	MAT 80 C	8	3,89	86
85,4	15,7	1,87	R 1 E	MAT 63 A	4	3,06	9	4,42	303	35,8	R 13 E	MAT 63 A	4	1,00	30
76,1	17,6	2,08	R 1 E	MAT 63 A	4	2,50	9	4,05	220	39,1	R 15 E	MAT 71 AR	6	3,33	77
67,3	19,9	2,35	R 1 E	MAT 63 A	4	2,22	9	3,97	224	39,8	R 14 E	MAT 71 AR	6	1,67	48
58,8	22,8	2,69	R 1 E	MAT 63 A	4	2,06	9	3,90	172	40,6	R 25 E	MAT 80 C	8	3,33	86
51,0	26,3	3,10	R 1 E	MAT 63 A	4	1,37	9	3,87	346	40,8	R 14 E	MAT 63 A	4	1,67	47
44,7	19,9	3,54	R 1 E	MAT 71 AR	6	1,56	11	3,85	174	41,1	R 15 E	MAT 80 C	8	2,78	78
43,6	30,7	3,62	R 2 E	MAT 63 A	4	3,06	14	3,74	358	42,2	R 15 E	MAT 63 A	4	3,06	76
39,6	33,8	3,99	R 1 E	MAT 63 A	4	1,39	9	3,72	239	42,5	R 13 E	MAT 71 AR	6	0,83	31
37,2	23,9	4,25	R 2 E	MAT 71 AR	6	3,06	15	3,46	387	45,7	R 13 E	MAT 63 A	4	0,83	30
35,0	38,3	4,52	R 1 E	MAT 63 A	4	1,11	9	3,32	404	47,7	R 14 E	MAT 63 A	4	1,39	47
34,4	39,0	4,60	R 2 E	MAT 63 A	4	2,50	14	3,06	438	51,7	R 15 E	MAT 63 A	4	2,50	76
33,8	26,3	4,67	R 1 E	MAT 71 AR	6	1,22	11	2,82	476	56,2	R 14 E	MAT 63 A	4	1,22	47
33,7	19,9	4,70	R 1 E	MAT 80 C	8	1,17	13	2,53	530	62,5	R 15 E	MAT 63 A	4	2,06	76
30,5	44,0	5,19	R 2 E	MAT 63 A	4	2,22	14	2,40	371	65,9	R 26 E	MAT 71 AR	6	3,33	122
29,0	30,7	5,45	R 2 E	MAT 71 AR	6	2,06	15	2,30	583	68,8	R 26 E	MAT 63 A	4	3,06	120
28,8	46,5	5,49	R 1 E	MAT 63 A	4	1,00	9	2,29	585	69,0	R 14 E	MAT 63 A	4	1,00	47
25,4	52,7	6,22	R 1 E	MAT 63 A	4	1,00	9	2,07	648	76,5	R 15 E	MAT 63 A	4	1,83	76
25,2	53,2	6,28	R 2 E	MAT 63 A	4	2,06	14	2,03	438	77,8	R 15 E	MAT 71 AR	6	1,37	77
23,9	56,0	6,61	R 2 E	MAT 63 A	4	1,67	14	1,99	674	79,5	R 14 E	MAT 63 A	4	0,89	47
23,2	38,3	6,81	R 1 E	MAT 71 AR	6	0,83	11	1,96	455	80,8	R 26 E	MAT 71 AR	6	2,78	122
21,8	30,7	7,25	R 2 E	MAT 80 C	8	1,56	17	1,89	709	83,7	R 26 E	MAT 63 A	4	2,50	120
21,3	31,5	7,60	R 3 E	MAT 80 C	8	3,89	26	1,87	476	84,6	R 14 E	MAT 71 AR	6	0,83	48
19,8	67,8	8,00	R 2 E	MAT 63 A	4	1,39	14	1,81	740	87,3	R 15 E	MAT 63 A	4	1,67	76
19,1	46,7	8,48	R 3 E	MAT 71 AR	6	3,33	122	1,68	530	94,2	R 15 E	MAT 71 AR	6	1,44	77
18,7	35,8	8,63	R 3 E	MAT 80 C	8	3,61	26	1,57	854	101	R 15 E	MAT 63 A	4	1,39	76
17,3	77,6	9,16	R 2 E	MAT 63 A	4	1,28	14	1,53	583	104	R 26 E	MAT 71 AR	6	2,06	122
16,7	53,2	9,45	R 2 E	MAT 71 AR	6	1,44	15	1,48	906	107	R 26 E	MAT 63 A	4	2,06	120
16,0	55,6	10,1	R 3 E	MAT 71 AR	6	3,06	122	1,32	1018	120	R 15 E	MAT 63 A	4	1,22	76
15,9	56,0	9,95	R 2 E	MAT 71 AR	6	1,22	15	1,27	529	128	R 37 E	MAT 80 C	8	3,89	221
15,3	87,4	10,3	R 13 E	MAT 63 A	4	2,78	30	1,26	530	125	R 15 E	MAT 80 C	8	1,06	78
14,3	46,7	11,3	R 3 E	MAT 80 C	8	2,61	26	1,26	709	126	R 26 E	MAT 71 AR	6	1,67	122
13,9	63,9	11,6	R 3 E	MAT 71 AR	6	2,33	122	1,20	740	131	R 15 E	MAT 71 AR	6	1,22	77
13,1	67,8	12,0	R 2 E	MAT 71 AR	6	1,06	15	1,17	760	138	R 37 E	MAT 71 AR	6	3,33	219
12,6	53,2	12,6	R 2 E	MAT 80 C	8	1,06	17	1,15	1163	137	R 26 E	MAT 63 A	4	1,67	120
12,3	109	12,9	R 13 E	MAT 63 A	4	2,33	30	1,08	1244	147	R 15 E	MAT 63 A	4	1,00	76
12,1	55,6	13,4	R 3 E	MAT 80 C	8	2,11	26	1,07	626	151	R 37 E	MAT 80 C	8	3,33	221
11,5	77,6	13,8	R 2 E	MAT 71 AR	6	1,00	15	0,98	906	161	R 26 E	MAT 71 AR	6	1,44	122
11,3	79,0	14,3	R 3 E	MAT 71 AR	6	1,67	122	0,97	918	167	R 37 E	MAT 71 AR	6	2,78	219
11,3	79,1	14,1	R 14 E	MAT 71 AR	6	3,33	48	0,91	1478	174	R 26 E	MAT 63 A	4	1,39	120
10,6	63,3	15,4	R 4 E	MAT 80 C	8	3,89	40	0,88	760	186	R 37 E	MAT 80 C	8	2,61	221
10,2	87,4	15,5	R 13 E	MAT 71 AR	6	1,89	31	0,84	1594	188	R 15 E	MAT 63 A	4	0,83	76
9,78	137	16,2	R 13 E	MAT 63 A	4	2,06	30	0,80	1667	197	R 26 E	MAT 63 A	4	1,22	120
9,24	72,5	17,7	R 4 E	MAT 80 C	8	3,33	40	0,80	1113	202	R 37 E	MAT 71 AR	6	2,50	219
8,87	151	17,8	R 14 E	MAT 63 A	4	3,61	47	0,77	1163	207	R 26 R	MAT 71 AR	6	1,22	122
8,47	79,1	18,7	R 14 E	MAT 80 C	8	2,61	50	0,73	921	224	R 48 E	MAT 80 C	8	3,33	370
8,17	109	19,4	R 13 E	MAT 71 AR	6	1,56	31	0,70	1280	232	R 37 E	MAT 71 AR	6	2,06	219
7,70	174	20,5	R 13 E	MAT 63 A	4	1,67	30	0,67	2016	238	R 26 E	MAT 63 A	4	1,00	120
7,20	186	22,0	R 14 E	MAT 63 A	4	3,06	47	0,60	1478	263	R 26 E	MAT 71 AR	6	1,06	122
6,71	99,9	23,6	R 14 E	MAT 80 C	8	2,33	50	0,60	1113	268	R 37 E	MAT 80 C	8	1,83	221
6,54	205	24,2	R 13 E	MAT 63 A	4	1,39	30	0,55	1606	292	R 37 E	MAT 71 AR	6	1,67	219
5,98	224	26,4	R 14 E	MAT 63 A	4	2,50	47	0,55	2441	288	R 26 E	MAT 63 A	4	0,83	120
								0,52	1284	313	R 48 E	MAT 80 C	8	2,61	370



MOTORIDUTTORI COASSIALI SERIE "RE"

CO-AXIAL GEARMOTORS SERIES "RE"

n2 giri/min rpm	n1/n2 rapporto i	M2 daN m	TIPO - TYPE			fs-bf-sf	kg	n2 giri/min rpm	n1/n2 rapporto i	M2 daN m	TIPO - TYPE			fs-bf-sf	kg
0,18 kW							0,25 kW								
0,47	1911	347	R 37 E	MAT 71 AR	6	1,44	219	22,8	39,0	9,62	R 2 E	MAT 71 A	6	1,20	15
0,44	1512	369	R 48 E	MAT 80 C	8	2,11	370	21,9	40,6	13,2	R 3 E	MAT 71 A	6	3,20	24
0,37	1823	444	R 48 E	MAT 80 C	8	1,83	370	21,6	63,9	10,4	R 3 E	MAT 71 C	4	2,40	23
0,33	2718	493	R 37 E	MAT 71 AR	6	1,06	219	20,4	67,8	10,8	R 2 E	MAT 71 C	A	1,00	14
0,28	2414	588	R 48 E	MAT 80 C	8	1,39	370	19,1	46,7	11,8	R 3 E	MAT 71 A	6	2,40	24
0,24	2765	674	R 48 E	MAT 71 AR	6	1,06	370	17,8	77,6	12,4	R 2 E	MAT 71 C	4	0,92	14
0,25 kW							17,5	79,0	12,8	R 3 E	MAT 71 C	4	1,80	23	
							17,4	79,1	12,6	R 14 E	MAT 71 C	4	3,60	47	
558	4,73	0,39	R 1 E	MAT 63 A	2	7,68	9	16,7	53,2	13,1	R 2 E	MAT 63 A	2	1,04	15
442	5,97	0,50	R 1 E	MAT 63 A	2	7,04	9	16,0	55,6	14,0	R 3 E	MAT 71 A	6	2,20	24
355	7,44	0,62	R 1 E	MAT 63 A	2	6,40	9	15,8	87,4	13,9	R 13 E	MAT 71 C	4	2,00	30
292	4,73	0,75	R 1 E	MAT 71 C	4	4,80	10	13,9	63,9	16,1	R 3 E	MAT 71 A	6	1,68	24
231	5,97	0,95	R 1 E	MAT 71 C	4	4,40	10	13,8	99,9	15,9	R 14 E	MAT 71 C	4	3,20	47
226	6,11	0,97	R 2 E	MAT 71 C	4	6,80	14	12,7	109	17,3	R 13 E	MAT 71 C	4	1,68	30
185	7,44	1,18	R 1 E	MAT 71 C	4	4,00	10	12,2	55,0	18,6	R 4 E	MAT 80 A	8	3,20	42
181	7,64	1,22	R 2 E	MAT 71 C	4	6,80	14	11,3	79,0	19,9	R 3 E	MAT 71 A	6	1,20	24
149	5,97	1,47	R 1 E	MAT 71 A	6	3,20	11	11,3	79,1	19,5	R 14 E	MAT 71 A	6	2,40	48
147	9,39	1,49	R 1 E	MAT 71 C	4	3,20	10	10,9	127	20,2	R 14 E	MAT 71 C	4	3,00	47
142	4,73	1,55	R 1 E	MAT 80 A	8	2,60	14	10,1	137	21,8	R 13 E	MAT 71 C	4	1,48	30
141	9,78	1,56	R 2 E	MAT 71 C	4	6,40	14	9,14	151	24,0	R 14 E	MAT 71 C	4	2,60	47
120	7,44	1,84	R 1 E	MAT 71 A	6	2,80	11	8,47	79,1	25,9	R 14 E	MAT 80 A	8	1,88	52
116	11,9	1,89	R 1 E	MAT 71 C	4	3,00	10	8,17	109	26,9	R 13 E	MAT 71 A	6	1,12	31
115	12,0	1,91	R 2 E	MAT 71 C	4	6,00	14	7,93	174	27,7	R 15 E	MAT 71 C	4	4,00	76
112	5,97	1,96	R 1 E	MAT 80 A	8	2,40	14	7,93	174	27,7	R 13 E	MAT 71 C	4	1,20	30
99,3	13,9	2,21	R 1 E	MAT 71 C	4	2,60	10	7,42	186	29,6	R 14 E	MAT 71 C	4	2,20	47
94,8	9,39	2,32	R 1 E	MAT 71 A	6	2,20	11	6,73	205	32,6	R 13 E	MAT 71 C	4	1,00	30
87,9	15,7	2,50	R 1 E	MAT 71 C	4	2,20	10	6,71	99,9	32,7	R 14 E	MAT 80 A	8	1,68	52
78,4	17,6	2,80	R 1 E	MAT 71 C	4	1,80	10	6,27	220	35,0	R 15 E	MAT 71 C	4	3,60	76
74,8	11,9	2,94	R 1 E	MAT 71 A	6	2,00	11	6,16	224	35,7	R 14 E	MAT 71 C	4	1,80	47
73,8	48,7	2,98	R 1 E	MAT 71 C	4	3,60	14	5,89	151	37,3	R 14 E	MAT 71 A	6	1,80	48
69,3	19,9	3,17	R 1 E	MAT 71 C	4	1,60	10	5,77	239	38,0	R 13 E	MAT 71 C	4	0,88	30
68,5	9,78	3,21	R 2 E	MAT 80 A	8	3,20	18	5,04	274	43,6	R 15 E	MAT 71 C	4	3,00	76
64,0	13,9	3,43	R 1 E	MAT 71 A	6	1,80	11	5,00	276	43,9	R 14 E	MAT 71 C	4	1,48	47
60,5	22,8	3,63	R 1 E	MAT 71 C	4	1,48	10	4,86	138	45,2	R 15 E	MAT 80 A	8	2,40	80
57,7	23,9	3,80	R 2 E	MAT 71 C	4	3,00	14	4,78	186	45,9	R 14 E	MAT 71 A	6	1,48	48
56,7	15,7	3,87	R 1 E	MAT 71 A	6	1,48	11	4,05	220	54,3	R 15 E	MAT 71 A	6	2,40	77
52,5	26,3	4,19	R 1 E	MAT 71 C	4	1,20	10	3,99	346	55,1	R 14 E	MAT 71 C	4	1,20	47
50,6	17,6	4,34	R 1 E	MAT 71 A	6	1,20	11	3,97	224	55,3	R 14 E	MAT 71 A	6	1,20	48
48,2	13,9	4,56	R 1 E	MAT 80 A	8	1,32	14	3,85	358	57,0	R 15 E	MAT 71 C	4	2,20	76
47,6	18,7	4,61	R 2 E	MAT 71 A	6	2,40	15	3,72	371	59,0	R 26 E	MAT 71 C	4	3,60	121
45,0	30,7	4,89	R 2 E	MAT 71 C	4	2,20	14	3,42	404	64,3	R 14 E	MAT 71 C	4	1,00	47
44,7	19,9	4,91	R 1 E	MAT 71 A	6	1,12	11	3,25	274	67,6	R 15 E	MAT 71 A	6	2,00	77
43,5	15,4	5,05	R 2 E	MAT 80 A	8	2,60	19	3,22	276	68,1	R 14 E	MAT 71 A	6	1,04	48
42,7	15,7	5,15	R 1 E	MAT 80 A	8	1,12	14	3,15	438	69,7	R 15 E	MAT 71 C	4	1,80	76
40,8	33,8	5,38	R 1 E	MAT 71 C	4	1,00	10	3,03	455	72,4	R 26 E	MAT 71 C	4	3,00	121
37,2	23,9	5,90	R 2 E	MAT 71 A	6	2,20	15	2,96	301	74,3	R 26 E	MAT 71 A	6	3,20	122
36,0	38,3	6,10	R 2 E	MAT 71 C	4	0,80	10	2,90	476	75,8	R 14 E	MAT 71 C	4	0,88	47
35,4	39,0	6,21	R 2 E	MAT 71 C	4	1,80	14	2,60	530	84,4	R 15 E	MAT 71 C	4	1,48	76
31,4	44,0	7,00	R 2 E	MAT 71 C	4	1,60	14	2,40	371	91,6	R 26 E	MAT 71 A	6	2,40	122
29,6	46,7	7,59	R 3 E	MAT 71 C	4	3,60	23	2,37	583	92,8	R 26 E	MAT 71 C	4	2,20	121
29,0	30,7	7,58	R 2 E	MAT 71 C	6	1,48	15	2,13	648	103	R 15 E	MAT 71 C	4	1,32	76
28,3	31,5	7,94	R 3 E	MAT 71 A	6	3,80	24	1,95	709	113	R 26 E	MAT 71 C	4	1,80	121
25,9	53,2	8,47	R 2 E	MAT 71 C	4	1,48	14	1,86	740	118	R 15 E	MAT 71 C	4	1,20	76
24,8	55,6	9,04	R 3 E	MAT 71 C	4	3,00	23	1,82	760	124	R 37 E	MAT 71 C	4	3,60	218
24,6	56,0	8,91	R 2 E	MAT 71 C	4	1,20	14	1,68	529	133	R 27 E	MAT 71 A	6	3,80	219
								1,62	854	136	R 15 E	MAT 71 C	4	1,00	76



MOTORIDUTTORI COASSIALI SERIE "RE"

CO-AXIAL GEARMOTORS SERIES "RE"

n2 giri/min rpm	n1/n2 rapporto i	M2 daN m	TIPO - TYPE			fs-bf-sf	kg	n2 giri/min rpm	n1/n2 rapporto i	M2 daN m	TIPO - TYPE			fs-bf-sf	kg
0,25 kW							0,37 kW								
1,53	438	144	R 15 E	MAT 80 A	8	1,00	80	38,5	35,8	8,62	R 3 E	MAT 71 A	4	3,24	24
1,52	906	144	R 26 E	MAT 71 C	4	1,48	121	35,4	39,0	9,19	R 2 E	MAT 71 A	4	1,22	15
1,50	918	149	R 37 E	MAT 71 C	4	3,00	218	34,0	40,6	9,77	R 3 E	MAT 71 A	4	2,97	14
1,47	455	149	R 26 E	MAT 80 A	8	1,52	126	31,4	44,0	10,4	R 2 E	MAT 71 A	4	1,08	15
1,42	626	158	R 37 E	MAT 71 A	6	3,20	219	29,6	46,7	11,2	R 3 E	MAT 71 A	4	2,43	24
1,36	1018	162	R 15 E	MAT 71 C	4	0,88	76	28,7	30,7	11,3	R 2 E	MAT 80 C	6	1,00	17
1,26	709	175	R 26 E	MAT 71 A	6	1,20	122	27,9	31,5	11,9	R 3 E	MAT 80 C	6	2,57	26
1,24	1113	181	R 37 E	MAT 71 C	4	2,60	218	25,9	53,2	12,5	R 2 E	MAT 71 A	4	1,00	15
1,22	551	187	R 48 E	MAT 80 A	4	3,60	372	24,8	55,6	13,4	R 3 E	MAT 71 A	4	2,03	24
1,19	1163	185	R 26 E	MAT 71 C	4	1,20	121	21,7	40,6	15,3	R 3 E	MAT 80 C	6	2,16	26
1,17	760	192	R 37 E	MAT 71 A	6	2,40	219	21,6	63,9	15,4	R 3 E	MAT 71 A	4	1,62	24
1,08	128	208	R 37 E	MAT 71 C	4	2,20	218	18,8	46,7	17,6	R 3 E	MAT 80 C	6	1,62	26
0,99	675	228	R 48 E	MAT 80 A	8	3,20	327	18,4	47,8	18,2	R 4 E	MAT 80 C	6	3,24	41
0,93	1478	235	R 26 E	MAT 71 C	4	1,00	121	17,5	79,0	19,0	R 3 E	MAT 71 A	4	1,22	24
0,86	1606	261	R 37 E	MAT 71 C	4	1,80	218	17,4	79,1	18,6	R 14 E	MAT 71 A	4	2,43	48
0,86	782	265	R 48 E	MAT 80 A	8	2,80	372	16,7	40,6	19,8	R 3 E	MAT 90 S	8	1,62	32
0,83	1667	265	R 26 E	MAT 71 C	4	0,88	121	16,0	55,0	21,0	R 4 E	MAT 80 C	6	2,97	41
0,73	921	312	R 48 E	MAT 80 A	8	2,40	372	15,9	42,9	21,2	R 4 E	MAT 90 S	8	3,24	47
0,72	1911	311	R 37 E	MAT 71 C	4	1,20	218	15,8	55,6	21,0	R 3 E	MAT 80 C	6	1,49	26
0,63	2197	357	R 37 E	MAT 71 C	4	1,20	218	15,8	87,4	20,6	R 13 E	MAT 71 A	4	1,35	31
0,60	1110	376	R 48 E	MAT 80 A	8	2,00	372	14,6	46,7	22,8	R 3 E	MAT 90 S	8	1,27	32
0,55	1606	405	R 37 E	MAT 71 A	6	1,20	219	13,8	99,9	23,5	R 14 E	MAT 71 A	4	2,16	48
0,52	1284	435	R 48 E	MAT 80 A	8	1,88	372	13,8	63,9	24,1	R 3 E	MAT 80 C	6	1,14	26
0,51	2718	442	R 37 E	MAT 71 C	4	1,00	218	12,7	109	25,7	R 13 E	MAT 71 A	4	1,14	31
0,47	1911	482	R 37 E	MAT 71 A	6	1,04	219	12,1	72,5	27,7	R 4 E	MAT 80 C	6	2,16	41
0,44	1512	512	R 48 E	MAT 80 A	8	1,52	372	11,1	79,1	29,2	R 14 E	MAT 80 C	6	1,62	50
0,37	1823	617	R 48 E	MAT 80 A	8	1,32	372	10,9	127	29,9	R 14 E	MAT 71 A	4	2,03	48
0,28	2414	817	R 48 E	MAT 80 A	8	1,00	372	10,1	137	32,3	R 13 E	MAT 71 A	4	1,00	31
0,37 kW							10,0	138	32,5	R 12 E	MAT 71 A	4	2,97	77	
579	4,73	0,56	R 1 E	MAT 71 AR	2	5,19	11	9,86	140	33,0	R 25 E	MAT 71 A	4	3,51	84
459	5,97	0,71	R 1 E	MAT 71 AR	2	4,76	11	9,38	72,5	35,8	R 4 E	MAT 90 S	8	1,62	48
368	7,44	0,88	R 1 E	MAT 71 AR	2	4,32	11	9,14	151	35,6	R 14 E	MAT 71 A	4	1,76	48
292	4,73	1,11	R 1 E	MAT 71 A	4	3,24	11	8,81	99,9	36,9	R 14 E	MAT 80 C	6	1,49	50
289	4,77	1,12	R 2 E	MAT 71 A	4	5,41	15	8,25	82,4	41,1	R 5 E	MAT 90 S	8	3,24	79
231	5,97	1,41	R 1 E	MAT 71 A	4	2,97	11	8,02	172	40,5	R 25 E	MAT 71 A	4	2,97	84
226	6,11	1,44	R 2 E	MAT 71 A	4	4,59	15	7,93	174	41,0	R 13 E	MAT 71 A	4	0,81	31
185	7,44	1,75	R 1 E	MAT 71 A	4	2,70	11	7,93	174	41,0	R 15 E	MAT 71 A	4	2,70	77
181	7,64	1,80	R 2 E	MAT 71 A	4	4,59	15	7,42	186	43,8	R 14 E	MAT 71 A	4	1,49	48
147	9,39	2,21	R 1 E	MAT 71 A	4	2,16	11	6,27	220	51,8	R 15 E	MAT 71 A	4	2,43	77
141	9,78	2,30	R 2 E	MAT 71 A	4	4,32	15	6,16	224	52,8	R 14 E	MAT 71 A	4	1,22	48
116	11,9	2,80	R 1 E	MAT 71 A	4	2,03	11	5,91	149	55,0	R 26 E	MAT 80 C	6	3,24	124
115	12,0	2,83	R 2 E	MAT 71 A	4	4,05	15	5,04	274	64,5	R 15 E	MAT 71 A	4	2,03	77
111	6,11	2,92	R 2 E	MAT 90 S	8	2,43	21	5,00	276	65,0	R 14 E	MAT 71 A	4	1,00	48
99,3	13,9	3,27	R 1 E	MAT 71 A	4	1,76	11	4,73	186	68,7	R 14 E	MAT 80 C	6	1,00	50
89,6	15,4	3,63	R 2 E	MAT 71 A	4	3,24	15	4,58	301	70,9	R 26 E	MAT 71 A	4	2,97	122
87,9	15,7	3,70	R 1 E	MAT 71 A	4	1,49	11	4,00	220	81,3	R 15 E	MAT 80 C	6	1,62	79
78,4	17,6	4,15	R 1 E	MAT 71 A	4	1,22	11	3,99	346	81,5	R 14 E	MAT 71 A	4	0,81	48
73,8	18,7	4,40	R 2 E	MAT 71 A	4	2,43	15	3,85	358	84,3	R 15 E	MAT 71 A	4	1,49	77
69,5	9,78	4,78	R 2 E	MAT 90 S	8	2,16	21	3,72	371	87,4	R 26 E	MAT 71 A	4	2,43	122
69,3	19,9	4,69	R 1 E	MAT 71 A	4	1,08	11	3,15	438	103	R 15 E	MAT 71 A	4	1,22	77
60,5	22,8	5,37	R 1 E	MAT 71 A	4	1,00	11	3,03	455	107	R 26 E	MAT 71 A	4	2,03	122
57,7	23,9	5,63	R 2 E	MAT 71 A	4	2,03	15	2,61	529	127	R 37 E	MAT 71 A	A	3,51	219
56,1	15,7	5,80	R 1 E	MAT 80 C	6	1,00	13	2,60	530	125	R 15 E	MAT 71 A	4	1,00	77
45,0	30,7	7,23	R 2 E	MAT 71 A	4	1,49	15	2,37	583	137	R 26 E	MAT 71 A	4	1,49	122
43,8	31,5	7,58	R 3 E	MAT 71 A	4	3,51	24	2,20	626	151	R 37 E	MAT 71 A	4	2,97	219
								2,13	648	153	R 15 E	MAT 71 A	4	0,89	77



MOTORIDUTTORI COASSIALI SERIE "RE"

CO-AXIAL GEARMOTORS SERIES "RE"

n2 giri/min rpm	n1/n2 rapporto i	M2 daN m	TIPO - TYPE			fs-bf-sf	kg	n2 giri/min rpm	n1/n2 rapporto i	M2 daN m	TIPO - TYPE			fs-bf-sf	kg
0,37 kW							0,55 kW								
1,99	442	167	R 37 E	MAT 80 C	6	2,97	221	147	6,39	3,29	R 1 E	MAT 80 C	4	1,45	13
1,95	709	167	R 26 E	MAT 71 A	4	1,22	122	144	6,11	3,35	R 2 E	MAT 80 A	6	2,18	18
1,86	740	174	R 15 E	MAT 71 A	4	0,81	77	141	9,78	3,42	R 2 E	MAT 80 C	4	2,91	17
1,83	371	177	R 26 E	MAT 90 S	8	1,27	129	121	11,9	4,17	R 1 E	MAT 80 C	4	7,27	26
1,82	760	183	R 37 E	MAT 71 A	4	2,43	219	116	11,9	4,17	R 1 E	MAT 80 C	4	1,36	13
1,66	529	200	R 37 E	MAT 80 C	6	2,57	221	115	12,0	4,20	R 2 E	MAT 80 C	4	2,73	17
1,60	551	210	R 48 E	MAT 80 C	6	3,24	370	111	6,11	4,34	R 2 E	MAT 90 L	8	1,64	24
1,52	906	213	R 26 E	MAT 71 A	4	1,00	122	99,3	13,9	4,87	R 1 E	MAT 80 C	4	1,18	13
1,50	918	221	R 37 E	MAT 71 A	4	2,03	219	89,6	15,4	5,39	R 2 E	MAT 80 C	4	2,18	17
1,49	455	218	R 26 E	MAT 90 S	8	1,03	129	87,9	15,7	5,50	R 1 E	MAT 80 C	4	1,00	13
1,41	626	236	R 37 E	MAT 80 C	6	2,16	221	78,4	17,6	6,16	R 1 E	MAT 80 C	4	0,82	13
1,30	675	257	R 48 E	MAT 80 C	6	2,97	370	73,8	18,7	6,55	R 2 E	MAT 80 C	4	1,64	17
1,24	709	262	R 26 E	MAT 80 C	6	0,81	124	73,3	12,0	7,33	R 2 E	MAT 80 A	6	2,00	18
1,24	1113	268	R 37 E	MAT 71 A	4	1,76	219	70,8	19,5	6,98	R 3 E	MAT 80 C	4	4,00	26
1,19	1163	274	R 26 E	MAT 71 A	4	0,81	122	69,5	9,78	6,95	R 2 E	MAT 90 L	8	1,45	24
1,16	760	287	R 37 E	MAT 80 C	6	1,62	221	62,7	22,0	7,87	R 3 E	MAT 80 C	4	3,45	26
1,13	782	298	R 48 E	MAT 80 C	6	2,57	370	59,6	11,4	8,28	R 3 E	MAT 90 L	8	3,64	34
1,08	1280	308	R 37 E	MAT 71 A	4	1,49	219	57,7	23,9	8,37	R 2 E	MAT 80 C	4	1,36	17
1,01	675	333	R 48 E	MAT 90 S	8	2,16	376	55,2	25,0	8,94	R 3 E	MAT 80 C	4	2,91	26
0,96	918	346	R 37 E	MAT 80 C	6	1,35	221	49,8	27,7	9,91	R 3 E	MAT 80 C	4	2,73	26
0,96	921	351	R 48 E	MAT 80 C	6	2,16	370	45,0	30,7	10,7	R 2 E	MAT 80 C	4	1,00	17
0,87	782	386	R 48 E	MAT 90 S	8	1,89	376	43,8	31,5	11,3	R 3 E	MAT 80 C	4	2,36	26
0,86	1606	387	R 37 E	MAT 71 A	4	1,22	219	38,5	35,8	12,8	R 3 E	MAT 80 C	4	2,18	26
0,79	1110	423	R 48 E	MAT 80 C	6	1,89	370	36,8	23,9	13,1	R 2 E	MAT 80 A	6	1,000	18
0,79	1113	420	R 37 E	MAT 80 C	6	1,22	221	35,4	39,0	13,7	R 2 E	MAT 80 C	4	0,82	17
0,74	921	455	R 48 E	MAT 90 S	8	1,62	376	34,0	40,6	14,5	R 3 E	MAT 80 C	4	2,00	26
0,72	1911	460	R 37 E	MAT 71 A	4	1,00	219	32,2	42,9	15,5	R 4 E	MAT 80 C	4	4,00	41
0,69	1280	483	R 37 E	MAT 80 C	6	1,00	221	31,8	27,7	15,5	R 3 E	MAT 80 A	6	2,00	28
0,69	1284	490	R 48 E	MAT 80 C	6	1,62	370	29,6	46,7	16,7	R 3 E	MAT 80 C	4	1,64	26
0,66	1035	516	R 59 E	MAT 90 S	8	2,16	474	28,9	47,8	17,3	R 4 E	MAT 80 C	4	3,27	41
0,63	2197	529	R 37 E	MAT 71 A	4	0,81	219	25,1	55,0	19,9	R 4 E	MAT 80 C	4	2,73	41
0,58	1512	577	R 48 E	MAT 80 C	6	1,35	370	24,8	55,6	19,9	R 3 E	MAT 80 C	4	1,36	26
0,58	1181	589	R 59 E	MAT 90 S	8	1,89	474	21,8	63,3	22,9	R 4 E	MAT 80 C	4	2,36	41
0,48	1823	695	R 48 E	MAT 80 C	6	1,22	370	21,7	40,6	22,8	R 3 E	MAT 80 A	6	1,45	28
0,48	1416	706	R 59 E	MAT 90 S	8	1,62	474	21,6	63,9	22,9	R 3 E	MAT 80 C	4	1,09	26
0,44	1530	763	R 510 E	MAT 90 S	8	2,43	923	19,0	72,5	26,2	R 4 E	MAT 80 C	4	2,00	41
0,42	2098	800	R 48 E	MAT 80 C	6	1,00	370	18,8	46,7	26,2	R 3 E	MAT 80 C	6	1,09	28
0,40	1719	857	R 59 E	MAT S	8	1,27	474	17,5	79,0	28,3	R 3 E	MAT 80 C	4	0,82	26
0,37	1835	915	R 510 E	MAT 90 S	8	2,16	923	17,4	79,1	27,7	R 14 E	MAT 80 C	4	1,64	50
0,33	2062	1029	R 59 E	MAT 90 S	8	1,03	474	16,0	55,0	31,2	R 4 E	MAT 80 A	6	2,00	42
0,30	2227	111	R 510 E	MAT 90 S	8	1,89	923	15,8	55,6	31,2	R 3 E	MAT 80 A	6	1,00	28
0,26	2671	1332	R 510 E	MAT 90 S	8	1,62	923	15,7	87,7	30,7	R 25 E	MAT 80 C	4	3,27	84
0,55 kW							14,4	47,2	35,0	R 5 E	MAT 90 L	8	3,64	82	
							13,9	63,3	35,9	R 4 E	MAT 80 A	6	1,64	42	
575	4,73	0,84	R 1 E	MAT 71 A	2	3,49	11	13,8	99,9	35,0	R 14 E	MAT 80 C	4	1,45	50
570	4,77	0,85	R 2 E	MAT 71 A	2	5,82	15	12,5	110	38,5	R 25 E	MAT 80 C	4	2,73	84
456	5,97	1,06	R 1 E	MAT 71 A	2	3,20	11	12,1	72,5	41,1	R 4 E	MAT 80 A	6	1,45	42
445	6,11	1,09	R 2 E	MAT 71 A	2	4,95	15	12,0	56,6	42,0	R 5 E	MAT 90 L	8	3,09	82
366	7,44	1,32	R 1 E	MAT 71 A	2	2,91	11	11,0	126	44,1	R 26 E	MAT 80 C	4	3,64	124
356	7,64	1,36	R 2 E	MAT 71 A	2	4,95	15	10,9	127	44,5	R 14 E	MAT 80 C	4	1,36	50
292	4,37	1,66	R 1 E	MAT 80 C	4	2,18	13	10,7	63,3	46,4	R 4 E	MAT 90 L	8	1,27	49
289	4,77	1,67	R 2 E	MAT 80 C	4	3,64	17	10,0	138	48,3	R 15 E	MAT 80 C	4	2,00	79
231	5,97	2,09	R 1 E	MAT 80 C	4	2,00	13	9,90	68,7	50,9	R 5 E	MAT 90 L	8	2,91	82
226	6,11	2,14	R 2 E	MAT 80 C	4	3,09	17	9,26	149	52,2	R 26 E	MAT 80 C	4	3,27	124
185	7,44	2,61	R 1 E	MAT 80 C	4	1,82	13	9,14	151	52,9	R 14 E	MAT 80 C	4	1,18	50
181	7,64	2,68	R 2 E	MAT 80 C	4	3,09	17								



MOTORIDUTTORI COASSIALI SERIE "RE"

CO-AXIAL GEARMOTORS SERIES "RE"

n2 giri/min rpm	n1/n2 rapporto i	M2 daN m	TIPO - TYPE			fs-bf-sf	kg	n2 giri/min rpm	n1/n2 rapporto i	M2 daN m	TIPO - TYPE			fs-bf-sf	kg
0,55 kW							0,55 kW								
8,81	99,9	54,9	R 14 E	MAT 80 A	6	1,00	51	0,53	1273	94	R 510 E	MAT 90 L	8	2,18	476
8,25	174	60,9	R 5 E	MAT 90 L	8	2,18	82	0,48	1416	1050	R 59 E	MAT 90 L	8	1,09	476
7,93	174	60,9	R 15 E	MAT 80 C	4	1,82	79	0,44	1530	1134	R 510 E	MAT 90 L	8	1,09	476
7,42	186	65,1	R 14 E	MAT 80 C	4	1,00	50	0,37	1835	1361	R 510 E	MAT 90 L	8	1,45	476
7,23	191	66,9	R 26 E	MAT 80 C	4	2,91	124	0,31	2227	1651	R 510 E	MAT 90 L	8	1,27	476
6,98	126	69,2	R 26 E	MAT 80 A	6	2,55	125	0,26	2671	1980	R 510 E	MAT 90 L	8	1,09	476
6,27	220	77,0	R 15 E	MAT 80 C	4	1,64	79	0,75 kW							
6,16	224	78,4	R 14 E	MAT 80 C	4	0,82	50	5,90	234	81,9	R 26 E	MAT 80 C	4	2,73	124
5,90	234	81,9	R 26 E	MAT 80 C	4	2,73	124	5,04	274	95,9	R 15 E	MAT 80 C	4	1,36	79
5,04	274	95,9	R 15 E	MAT 80 C	4	1,36	79	4,86	140	99,5	R 25 E	MAT 90 L	8	1,27	92
4,86	140	99,5	R 25 E	MAT 90 L	8	1,27	92	4,58	301	105	R 26 E	MAT 80 C	4	2,00	124
4,58	301	105	R 26 E	MAT 80 C	4	2,00	124	4,39	314	112	R 37 E	MAT 80 C	4	4,00	221
4,39	314	112	R 37 E	MAT 80 C	4	4,00	221	4,00	220	121	R 15 E	MAT 80 A	6	1,09	80
4,00	220	121	R 15 E	MAT 80 A	6	1,09	80	3,85	358	125	R 15 E	MAT 80 C	4	1,00	79
3,85	358	125	R 15 E	MAT 80 C	4	1,00	79	3,72	371	130	R 26 E	MAT 80 C	4	1,64	124
3,72	371	130	R 26 E	MAT 80 C	4	1,64	124	3,55	389	139	R 37 E	MAT 80 C	4	3,27	221
3,55	389	139	R 37 E	MAT 80 C	4	3,27	221	3,15	438	153	R 15 E	MAT 80 C	4	0,82	79
3,15	438	153	R 15 E	MAT 80 C	4	0,82	79	3,12	442	158	R 37 E	MAT 80 C	4	2,73	221
3,12	442	158	R 37 E	MAT 80 C	4	2,73	221	3,03	455	159	R 26 E	MAT 80 C	4	1,36	124
3,03	455	159	R 26 E	MAT 80 C	4	1,36	124	2,90	476	172	R 48 E	MAT 80 C	4	4,00	370
2,90	476	172	R 48 E	MAT 80 C	4	4,00	370	2,80	314	176	R 37 E	MAT 80 A	6	2,73	222
2,80	314	176	R 37 E	MAT 80 A	6	2,73	222	2,61	529	189	R 37 E	MAT 80 C	4	2,36	221
2,61	529	189	R 37 E	MAT 80 C	4	2,36	221	2,50	551	199	R 48 E	MAT 80 C	4	3,27	370
2,50	551	199	R 48 E	MAT 80 C	4	3,27	370	2,37	583	204	R 26 E	MAT 80 C	4	1,00	124
2,37	583	204	R 26 E	MAT 80 C	4	1,00	124	2,26	301	214	R 26 E	MAT 90 L	8	1,09	131
2,26	301	214	R 26 E	MAT 90 L	8	1,09	131	2,20	626	224	R 37 E	MAT 80 C	4	2,00	221
2,20	626	224	R 37 E	MAT 80 C	4	2,00	221	2,04	675	244	R 48 E	MAT 80 C	4	2,73	370
2,04	675	244	R 48 E	MAT 80 C	4	2,73	370	1,95	709	248	R 26 E	MAT 80 C	4	0,82	124
1,95	709	248	R 26 E	MAT 80 C	4	0,82	124	1,85	476	270	R 48 E	MAT 80 A	6	2,73	371
1,85	476	270	R 48 E	MAT 80 A	6	2,73	371	1,82	760	272	R 37 E	MAT 80 C	4	1,64	221
1,82	760	272	R 37 E	MAT 80 C	4	1,64	221	1,76	782	283	R 48 E	MAT 80 C	4	2,36	370
1,76	782	283	R 48 E	MAT 80 C	4	2,36	370	1,75	389	282	R 37 E	MAT 90 L	8	1,64	222
1,75	389	282	R 37 E	MAT 90 L	8	1,64	222	1,66	529	297	R 37 E	MAT 80 A	6	1,73	222
1,66	529	297	R 37 E	MAT 80 A	6	1,73	222	1,60	551	312	R 48 E	MAT 80 A	6	2,18	371
1,60	551	312	R 48 E	MAT 80 A	6	2,18	371	1,50	918	328	R 37 E	MAT 80 C	4	1,36	221
1,50	918	328	R 37 E	MAT 80 C	4	1,36	221	1,50	921	333	R 48 E	MAT 80 C	4	2,00	370
1,50	921	333	R 48 E	MAT 80 C	4	2,00	370	1,43	476	349	R 48 E	MAT 90 L	8	2,18	379
1,43	476	349	R 48 E	MAT 90 L	8	2,18	379	1,41	626	351	R 37 E	MAT 80 A	6	1,45	222
1,41	626	351	R 37 E	MAT 80 A	6	1,45	222	1,30	675	383	R 48 E	MAT 80 A	6	2,00	371
1,30	675	383	R 48 E	MAT 80 A	6	2,00	371	1,29	529	384	R 37 E	MAT 90 L	8	1,27	222
1,29	529	384	R 37 E	MAT 90 L	8	1,27	222	1,24	1110	401	R 48 E	MAT 80 C	4	1,82	370
1,24	1110	401	R 48 E	MAT 80 C	4	1,82	370	1,24	1113	398	R 37 E	MAT 80 C	4	1,18	221
1,24	1113	398	R 37 E	MAT 80 C	4	1,18	221	1,08	1280	458	R 37 E	MAT 80 C	4	1,00	221
1,08	1280	458	R 37 E	MAT 80 C	4	1,00	221	1,07	1284	464	R 48 E	MAT 80 C	4	1,64	370
1,07	1284	464	R 48 E	MAT 80 C	4	1,64	370	1,06	641	475	R 59 E	MAT 90 L	8	2,36	476
1,06	641	475	R 59 E	MAT 90 L	8	2,36	476	0,96	918	515	R 37 E	MAT 80 A	6	0,91	222
0,96	918	515	R 37 E	MAT 80 A	6	0,91	222	0,91	1512	547	R 48 E	MAT 80 C	4	1,36	370
0,91	1512	547	R 48 E	MAT 80 C	4	1,36	370	0,90	753	558	R 59 E	MAT 90 L	8	2,18	476
0,90	753	558	R 59 E	MAT 90 L	8	2,18	476	0,86	1606	575	R 37 E	MAT 80 C	4	0,82	221
0,86	1606	575	R 37 E	MAT 80 C	4	0,82	221	0,76	1823	659	R 48 E	MAT 80 C	4	1,18	370
0,76	1823	659	R 48 E	MAT 80 C	4	1,18	370	0,74	921	683	R 59 E	MAT 90 L	8	1,64	476
0,74	921	683	R 59 E	MAT 90 L	8	1,64	476	0,66	2098	759	R 48 E	MAT 80 C	4	1,00	370
0,66	2098	759	R 48 E	MAT 80 C	4	1,00	370	0,66	1035	767	R 59 E	MAT 90 L	8	1,45	476
0,66	1035	767	R 59 E	MAT 90 L	8	1,45	476	0,64	1061	787	R 510 E	MAT 90 L	8	2,36	476
0,64	1061	787	R 510 E	MAT 90 L	8	2,36	476	0,58	1181	876	R 59 E	MAT 90 L	8	1,27	476
0,58	1181	876	R 59 E	MAT 90 L	8	1,27	476	24,8	55,6	27,1	R 3 E	MAT 80 A	4	1,00	28



MOTORIDUTTORI COASSIALI SERIE "RE"

CO-AXIAL GEARMOTORS SERIES "RE"

n2 giri/min rpm	n1/n2 rapporto i	M2 daN m	TIPO - TYPE			fs-bf-sf	kg	n2 giri/min rpm	n1/n2 rapporto i	M2 daN m	TIPO - TYPE			fs-bf-sf	kg
0,75 kW								0,75 kW							
22,8	30,2	29,8	R 4 E	MAT 100L	8	2,13	53	1,24	1110	547	R 48 E	MAT 80 A	4	1,33	372
22,4	40,6	30,0	R 3 E	MAT 90 S	6	1,07	31	1,21	753	593	R 59 E	MAT 90 S	6	2,00	474
21,8	63,3	31,2	R 4 E	MAT 80 A	4	1,73	42	1,16	782	585	R 48 E	MAT 90 S	6	1,27	375
19,3	47,2	37,1	R 5 E	MAT 90 S	6	3,73	80	1,08	641	665	R 59 E	MAT 100 L	8	1,73	481
19,0	72,5	35,7	R 4 E	MAT 80 A	4	1,47	42	1,07	1284	633	R 48 E	MAT 80 A	4	1,20	372
17,4	79,1	37,8	R 14 E	MAT 80 A	4	1,20	52	1,02	677	675	R 510 E	MAT 100 L	8	2,67	929
16,5	55,0	41,1	R 4 E	MAT 90 S	6	1,47	47	0,99	921	725	R 59 E	MAT 90 S	6	1,60	474
16,1	56,6	44,5	R 5 E	MAT 90 S	6	3,07	80	0,92	752	749	R 510 E	MAT 100 L	8	2,27	929
15,7	87,7	41,9	R 25 E	MAT 80 A	4	2,40	86	0,91	1512	745	R 48 E	MAT 80 A	4	1,00	372
14,8	93,0	44,0	R 26 E	MAT 80 A	4	2,93	126	0,88	1035	815	R 59 E	MAT 90 S	6	1,47	474
14,4	63,3	47,3	R 4 E	MAT 90 S	6	1,20	47	0,86	1061	802	R 510 E	MAT 90 S	6	2,27	924
13,8	99,9	47,7	R 14 E	MAT 80 A	4	1,07	52	0,77	1181	929	R 59 E	MAT 90 S	6	1,27	474
13,2	68,7	54,1	R 5 E	MAT 90 S	6	2,80	80	0,72	1273	962	R 510 E	MAT 90 S	6	2,00	924
12,8	108	51,6	R 26 E	MAT 80 A	4	2,93	126	0,65	1061	1057	R 510 E	MAT 100 L	8	1,73	929
12,6	72,5	54,2	R 4 E	MAT 90 S	6	1,07	47	0,64	1416	1114	R 59 E	MAT 90 S	6	1,07	474
12,5	110	52,5	R 25 E	MAT 80 A	4	2,00	86	0,60	1530	1156	R 510 E	MAT 90 S	6	1,60	924
11,0	126	60,2	R 26 E	MAT 80 A	4	2,67	126	0,50	1835	1386	R 510 E	MAT 90 S	6	1,47	924
10,9	127	60,6	R 14 E	MAT 80 A	4	1,00	52	0,41	2227	1683	R 510 E	MAT 90 S	6	1,27	924
10,0	138	65,9	R 15 E	MAT 80 A	4	1,47	81	0,34	2671	2018	R 510 E	MAT 90 S	6	1,07	924
9,86	140	66,8	R 25 E	MAT 80 A	4	1,73	86	1,1 kW							
9,26	149	71,1	R 26 E	MAT 80 A	4	2,40	126	579	4,73	1,67	R 1 E	MAT 80 A	2	1,75	14
9,14	151	72,1	R 14 E	MAT 80 A	4	0,87	53	574	4,77	1,68	R 2 E	MAT 80 A	2	2,91	17
8,43	108	78,2	R 26 E	MAT 90 S	6	2,00	126	459	5,97	2,11	R 1 E	MAT 80 A	2	1,60	14
8,02	172	82,1	R 25 E	MAT 80 A	4	1,47	86	448	6,11	2,15	R 2 E	MAT 80 A	2	2,47	17
7,93	174	83,1	R 15 E	MAT 80 A	4	1,33	81	368	7,44	2,62	R 1 E	MAT 80 A	2	1,45	14
7,23	191	91,2	R 26 E	MAT 80 A	4	2,13	126	359	7,64	2,69	R 2 E	MAT 80 A	2	2,47	17
6,45	214	104	R 37 E	MAT 80 A	4	4,00	223	336	4,17	2,94	R 3 E	MAT 90 S	4	5,00	32
6,27	220	105	R 15 E	MAT 80 A	4	1,20	81	294	4,77	3,29	R 2 E	MAT 90 S	4	1,82	22
5,90	234	112	R 26 E	MAT 80 A	4	2,00	126	292	9,39	3,31	R 1 E	MAT 80 A	2	1,16	14
5,33	259	126	R 37 E	MAT 80 A	4	3,33	223	280	9,78	3,45	R 2 E	MAT 80 A	2	2,33	17
5,04	274	131	R 15 E	MAT 80 A	4	1,00	81	240	11,4	4,11	R 3 E	MAT 80 A	2	5,82	28
4,58	301	144	R 26 E	MAT 80 A	4	1,47	126	230	11,9	4,20	R 1 E	MAT 80 A	2	1,09	14
4,39	314	153	R 37 E	MAT 80 A	4	2,93	223	229	6,11	4,22	R 2 E	MAT 90 S	4	1,55	22
3,72	371	177	R 26 E	MAT 80 A	4	1,20	126	229	6,12	4,32	R 3 E	MAT 90 S	4	4,36	32
3,55	389	190	R 37 E	MAT 80 A	4	2,40	223	228	12,0	4,23	R 2 E	MAT 80 A	2	2,18	17
3,43	402	198	R 48 E	MAT 80 A	4	3,33	372	218	4,17	4,52	R 3 E	MAT 90 L	6	3,36	34
3,12	442	216	R 37 E	MAT 80 A	4	2,00	223	191	4,77	5,07	R 2 E	MAT 90 L	6	1,27	24
3,03	455	217	R 26 E	MAT 80 A	4	1,00	126	189	7,41	5,23	R 3 E	MAT 90 S	4	4,09	32
2,90	476	235	R 48 E	MAT 80 A	4	2,93	372	183	7,64	5,27	R 2 E	MAT 90 S	4	1,55	22
2,61	529	258	R 37 E	MAT 80 A	4	1,73	223	180	5,05	5,48	R 3 E	MAT 90 L	6	3,09	34
2,50	551	272	R 48 E	MAT 80 A	4	2,40	372	149	6,11	6,49	R 2 E	MAT 90 L	6	1,09	24
2,20	626	305	R 37 E	MAT 80 A	4	1,47	223	149	6,12	6,64	R 3 E	MAT 90 L	6	3,00	34
2,06	442	327	R 37 E	MAT 90 S	6	1,47	226	148	9,46	6,67	R 3 E	MAT 90 S	4	3,82	32
2,04	675	333	R 48 E	MAT 80 A	4	2,00	372	143	9,78	6,75	R 2 E	MAT 90 S	4	1,45	22
1,82	760	371	R 37 E	MAT 80 A	4	1,20	223	123	11,4	8,04	R 3 E	MAT 90 S	4	3,64	32
1,76	782	386	R 48 E	MAT 80 A	4	1,73	372	119	7,64	8,11	R 2 E	MAT 90 L	6	1,09	24
1,73	525	413	R 59 E	MAT 90 S	6	2,80	474	117	12,0	8,28	R 2 E	MAT 90 S	4	1,36	22
1,72	529	391	R 37 E	MAT 90 S	6	1,27	226	113	6,12	8,76	R 3 E	MAT 100 LA	8	2,27	39
1,65	551	412	R 48 E	MAT 90 S	6	1,60	375	95,2	14,6	10,3	R 3 E	MAT 90 S	4	2,73	32
1,50	918	448	R 37 E	MAT 80 A	4	1,00	223	90,2	15,4	10,6	R 2 E	MAT 90 S	4	1,09	22
1,50	921	454	R 48 E	MAT 80 A	4	1,47	372	81,4	17,2	12,1	R 3 E	MAT 90 S	4	2,27	32
1,45	626	463	R 37 E	MAT 90 S	6	1,07	226	75,8	12,0	12,7	R 2 E	MAT 90 L	6	1,00	24
1,45	476	469	R 48 E	MAT 100 L	8	1,60	381	74,9	18,7	12,9	R 2 E	MAT 90 S	4	0,82	22
1,42	641	504	R 59 E	MAT 90 S	6	2,27	474	71,8	19,5	13,8	R 3 E	MAT 90 S	4	2,00	32
1,35	675	505	R 48 E	MAT 90 S	6	1,47	375								

n2 giri/min rpm	n1/n2 rapporto i	M2 daN m	TIPO - TYPE			fs-bf-sf	kg	n2 giri/min rpm	n1/n2 rapporto i	M2 daN m	TIPO - TYPE			fs-bf-sf	kg
1,1 kW							1,1 kW								
63,6	22,0	15,5	R 3 E	MAT 90 S	4	1,73	32	3,17	442	312	R 37 E	MAT 90 S	4	1,36	227
60,6	23,1	16,5	R 4 E	MAT 90 S	4	3,64	47	3,01	465	335	R 59 E	MAT 90 S	4	3,27	475
58,0	25,7	17,2	R 4 E	MAT 90 L	6	3,36	50	2,94	476	339	R 48 E	MAT 90 S	4	2,00	376
56,0	25,0	17,6	R 3 E	MAT 90 S	4	1,45	32	2,67	525	378	R 59 E	MAT 90 S	4	2,73	475
53,2	26,3	18,7	R 4 E	MAT 90 S	4	3,00	47	2,65	529	373	R 37 E	MAT 90 S	4	1,18	227
50,5	27,7	19,5	R 3 E	MAT 90 S	4	1,36	32	2,54	551	393	R 48 E	MAT 90 S	4	1,64	376
46,4	30,2	21,5	R 4 E	MAT 90 S	4	2,73	47	2,24	626	442	R 37 E	MAT 90 S	4	1,00	227
44,4	31,5	22,2	R 3 E	MAT 90 S	4	1,18	32	2,18	641	462	R 59 E	MAT 90 S	4	2,27	475
39,1	35,8	25,2	R 3 E	MAT 90 S	4	1,09	32	2,07	675	481	R 48 E	MAT 90 S	4	1,36	376
37,5	37,3	26,6	R 4 E	MAT 90 S	4	2,27	47	1,96	465	515	R 59 E	MAT 90 L	6	2,36	477
34,6	26,3	28,8	R 4 E	MAT 90 L	6	2,09	50	1,86	752	542	R 510 E	MAT 90 S	4	3,00	924
34,5	40,6	28,6	R 3 E	MAT 90 S	4	1,00	32	1,86	753	542	R 59 E	MAT 90 S	4	2,00	475
32,9	27,7	30,1	R 3 E	MAT 90 L	6	1,00	34	1,79	782	557	R 48 E	MAT 90 S	4	1,18	376
32,6	42,9	47,0	R 4 E	MAT 90 S	4	2,00	47	1,73	525	581	R 59 E	MAT 90 L	6	1,91	477
30,0	46,7	32,9	R 3 E	MAT 90 S	4	0,82	32	1,65	551	604	R 48 E	MAT 90 L	6	1,09	378
29,7	47,2	34,0	R 5 E	MAT 90 S	4	3,64	80	1,52	921	656	R 48 E	MAT 90 S	4	1,00	376
29,3	47,8	34,1	R 4 E	MAT 90 S	4	1,64	47	1,52	921	663	R 59 E	MAT 90 S	4	1,64	475
25,5	55,0	39,2	R 4 E	MAT 90 S	4	1,36	47	1,51	603	668	R 510 E	MAT 90 L	6	2,73	926
24,7	56,6	40,8	R 5 E	MAT 90 S	4	3,00	80	1,45	476	688	R 48 E	MAT 100 LA	8	1,09	384
22,9	30,1	44,0	R 5 E	MAT 100 LA	8	3,00	90	1,42	641	710	R 59 E	MAT 90 L	6	1,55	477
22,1	63,3	45,1	R 4 E	MAT 90 S	4	1,18	47	1,35	1035	745	R 59 E	MAT 90 S	4	1,36	475
21,2	42,9	47,0	R 4 E	MAT 90 L	6	1,36	50	1,35	675	40	R 48 E	MAT 90 L	6	1,00	378
20,4	68,7	49,5	R 5 E	MAT 90 S	4	2,73	80	1,32	1061	764	R 510 E	MAT 90 S	4	2,27	924
19,3	72,5	51,7	R 4 E	MAT 90 S	4	1,00	47	1,26	1110	791	R 48 E	MAT 90 S	4	0,91	376
19,3	47,2	52,3	R 5 E	MAT 90 L	6	2,55	82	1,21	752	833	R 510 E	MAT 90 L	6	2,09	926
17,0	82,4	59,4	R 5 E	MAT 90 S	4	2,00	80	1,21	753	834	R 59 E	MAT 90 L	6	1,36	477
16,5	55,0	60,3	R 4 E	MAT 90 L	6	1,00	50	1,19	1181	851	R 59 E	MAT 90 S	4	1,18	475
16,0	87,7	60,5	R 25 E	MAT 90 S	4	1,64	91	1,10	1273	917	R 510 E	MAT 90 S	4	2,00	924
15,1	93,0	64,2	R 26 E	MAT 90 S	4	2,00	130	0,99	1416	1020	R 59 E	MAT 90 S	4	1,00	475
14,6	47,2	69,0	R 5 E	MAT 100 LA	8	1,82	90	0,92	1530	1102	R 510 E	MAT 90 S	4	1,64	924
13,0	108	74,5	R 26 E	MAT 90 S	4	2,00	130	0,88	1025	1147	R 59 E	MAT 90 L	6	1,00	477
12,7	110	75,9	R 25 E	MAT 90 S	4	1,36	91	0,86	1061	1176	R 510 E	MAT 90 L	6	1,55	926
11,3	80,2	87,0	R 37 E	MAT 90 L	6	3,64	229	0,76	1835	1322	R 510 E	MAT 90 S	4	1,36	924
11,1	126	87,0	R 26 E	MAT 90 S	4	1,82	130	0,72	1273	1411	R 510 E	MAT 90 L	6	1,36	926
11,0	82,4	91,3	R 5 E	MAT 90 L	6	1,36	82	0,63	2227	1604	R 510 E	MAT 90 S	4	1,18	924
10,0	68,7	100	R 5 E	MAT 100 LA	8	1,45	90	0,60	1530	1695	R 510 E	MAT 90 L	6	1,09	926
10,0	140	96,6	R 25 E	MAT 90 S	4	1,18	91	0,52	2671	1924	R 510 E	MAT 90 S	4	1,00	924
9,93	141	99,4	R 37 E	MAT 90 S	4	3,64	227	0,50	1835	2033	R 510 E	MAT 90 L	6	1,00	926
9,40	149	103	R 26 E	MAT 90 S	4	1,64	130	1,5 kW							
8,43	108	115	R 26 E	MAT 90 L	6	1,36	132	667	4,17	2,02	R 3 E	MAT 90 S	2	5,87	32
8,38	167	118	R 37 E	MAT 90 S	4	3,27	227	583	4,77	2,26	R 2 E	MAT 90 S	2	2,13	20
8,14	172	119	R 25 E	MAT 90 S	4	1,00	91	550	5,05	2,45	R 3 E	MAT 90 S	2	5,33	32
7,78	117	127	R 37 E	MAT 90 L	6	2,73	229	455	6,11	2,90	R 2 E	MAT 90 S	2	1,81	20
7,33	191	132	R 26 E	MAT 90 S	4	1,45	130	364	7,64	3,62	R 2 E	MAT 90 S	2	1,81	20
6,54	214	151	R 37 E	MAT 90 S	4	2,73	227	338	4,17	3,98	R 3 E	MAT 90 L	4	3,67	34
6,33	221	153	R 25 E	MAT 90 S	4	0,82	91	296	4,77	4,46	R 2 E	MAT 90 L	4	1,33	24
6,11	149	158	R 26 E	MAT 90 L	6	1,09	132	284	9,78	4,64	R 2 E	MAT 90 S	2	1,71	20
5,98	234	162	R 26 E	MAT 90 S	4	1,36	130	279	5,05	4,82	R 3 E	MAT 90 L	4	3,33	34
5,41	259	183	R 37 E	MAT 90 S	4	2,27	227	232	12,0	5,69	R 2 E	MAT 90 S	2	1,60	20
5,11	274	195	R 48 E	MAT 90 S	4	3,64	376	231	6,11	5,71	R 2 E	MAT 90 L	4	1,13	24
4,65	301	208	R 26 E	MAT 90 S	4	1,00	130	230	6,12	5,84	R 3 E	MAT 90 L	4	3,20	34
4,46	314	221	R 37 E	MAT 90 S	4	2,00	227	223	4,17	6,04	R 3 E	MAT 100 L	6	2,47	37
4,18	335	239	R 48 E	MAT 90 S	4	2,73	376	190	7,41	7,08	R 3 E	MAT 90 L	4	3,00	34
3,60	389	274	R 37 E	MAT 90 S	4	1,64	227	185	7,64	7,14	R 3 R	MAT 90 L	4	1,13	24
3,48	402	287	R 48 E	MAT 90 S	4	2,27	376	184	5,05	7,31	R 3 E	MAT 100 L	6	2,27	37
3,47	404	291	R 58 E	MAT 90 S	4	3,64	475								



MOTORIDUTTORI COASSIALI SERIE "RE"

CO-AXIAL GEARMOTORS SERIES "RE"

n2 giri/min rpm	n1/n2 rapporto i	M2 daN m	TIPO - TYPE			fs-bf-sf	kg	n2 giri/min rpm	n1/n2 rapporto i	M2 daN m	TIPO - TYPE			fs-bf-sf	kg
1,5 kW							1,5 kW								
169	4,17	7,96	R 3 E	MAT 112 M	8	1,87	45	11,3	82,4	122	R 5 E	MAT 100 L	6	1,00	86
152	6,12	8,86	R 3 E	MAT 100 L	6	2,20	37	11,2	126	118	R 26 E	MAT 90 L	4	1,33	132
149	9,46	9,03	R 3 E	MAT 90 L	4	2,80	34	10,3	68,2	134	R 6 E	MAT 112 M	8	1,53	128
147	4,81	9,28	R 4 E	MAT 112 M	8	3,73	60	10,3	68,7	134	R 5 E	MAT 112 M	8	1,07	91
144	9,78	9,14	R 2 E	MAT 90 L	4	1,07	24	10,0	141	135	R 37 E	MAT 90 L	4	2,67	229
124	11,4	10,9	R 3 E	MAT 90 L	4	2,67	34	9,73	95,6	140	R 48 E	MAT 100 L	6	3,67	381
119	5,92	11,4	R 4 E	MAT 112 M	8	3,47	60	9,59	97,0	140	R 37 E	MAT 100 L	6	2,27	232
118	12,0	11,2	R 2 E	MAT L	4	1,00	24	9,46	149	139	R 26 E	MAT 90 L	4	1,20	132
96,6	14,1	13,9	R 3 E	MAT 90 L	4	2,00	34	8,95	78,8	155	R 6 E	MAT 112 M	8	1,33	128
95,1	7,41	14,2	R 3 E	MAT 112 M	8	1,53	45	8,55	165	159	R 48 E	MAT 90 L	4	4,00	378
89,8	15,7	15,2	R 4 E	MAT 90 L	4	3,67	50	8,44	167	159	R 37 E	MAT 90 L	4	2,40	229
82,0	17,2	16,4	R 3 E	MAT 90 L	4	1,67	34	8,02	116	170	R 48 E	MAT 100 L	6	3,33	381
75,0	18,8	18,1	R 4 E	MAT 90 L	4	3,07	50	7,95	117	169	R 37 E	MAT 100 L	6	2,00	232
72,3	19,5	18,6	R 3 E	MAT 90 L	4	1,47	34	7,38	191	179	R 26 E	MAT 90 L	4	1,07	132
66,5	10,6	20,5	R 4 E	MAT 112 M	8	3,07	60	7,27	97,0	185	R 37 E	MAT 112 M	8	1,73	240
64,1	22,0	21,0	R 3 E	MAT 90 L	4	1,27	34	7,01	201	194	R 48 E	MAT 90 L	4	3,67	378
61,0	23,1	22,3	R 4 E	MAT 90 L	4	2,67	50	6,59	214	204	R 37 E	MAT 90 L	4	2,00	229
59,2	15,7	23,0	R 4 E	MAT 100 L	6	2,47	53	6,05	233	225	R 48 E	MAT 90 L	4	3,00	378
56,4	25,0	23,9	R 3 E	MAT 90 L	4	1,07	34	6,03	234	219	R 26 E	MAT 90 L	4	1,00	132
53,6	26,3	25,4	R 4 E	MAT 90 L	4	2,20	50	5,44	259	247	R 37 E	MAT 90 L	4	1,67	229
50,9	27,7	26,5	R 3 E	MAT 90 L	4	1,00	34	5,15	274	264	R 48 E	MAT 90 L	4	2,67	378
47,7	19,5	28,2	R 3 E	MAT 100 L	6	1,00	37	5,00	141	269	R 37 E	MAT 112 M	8	1,33	240
46,8	30,1	29,4	R 5 E	MAT 90 L	4	4,00	82	4,63	201	294	R 48 E	MAT 100 L	6	2,47	381
46,7	30,2	29,1	R 4 E	MAT 90 L	4	2,00	50	4,49	314	300	R 37 E	MAT 90 L	4	1,47	229
44,9	15,7	30,3	R 4 E	MAT 112 M	8	1,87	60	4,21	335	323	R 48 E	MAT 90 L	4	2,00	378
44,8	31,5	30,1	R 3 E	MAT 90 L	4	0,87	34	3,62	389	371	R 37 E	MAT 90 L	4	1,20	229
40,3	23,1	33,8	R 4 E	MAT 100 L	6	1,87	53	3,51	402	388	R 48 E	MAT 90 L	4	1,67	378
40,1	23,2	34,3	R 5 E	MAT 100 L	6	3,67	86	3,49	404	394	R 59 E	MAT 90 L	4	2,67	477
38,3	36,8	35,9	R 5 E	MAT 90 L	4	3,67	82	3,19	442	422	R 37 E	MAT 90 L	4	1,00	229
37,8	37,3	36,0	R 4 E	MAT 90 L	4	1,67	50	3,03	465	453	R 59 E	MAT 90 L	4	2,40	477
35,4	26,3	38,5	R 4 E	MAT 100 L	6	1,53	53	2,96	476	459	R 48 R	MAT 90 L	4	1,47	378
32,9	42,9	41,4	R 4 E	MAT 90 L	4	1,47	50	2,70	522	509	R 510 E	MAT 90 L	4	3,67	926
30,9	30,1	44,5	R 5 E	MAT 100 L	6	2,67	86	2,69	525	512	R 59 E	MAT 90 L	4	2,00	477
29,9	47,2	46,0	R 5 E	MAT 90 L	4	2,67	82	2,67	529	505	R 37 E	MAT 90 L	4	0,87	229
29,5	47,8	46,1	R 4 E	MAT 90 L	4	1,20	50	2,56	551	532	R 48 E	MAT 90 L	4	1,20	378
25,6	55,0	53,1	R 4 E	MAT 90 L	4	1,00	50	2,34	603	588	R 510 E	MAT 90 L	4	3,00	926
24,9	56,6	55,2	R 5 E	MAT 90 L	4	2,20	82	2,31	402	588	R 48 E	MAT 100 L	6	1,13	381
22,3	63,3	61,1	R 4 E	MAT 90 L	4	0,87	50	2,20	641	625	R 59 E	MAT 90 L	4	1,67	477
21,7	42,9	62,8	R 4 E	MAT 100 L	6	1,00	53	2,09	675	651	R 48 E	MAT 90 L	4	1,00	378
20,9	33,7	66,4	R 6 E	MAT 112 M	8	3,07	128	2,08	677	660	R 510 E	MAT 90 L	4	2,67	926
20,5	68,7	67,0	R 5 E	MAT 90 L	4	2,00	82	2,00	465	688	R 59 E	MAT 100 L	6	1,73	481
19,7	47,2	69,8	R 5 E	MAT 100 L	6	1,87	86	1,88	752	733	R 510 E	MAT 90 L	4	2,20	926
18,6	37,9	74,7	R 6 E	MAT 112 M	8	3,07	128	1,87	753	734	R 59 E	MAT 90 L	4	1,47	477
17,6	80,2	76,6	R 37 E	MAT 90 L	4	4,00	229	1,80	782	755	R 48 E	MAT 90 L	4	0,87	378
17,1	82,4	80,4	R 5 E	MAT 90 L	4	1,47	82	1,78	522	772	R 510 E	MAT 100 L	6	2,47	929
16,4	56,6	83,7	R 5 E	MAT 100 L	6	1,53	86	1,77	525	776	R 59 E	MAT 100 L	6	1,40	481
16,2	43,6	85,9	R 6 E	MAT 112 M	8	2,47	128	1,54	603	892	R 510 E	MAT 100 L 6	2,00	929	
16,1	87,7	82,0	R 25 E	MAT 90 L	4	1,20	94	1,53	921	898	R 59 E	MAT 90 L	4	1,20	477
15,2	93,0	86,9	R 26 E	MAT 90 L	4	1,47	132	1,45	641	948	R 59 E	MAT 100 L	6	1,13	481
14,5	97,0	92,6	R 37 E	MAT 90 L	4	3,33	229	1,36	1035	1009	R 59 E	MAT 90 L	4	1,00	477
14,0	50,4	99	R 6 E	MAT 112 M	8	2,20	128	1,33	1061	1035	R 510 E	MAT 90 L	4	1,67	926
13,1	108	101	R 26 E	MAT 90 L	4	1,47	132	1,24	752	1112	R 510 E	MAT 100 L	6	1,53	929
12,8	110	103	R 25 E	MAT 90 L	4	1,00	94	1,24	753	1113	R 59 E	MAT 100 L	6	1,00	481
12,1	117	112	R 37 E	MAT 90 L	4	3,00	229	1,19	1181	1152	R 59 E	MAT 90 L	4	0,87	477
11,9	59,3	117	R 6 E	MAT 112 M	8	1,87	128	1,11	1273	1241	R 510 E	MAT 90 L	4	1,47	926
11,6	80,2	116	R 37 E	MAT 100 L	6	2,67	232	0,92	1530	1492	R 510 E	MAT 90 L	4	1,20	926
								0,88	1061	1569	R 510 E	MAT 100 L	6	1,13	929
								0,77	1835	1790	R 510 E	MAT 90 L	4	1,00	926
								0,73	1273	1882	R 510 E	MAT 100 L	6	1,00	929



MOTORIDUTTORI COASSIALI SERIE "RE"

CO-AXIAL GEARMOTORS SERIES "RE"

n2 giri/min rpm	n1/n2 rapporto i	M2 daN m	TIPO - TYPE			fs-bf-sf	kg	n2 giri/min rpm	n1/n2 rapporto i	M2 daN m	TIPO - TYPE			fs-bf-sf	kg
2,2 kW							2,2 kW								
671	4,17	2,94	R 3 E	MAT 90 L	2	4,00	34	16,8	56,6	120	R 5 E	MAT 112 M	6	1,05	91
587	4,77	3,29	R 2 E	MAT 90 L	2	1,45	21	16,0	59,3	127	R 6 E	MAT 112 M	6	1,68	128
554	5,05	3,56	R 3 E	MAT 90 L	2	3,64	34	14,9	95,6	134	R 48 E	MAT 100 L	4	3,64	381
458	6,11	4,22	R 2 E	MAT 90 L	2	1,24	21	14,6	97,0	135	R 37 E	MAT 100 L	4	2,27	232
458	6,12	4,32	R 3 E	MAT 90 L	2	3,49	34	13,9	68,2	146	R 6 E	MAT 112 M	6	1,36	128
366	7,64	5,27	R 2 E	MAT 90 L	2	1,24	21	13,8	68,7	146	R 5 E	MAT 112 M	6	0,95	91
341	4,17	5,80	R 3 E	MAT 100 L	4	2,50	34	12,2	116	163	R 48 E	MAT 100 L	4	3,18	381
296	9,46	6,67	R 3 E	MAT 90 L	2	3,05	34	12,1	117	163	R 37 E	MAT 100 L	4	2,05	232
286	9,78	6,75	R 2 E	MAT 90 L	2	1,16	21	12,1	78,8	169	R 6 E	MAT 112 M	6	1,27	128
281	5,05	7,02	R 3 E	MAT 100 L	4	2,27	34	11,8	59,3	173	R 6 E	MAT 132 S	8	1,27	133
246	11,4	8,04	R 3 E	MAT 90 L	2	2,91	34	11,0	63,7	185	R 7 E	MAT 132 S	8	2,36	219
232	6,12	8,51	R 3 E	MAT 100 L	4	2,18	34	10,3	68,2	199	R 6 E	MAT 132 S	8	1,05	133
228	4,17	8,67	R 3 E	MAT 112 M	6	1,68	34	10,2	139	195	R 48 E	MAT 100 L	4	2,95	381
201	7,06	9,92	R 4 E	MAT 100 L	4	4,55	53	10,1	141	196	R 37 E	MAT 100 L	4	1,82	232
192	7,41	10,3	R 3 E	MAT 100 L	4	2,05	34	8,61	165	232	R 48 E	MAT 100 L	4	2,73	381
188	5,05	10,5	R 3 E	MAT 112 M	6	1,55	34	8,50	167	232	R 37 E	MAT 100 L	4	1,64	232
178	3,93	11,2	R 4 E	MAT 132 S	8	2,73	67	7,06	201	283	R 48 E	MAT 100 L	4	2,50	381
164	8,66	12,2	R 4 E	MAT 100 L	4	4,55	53	6,64	214	298	R 37 E	MAT 100 L	4	1,36	232
150	9,46	13,2	R 3 E	MAT 100 L	4	1,91	34	6,09	233	327	R 48 E	MAT 100 L	4	2,05	381
134	10,6	14,9	R 4 E	MAT 100 L	4	4,09	53	5,48	259	360	R 37 E	MAT 100 L	4	1,14	232
125	11,4	15,9	R 3 E	MAT 100 L	4	1,82	34	5,18	274	385	R 48 E	MAT 100 L	4	1,82	381
112	12,7	17,8	R 4 E	MAT 100 L	4	3,41	53	4,73	201	422	R 48 E	MAT 112 M	6	1,68	389
97,3	14,6	20,3	R 3 E	MAT 100 L	4	1,36	34	4,52	314	437	R 37 E	MAT 100 L	4	1,00	232
90,4	15,7	22,1	R 4 E	MAT 100 L	4	2,50	53	4,24	335	471	R 48 E	MAT 100 L	4	1,36	381
82,6	17,2	23,9	R 3 E	MAT 100 L	4	1,14	34	3,53	402	565	R 48 E	MAT 100 L	4	1,14	381
80,8	8,68	24,7	R 4 E	MAT 132 S	8	2,36	67	3,51	404	574	R 59 E	MAT 100 L	4	1,82	481
75,5	18,8	26,4	R 4 E	MAT 100 L	4	2,09	53	3,05	435	660	R 59 E	MAT 100 L	4	1,64	481
72,8	19,5	27,1	R 3 E	MAT 100 L	4	1,00	34	2,98	476	669	R 48 E	MAT 100 L	4	1,00	381
70,6	20,1	28,3	R 4 E	MAT 100 L	4	2,00	53	2,72	522	741	R 510 E	MAT 100 L	4	2,50	929
64,5	22,0	30,6	R 3 E	MAT 100 L	4	0,86	34	2,70	525	746	R 59 E	MAT 100 L	4	1,36	481
61,5	23,1	32,5	R 4 E	MAT 100 L	4	1,82	53	2,35	603	856	R 510 E	MAT 100 L	4	2,05	929
61,2	23,2	33,0	R 5 E	MAT 100 L	4	3,41	86	2,35	404	858	R 59 E	MAT 112 M	6	1,27	490
54,0	26,3	37,0	R 4 E	MAT 100 L	4	1,50	53	2,22	641	910	R 59 E	MAT 100 L	4	1,14	481
47,2	30,1	42,8	R 5 E	MAT 100 L	4	2,73	86	2,10	677	962	R 510 E	MAT 100 L	4	1,82	929
47,0	30,2	42,4	R 4 E	MAT 100 L	4	1,36	53	1,89	752	1068	R 510 E	MAT 100 L	4	1,50	929
41,1	23,1	48,5	R 4 E	MAT 112 M	6	1,27	60	1,89	753	1069	R 59 E	MAT 100 L	4	1,00	481
40,9	23,2	49,3	R 5 E	MAT 112 M	6	2,50	91	1,58	603	1280	R 510 E	MAT 112 M	6	1,36	938
38,6	36,8	52,3	R 5 E	MAT 100 L	4	2,50	86	1,40	677	1437	R 510 E	MAT 112 M	6	1,27	938
38,1	37,3	52,4	R 4 E	MAT 100 L	4	1,14	53	1,34	1061	1507	R 510 E	MAT 100 L	4	1,14	929
37,6	18,6	53,6	R 5 E	MAR 132 S	8	2,09	99	1,26	752	1596	R 510 E	MAT 112 M	6	1,05	938
36,1	26,3	55,3	R 4 E	MAT 112 M	6	1,05	60	1,12	1273	1808	R 510 E	MAT 100 L	4	1,00	929
33,1	42,9	60,3	R 4 E	MAT 100 L	4	1,00	53	0,93	1530	2173	R 510 E	MAT 100 L	4	0,82	929
32,4	29,3	62,9	R 6 E	MAT 112 M	6	3,18	128	3 kW							
31,6	30,1	63,9	R 5 E	MAT 112 M	6	1,82	91	671	4,17	4,01	R 3 E	MAT 100 L	2	2,93	33
30,1	47,2	67,0	R 5 E	MAT 100 L	4	1,82	86	554	5,05	4,86	R 3 E	MAT 100 L	2	2,67	33
29,7	47,8	67,2	R 4 E	MAT 100 L	4	0,82	53	458	6,12	5,89	R 3 E	MAT 100 L	2	2,56	33
28,2	33,7	72,3	R 6 E	MAT 112 M	6	2,95	128	378	7,41	7,13	R 3 E	MAT 100 L	2	2,40	33
25,1	56,6	80,4	R 5 E	MAT 100 L	4	1,50	86	361	3,93	7,53	R 4 E	MAT 100 LA	4	4,00	55
25,1	37,9	81,3	R 6 E	MAT 112 M	6	2,95	128	341	4,17	7,91	R 3 E	MAT 100 LA	4	1,83	40
23,9	29,3	85,3	R 6 E	MAT 132 S 82,36	133			296	9,46	9,10	R 3 E	MAT 100 L	2	2,24	33
23,3	30,1	86,7	R 5 E	MAT 132 S	8	1,50	99	281	5,05	9,58	R 3 E	MAT 100 LA	4	1,67	40
21,8	43,6	93,5	R 6 E	MAT 112 M	6	2,50	128	264	10,6	10,3	R 4 E	MAT 100 L	2	4,80	53
20,7	68	97,6	R 5 E	MAT 100 L	4	1,36	86	246	11,4	11,0	R 3 E	MAT 100 L	2	2,13	33
18,8	50,4	108	R 6 E	MAT 112 M	6	1,82	128	240	5,92	11,3	R 4 E	MAT 100 LA	4	3,33	55
17,7	80,2	112	R 37 E	MAT 100 L	4	2,73	232	232	6,12	11,6	R 3 E	MAT 100 LA	4	1,60	40
17,2	82,4	117	R 5 E	MAT 100 L	4	1,00	86								



MOTORIDUTTORI COASSIALI SERIE "RE"

CO-AXIAL GEARMOTORS SERIES "RE"

n2 giri/min rpm	n1/n2 rapporto i	M2 daN m	TIPO - TYPE			fs-bf-sf	kg	n2 giri/min rpm	n1/n2 rapporto i	M2 daN m	TIPO - TYPE			fs-bf-sf	kg
3 kW							3 kW								
201	7,06	13,5	R 4 E	MAT 100 LA	4	3,33	55	3,05	465	901	R 59 E	MAT 100 LA	4	1,20	484
192	7,41	14,1	R 3 E	MAT 100 LA	4	1,50	40	2,72	522	1011	R 510 E	MAT 100 LA	4	1,83	932
178	3,93	15,3	R 4 E	MAT 132 M	8	2,00	63	2,70	525	1017	R 59 E	MAT 100 LA	4	1,00	484
164	8,66	16,6	R 4 E	MAT 100 LA	4	3,33	55	2,55	373	1080	R 510 E	MAT 132 S	6	1,83	949
150	9,46	17,9	R 3 E	MAT 100 LA	4	1,40	40	2,35	603	1168	R 510 E	MAT 100 LA	4	1,50	932
146	4,81	18,7	R 4 E	MAT 132 M	8	1,87	63	2,10	677	1311	R 510 E	MAT 100 LA	4	1,33	932
134	10,6	20,3	R 4 E	MAT 100 LA	4	3,00	55	1,89	752	1456	R 510 E	MAT 100 LA	4	1,10	932
125	11,4	21,6	R 3 E	MAT 100 LA	4	1,33	40	1,58	603	1746	R 510 E	MAT 132 S	6	1,00	949
118	5,92	23,0	R 4 E	MAT 132 M	8	1,73	63	4 kW							
112	1207	24,3	R 4 E	MAT 100 LA	4	2,50	55	718	3,93	5,06	R 4 E	MAT 100 LA	2	4,80	56
97,3	14,6	27,7	R 3 E	MAT 100 LA	4	1,00	40	676	4,17	5,31	R 3 E	MAT 100 LA	2	2,20	36
90,4	15,7	30,1	R 4 E	MAT 100 LA	4	1,83	55	586	4,81	6,19	R 4 E	MAT 100 LA	2	4,40	56
82,6	17,2	32,6	R 3 E	MAT 100 LA	4	0,83	40	558	5,05	6,43	R 3 E	MAT 100 LA	2	2,00	36
80,8	8,66	33,7	R 4 E	MAT 132 M	8	1,73	63	476	5,92	7,62	R 4 E	MAT 100 LA	2	4,00	56
75,9	18,7	36,0	R 5 E	MAT 100 LA	4	3,00	90	461	6,12	7,79	R 3 E	MAT 100 LA	2	1,92	36
70,6	20,1	38,5	R 4 E	MAT 100 LA	4	1,47	55	399	7,06	9,08	R 4 E	MAT 100 LA	2	4,00	56
61,5	23,1	44,3	R 4 E	MAT 100 LA	4	1,33	55	381	7,41	9,43	R 3 E	MAT 100 LA	2	1,80	36
61,2	23,2	44,9	R 5 E	MAT 100 LA	4	2,50	90	366	3,93	9,90	R 4 E	MAT 112 M	4	3,00	61
54,0	26,3	50,4	R 4 E	MAT 100 LA	4	1,10	55	345	4,17	10,4	R 3 E	MAT 112 M	4	1,38	46
51,1	18,6	53,8	R 5 E	MAT 132 S	6	2,17	99	326	8,66	11,1	R 4 E	MAT 100 LA	2	4,00	56
47,2	30,1	58,3	R 5 E	MAT 100 LA	4	2,00	90	299	4,81	12,1	R 4 E	MAT 112 M	4	2,75	61
47,0	30,2	57,9	R 4 E	MAT 100 LA	4	1,00	55	285	5,05	12,6	R 3 E	MAT 112 M	4	1,25	46
41,1	23,1	66,2	R 4 E	MAT 132 S	6	0,93	67	266	10,6	13,6	R 4 E	MAT 100 LA	2	3,60	56
40,9	23,3	67,2	R 5 E	MAT 132 S	6	1,83	99	247	11,4	14,5	R 3 E	MAT 100 LA	2	1,60	36
40,3	23,6	69,0	R 6 E	MAT 132 S	6	3,00	134	243	5,62	14,9	R 4 E	MAT 112 M	4	2,50	61
38,6	36,8	71,3	R 5 E	MAT 100 LA	4	1,83	90	235	6,12	15,3	R 3 E	MAT 112 M	4	1,20	46
38,1	37,3	71,5	R 4 E	MAT 100 LA	4	0,83	55	222	12,7	16,3	R 4 E	MAT 100 LA	2	3,00	56
32,4	29,3	85,7	R 6 E	MAT 132	6	2,33	134	204	7,06	17,8	R 4 E	MAT 112 M	4	2,50	61
30,1	47,2	91,4	R 5 E	MAT 100 LA	4	1,33	90	194	7,41	18,5	R 3 E	MAT 112 M	4	1,13	46
28,2	33,7	98,6	R 6 E	MAT 132 S	6	2,17	134	182	3,95	20,1	R 5 E	MAT 160 MC	8	3,50	155
25,1	56,6	110	R 5 E	MAT 100 LA	4	1,10	90	166	8,66	21,8	R 4 E	MAT 112 M	4	2,50	61
25,1	37,9	111	R 6 E	MAT 132 S	6	2,17	134	160	5,92	22,6	R 4 E	MAT 132 M	6	1,75	73
21,8	43,6	128	R 6 E	MAT 132 S	6	1,83	134	152	9,46	23,6	R 3 E	MAT 112 M	4	1,05	46
20,7	68,7	133	R 5 E	MAT 100 LA	4	1,00	90	136	10,6	26,7	R 4 E	MAT 112 M	4	2,25	61
18,8	50,4	147	R 6 E	MAT 132 S	6	1,33	134	126	11,4	28,4	R 3 E	MAT 112 M	4	1,00	46
17,7	80,2	152	R 37 E	MAT 100 LA	4	2,00	235	113	12,7	32,0	R 4 E	MAT 112 M	4	1,88	61
17,7	80,4	154	R 48 E	MAT 100 LA	4	3,00	384	110	8,66	33,1	R 4 E	MAT 132 M	6	1,75	73
16,0	59,3	173	R 6 E	MAT 132 S	6	1,23	134	91,7	15,7	39,6	R 4 E	MAT 112 M	4	1,38	61
14,9	95,6	183	R 483 E	MAT 100 LA	4	2,67	384	89,6	10,6	40,5	R 4 E	MAT 132 M	6	1,63	73
14,6	97,0	184	R 37 E	MAT 100 LA	4	1,67	235	76,6	18,8	47,4	R 4 E	MAT 112 M	4	1,15	61
12,2	116	222	R 48 E	MAT 100 LA	4	2,33	384	76,3	9,44	48,1	R 5 E	MAT 160 MC	8	2,38	155
12,1	117	222	R 37 E	MAT 100 LA	4	1,50	235	74,8	12,7	48,5	R 4 E	MAT 132 M	6	1,38	73
12,1	78,8	230	R 6 E	MAT 132 S	6	0,93	134	71,6	20,1	50,7	R 4 E	MAT 112 M	4	1,10	61
10,2	139	266	R 48 E	MAT 100 LA	4	2,17	384	62,3	23,1	58,2	R 4 E	MAT 112 M	4	1,00	61
10,1	141	267	R 37 E	MAT 100 LA	4	1,33	235	62,1	23,2	59,1	R 5 E	MAT 112 M	4	1,88	92
8,61	165	316	R 48 E	MAT 100 LA	4	2,00	384	59,0	12,2	62,8	R 6 E	MAT 160 MC	8	3,00	191
8,50	167	317	R 37 E	MAT 100 LA	4	1,20	235	54,8	26,3	62,8	R 3 E	MAT 112 M	4	0,83	61
7,06	201	385	R 48 E	MAT 100 LA	4	1,83	384	51,1	18,6	71,8	R 5 E	MAT 132 M	6	1,63	106
6,64	214	406	R 37 E	MAT 100 LA	4	1,00	235	49,1	29,3	75,4	R 6 E	MAT 112 M	4	2,50	128
6,09	233	447	R 48 E	MAT 100 LA	4	1,50	384	47,8	30,1	76,6	R 5 E	MAT 112 M	4	1,50	92
5,18	274	525	R 48 E	MAT 100 LA	4	1,33	384	42,7	33,7	86,7	R 6 E	MAT 112 M	4	2,25	128
4,75	200	579	R 59 E	MAT 132 S	6	1,83	501	40,9	29,2	89,6	R 5 E	MAT 132 M	6	1,38	106
4,73	201	576	R 48 E	MAT 132 S	6	1,23	399	39,1	36,8	93,7	R 5 E	MAT 112 M	4	1,38	92
4,24	335	642	R 48 E	MAT 100 LA	4	1,00	384	38,0	37,9	97,5	R 6 E	MAT 112 M	4	2,25	128
3,51	404	782	R 59 E	MAT 100 LA	4	1,33	484								
3,28	290	840	R 510 E	MAT 132 S	6	2,17	949								



MOTORIDUTTORI COASSIALI SERIE "RE"

CO-AXIAL GEARMOTORS SERIES "RE"

n2 giri/min rpm	n1/n2 rapporto i	M2 daN m	TIPO - TYPE			fs-bf-sf	kg	n2 giri/min rpm	n1/n2 rapporto i	M2 daN m	TIPO - TYPE			fs-bf-sf	kg
4 kW							5,5 kW								
34,7	27,4	107	R 7 E	MAT 132 M	6	3,75	228	366	3,93	13,6	R 4 E	MAT 132 S	4	2,18	68
33,0	43,6	112	R 6 E	MAT 112 M	4	1,88	128	299	4,81	16,7	R 4 E	MAT 132 S	4	2,00	68
30,5	47,2	120	R 5 E	MAT 112 M	4	1,00	92	243	5,92	20,5	R 4 E	MAT 132 S	4	1,82	68
28,6	50,4	130	R 6 E	MAT 112 M	4	1,50	128	239	3,93	20,9	R 4 E	MAT 132 MA	6	1,45	77
27,6	34,4	134	R 7 E	MAT 132 M	6	3,25	228	204	7,06	24,5	R 4 E	MAT 132 S	4	1,82	68
25,4	56,6	144	R 5 E	MAT 112 M	4	0,83	92	195	4,81	25,5	R 4 E	MAT 132 MA	6	1,36	77
24,3	59,3	153	R 6 E	MAT 112 M	4	1,38	128	182	3,95	27,7	R 5 E	MAT 160 M	8	2,55	172
24,2	39,2	153	R 7 E	MAT 132 M	6	2,50	228	166	8,66	30,0	R 4 E	MAT 132 S	4	1,82	68
21,3	44,6	174	R 7 E	MAT 132 M	6	2,00	228	164	4,4	31,1	R 6 E	MAT 160 M	8	3,27	192
21,1	68,2	175	R 6 E	MAT 112 M	4	1,13	128	159	5,92	31,4	R 4 E	MAT 132 MA	6	1,27	77
18,4	39,2	202	R 7 E	MAT 160 MC	8	1,88	280	153	9,44	33,1	R 5 E	MAT 132 S	4	3,36	100
18,3	78,8	203	R 6 E	MAT 112 M	4	1,00	128	138	5,22	36,9	R 6 E	MAT 160 M	8	3,09	192
18,0	80,2	200	R 37 E	MAT 112 M	4	1,50	238	136	10,6	36,7	R 4 E	MAT 132 S	4	1,64	68
17,9	80,4	203	R 48 E	MAT 112 M	4	2,25	390	130	5,55	38,9	R 5 E	MAT 160 M	8	2,36	172
17,0	56,0	218	R 7 E	MAT 132 M	6	1,88	228	125	11,5	40,3	R 5 E	MAT 132 S	4	3,09	100
16,6	43,4	230	R 8 E	MAT 160 MC	8	3,00	397	113	12,7	44,0	R 4 E	MAT 132 S	4	1,36	68
15,1	95,6	241	R 48 E	MAT 112 M	4	2,00	390	101	14,3	50,1	R 5 E	MAT 132 S	4	1,96	100
14,8	97,0	242	R 37 E	MAT 112 M	4	1,25	238	91,7	15,7	54,4	R 4 E	MAT 132 S	4	1,00	68
13,8	52,3	277	R 8 E	MAT 160 MC	8	2,38	397	91,0	7,91	55,4	R 5 E	MAT 160 M	8	2,18	172
13,1	72,5	283	R 7 E	MAT 132 M	6	1,63	228	88,7	10,6	56,3	R 4 E	MAT 132 MA	6	1,18	77
12,4	116	292	R 48 E	MAT 112 M	4	1,75	390	84,2	8,55	60,5	R 6 E	MAT 160 M	8	2,73	192
12,3	117	292	R 37 E	MAT 112 M	4	1,13	238	81,7	11,5	61,7	R 5 E	MAT 132 MA	6	2,05	109
11,8	80,4	307	R 48 E	MAT 132 M	6	1,63	407	77,4	18,6	65,1	R 5 E	MAT 132 S	4	1,64	100
11,3	63,7	328	R 7 E	MAT 160 MC	8	1,30	280	77,0	12,2	66,1	R 6 E	MAT 132 MA	6	2,73	143
11,0	65,2	332	R 59 E	MAT 160 MC	8	3,00	557	76,6	18,8	65,1	R 4 E	MAT 132 S	4	0,84	68
10,4	139	350	R 48 E	MAT 112 M	4	1,63	390	74,0	12,7	67,4	R 4 E	MAT 132 MA	6	1,00	77
10,2	141	352	R 37 E	MAT 112 M	4	1,00	238	73,5	19,6	69,3	R 6 E	MAT 132 S	4	2,13	134
9,94	95,6	365	R 48 E	MAT 132 M	6	1,38	407	65,7	14,3	76,7	R 5 E	MAT 132 MA	6	1,31	109
9,93	72,5	373	R 7 E	MAT 160 MC	8	1,15	280	62,1	23,2	81,2	R 5 E	MAT 132 S	4	1,36	100
9,13	78,9	402	R 59 E	MAT 160 MC	8	2,38	557	61,0	23,6	83,5	R 6 E	MAT 132 S	4	2,27	134
8,73	165	416	R 48 E	MAT 112 M	4	1,50	390	59,1	15,9	86,2	R 7 E	MAT 132 MA	6	3,18	231
8,62	167	416	R 37 E	MAT 112 M	4	0,90	238	56,3	12,8	89,6	R 5 E	MAT 160 M	8	1,18	172
8,11	88,8	452	R 510 E	MAT 160 MC	8	3,38	1005	55,0	13,1	92,7	R 7 E	MAT 160 M	8	3,55	280
7,75	92,9	473	R 59 E	MAT 160 MC	8	1,88	557	53,1	27,1	94,9	R 5 E	MAT 132 S	4	1,09	100
7,16	201	507	R 48 E	MAT 112 M	4	1,38	390	52,9	27,2	96,2	R 6 E	MAT 132 S	4	2,00	134
6,86	105	535	R 510 E	MAT 160 MC	8	3,13	1005	52,6	27,4	96,9	R 7 E	MAT 132 S	4	4,00	222
6,49	111	565	R 59 E	MAT 160 MC	8	1,63	557	49,1	29,3	104	R 6 E	MAT 132 S	4	1,82	134
6,18	233	587	R 48 E	MAT 112 M	4	1,13	390	47,8	30,1	105	R 5 E	MAT 132 S	4	1,09	100
5,76	125	637	R 510 E	MAT 160 MC	8	3,00	1005	45,3	15,9	113	R 7 E	MAT 160 M	8	2,40	280
5,63	128	652	R 59 E	MAT 160 MC	8	1,40	557	42,7	33,7	119	R 6 E	MAT 132 S	4	1,64	134
5,26	274	690	R 48 E	MAT 112 M	4	1,00	390	41,9	34,4	122	R 7 E	MAT 132 S	4	3,36	222
4,77	151	769	R 510 E	MAT 160 MC	8	2,38	1005	40,5	23,2	124	R 5 E	MAT 132 MA	6	1,00	109
4,75	200	772	R 59 E	MAT 132 M	6	1,38	508	39,1	36,8	129	R 5 E	MAT 132 S	4	1,00	100
3,56	404	1029	R 59 E	MAT 112 M	4	1,00	491	38,0	37,9	134	R 6 E	MAT 132 S	4	1,64	134
3,40	212	1080	R 510 E	MAT 160 MC	8	1,63	1005	36,7	39,2	139	R 7 E	MAT 132 S	4	1,73	222
3,28	290	1119	R 510 E	MAT 132 M	6	1,63	955	34,6	27,2	147	R 6 E	MAT 132 MA	6	1,36	143
3,10	465	1184	R 59 E	MAT 112 M	4	0,90	491	34,3	27,4	149	R 7 E	MAT 132 MA	6	2,73	231
2,76	522	1329	R 510 E	MAT 112 M	4	1,38	939	33,0	43,6	154	R 6 E	MAT 132 S	4	1,36	134
2,39	603	1536	R 510 E	MAT 112 M	4	1,13	939	32,3	44,6	158	R 7 E	MAT 132 S	4	2,18	222
2,13	677	1724	R 510 E	MAT 112 M	4	1,00	939	30,5	23,6	167	R 6 E	MAT 160 M	8	1,18	192
								28,6	50,4	178	R 6 E	MAT 132 S	4	1,09	134
								27,3	34,4	186	R 7 E	MAT 132 MA	6	2,36	231
								25,7	56	198	R 7 E	MAT 132 S	4	2,00	222
								24,3	59,3	210	R 6 E	MAT 132 S	4	1,00	134
								24,0	39,2	212	R 7 E	MAT 132 MA	6	1,82	231



MOTORIDUTTORI COASSIALI SERIE "RE"

CO-AXIAL GEARMOTORS SERIES "RE"

n2 giri/min rpm	n1/n2 rapporto i	M2 daN m	TIPO - TYPE			fs-bf-sf	kg	n2 giri/min rpm	n1/n2 rapporto i	M2 daN m	TIPO - TYPE			fs-bf-sf	kg
5,5 kW							7,5 kW								
22,8	31,6	224	R 8 E	MAT 160 M	8	2,73	402	153	9,44	45,1	R 5 E	MAT 132 M	4	2,47	107
22,6	63,7	225	R 7 E	MAT 132 S	4	1,82	222	143	6,72	48,1	R 5 E	MAT 160 M	6	2,13	156
21,6	43,6	236	R 6 E	MAT 132 MA	6	1,00	143	136	10,6	50,1	R 4 E	MAT 132 M	4	1,20	74
21,1	68,2	241	R 6 E	MAT 132 S	4	0,82	134	130	5,55	53,0	R 5 E	MAT 160 L	8	1,73	176
19,9	72,5	256	R 7 E	MAT 132 S	4	1,64	222	125	11,5	54,9	R 5 E	MAT 132 M	4	2,27	107
19,5	36,9	261	R 8 E	MAT 160 M	8	2,36	402	118	12,2	58,9	R 6 E	MAT 132 M	4	2,93	141
18,4	39,2	277	R 7 E	MAT 160 M	8	1,36	280	113	12,7	60,0	R 4 E	MAT 132 M	4	1,00	74
17,9	80,4	279	R 48 E	MAT 132 S	4	1,64	400	112	8,55	61,9	R 6 E	MAT 160 M	6	2,67	192
16,8	56	304	R 7 E	MAT 132 MA	6	1,36	231	102	9,44	67,6	R 5 E	MAT 160 M	6	1,73	156
16,6	43,4	307	R 8 E	MAT 160 M	8	2,18	402	101	14,3	68,3	R 5 E	MAT 132 M	4	1,44	107
15,2	47,5	336	R 8 E	MAT 160 M	8	1,82	402	95,0	10,1	73,1	R 6 E	MAT 160 M	6	2,40	192
14,8	63,7	345	R 7 E	MAT 132 MA	6	1,27	231	91,0	7,91	75,5	R 5 E	MAT 160 L	8	1,60	176
14,4	65,2	350	R 59 E	MAT 132 MA	6	2,73	510	90,6	15,9	76,7	R 7 E	MAT 132 M	4	3,52	229
13,8	52,3	370	R 8 E	MAT 160 M	8	7,73	402	88,1	10,9	78,1	R 5 E	MAT 160 M	6	1,33	156
13,0	111	389	R 59 E	MAT 132 S	4	2,27	502	86,5	11,1	80,3	R 7 E	MAT 160 M	6	3,73	280
13,0	72,5	393	R 7 E	MAT 132 MA	6	1,18	231	84,2	8,55	82,5	R 6 E	MAT 160 L	8	2,00	212
12,2	59,2	419	R 8 E	MAT 160 M	8	1,45	402	78,7	12,2	88,3	R 6 E	MAT 160 M	6	2,00	192
11,3	63,7	451	R 7 E	MAT 160 M	8	0,95	280	77,4	18,6	88,8	R 5 E	MAT 132 M	4	1,20	107
11,0	65,2	461	R 8 E	MAT 160 M	8	1,36	402	75,0	12,8	91,7	R 5 E	MAT 160 M	6	1,20	156
10,7	135	473	R 59 E	MAT 132 S	4	1,82	502	73,5	19,6	94,6	R 6 E	MAT 132 M	4	1,56	141
9,76	73,8	522	R 8 E	MAT 160 M	8	1,18	402	73,3	13,1	94,8	R 7 E	MAT 160 M	6	3,47	280
9,13	78,9	553	R 59 E	MAT 160 M	8	1,73	510	68,1	14,1	102	R 6 E	MAT 160 M	6	1,87	192
8,73	165	572	R 48 E	MAT 132 S	4	1,09	400	66,1	10,9	104	R 5 E	MAT 160 L	8	1,00	176
8,47	111	595	R 59 E	MAT 132 MA	6	1,64	510	64,9	11,1	107	R 7 E	MAT 160 L	8	2,80	300
8,11	88,8	622	R 510 E	MAT 160 M	8	2,45	1006	63,7	22,6	109	R 7 E	MAT 132 M	4	3,33	229
7,52	125	670	R 510 E	MAT 132 MA	6	2,73	957	62,1	23,2	111	R 5 E	MAT 132 M	4	1,00	107
7,20	200	700	R 59 E	MAT 132 S	4	1,36	502	61,0	23,6	114	R 6 E	MAT 132 M	4	1,67	141
7,16	201	696	R 48 E	MAT 132 S	4	1,00	400	60,4	15,9	115	R 7 E	MAT 160 M	6	2,33	280
6,96	135	724	R 59 E	MAT 132 MA	6	1,22	510	58,2	16,5	119	R 6 E	MAT 160 M	6	1,73	192
6,79	212	742	R 510 E	MAT 132 S	4	2,36	950	56,3	12,8	122	R 5 E	MAT 160 L	8	0,87	176
6,46	223	781	R 510 E	MAT 132 S	4	1,82	950	55,0	13,1	126	R 7 E	MAT 160 L	8	2,60	300
5,58	258	903	R 510 E	MAT 132 S	4	1,82	950	52,9	27,2	131	R 6 E	MAT 132 M	4	1,47	141
5,00	288	1008	R 59 E	MAT 132 S	4	1,00	502	52,6	27,4	132	R 7 E	MAT 132 M	4	2,93	229
4,97	290	1015	R 510 E	MAT 132 S	4	1,64	950	50,3	19,1	138	R 7 E	MAT 160 M	6	2,67	280
4,70	200	1073	R 59 E	MAT 132 MA	6	1,00	510	49,1	29,3	141	R 6 E	MAT 132 M	4	1,33	141
4,43	212	1137	R 510 E	MAT 132 MA	6	1,64	957	45,3	15,9	153	R 7 E	MAT 160 L	8	1,76	300
4,04	178	1247	R 510 E	MAT 160 M	8	1,36	1006	42,7	33,7	163	R 6 E	MAT 132 M	4	1,20	141
3,86	373	1306	R 510 E	MAT 132 S	4	1,36	950	41,9	34,4	166	R 7 E	MAT 132 M	4	2,47	229
3,64	258	1384	R 510 E	MAT 132 MA	6	1,20	957	40,7	23,6	141	R 6 E	MAT 160 M	6	1,20	192
3,24	290	1556	R 510 E	MAT 132 MA	6	1,18	957	38,0	37,9	183	R 6 E	MAT 132 M	4	1,20	141
3,10	464	1625	R 510 E	MAT 132 S	4	1,09	950	36,7	39,2	189	R 7 E	MAT 132 M	4	2,00	229
2,76	522	1828	R 510 E	MAT 132 S	4	1,00	950	35,7	26,9	195	R 8 E	MAT 160 M	6	3,47	402
7,5 kW							35,3	27,2	197	R 6 E	MAT 160 M	6	1,00	192	
7,5 kW							35,0	27,4	198	R 7 E	MAT 160 M	6	2,00	280	
366	3,93	18,6	R 4 E	MAT 132 M	4	1,60	74	33,0	43,6	210	R 6 E	MAT 132 M	4	1,00	141
299	4,81	22,7	R 4 E	MAT 132 M	4	1,47	74	32,3	44,6	215	R 7 E	MAT 132 M	4	1,60	229
259	5,55	26,5	R 5 E	MAT 132 M	4	3,33	107	30,4	31,6	229	R 8 E	MAT 160 M	6	2,67	402
243	5,92	28,0	R 4 E	MAT 132 M	4	1,33	74	27,9	34,4	249	R 7 E	MAT 160 M	6	1,73	280
229	6,3	30,4	R 6 E	MAT 132 M	4	4,00	141	26,0	36,9	267	R 8 E	MAT 160 M	6	2,27	402
218	4,4	31,8	R 6 E	MAT 160 M	6	3,33	192	25,7	56	270	R 7 E	MAT 132 M	4	1,47	229
206	4,65	33,3	R 5 E	MAT 160 M	6	2,40	156	25,2	38,1	276	R 8 E	MAT 160 M	6	2,27	402
204	7,06	33,4	R 4 E	MAT 132 M	4	1,33	74	24,5	39,2	284	R 7 E	MAT 160 M	6	1,33	280
191	3,77	36,4	R 6 E	MAT 160 L	8	2,67	212	22,6	63,7	307	R 7 E	MAT 132 M	4	1,33	229
182	3,95	37,7	R 5 E	MAT 160 L	8	1,87	176	22,1	43,4	314	R 8 E	MAT 160 M	6	2,00	402
173	5,55	39,7	R 5 E	MAT 160 M	6	2,27	156	22,1	65,2	311	R 59 E	MAT 132 M	4	2,93	509
166	8,66	40,9	R 4 E	MAT 132 M	4	1,33	74								



MOTORIDUTTORI COASSIALI SERIE "RE"

CO-AXIAL GEARMOTORS SERIES "RE"

n2 giri/min rpm	n1/n2 rapporto i	M2 daN m	TIPO - TYPE			fs-bf-sf	kg	n2 giri/min rpm	n1/n2 rapporto i	M2 daN m	TIPO - TYPE			fs-bf-sf	kg
7,5 kW							9 kW								
21,5	44,6	323	R 7 E	MAT 160 M	6	1,07	280	114	6,3	72,9	R 6 E	MAT 180 M	8	1,67	212
20,2	47,5	344	R 8 E	MAT 160 M	6	1,73	402	113	12,7	72,5	R 4 E	MAT 132 MA4		0,83	78
19,9	72,5	350	R 7 E	MAT 132 M	4	1,20	229	107	6,72	77,0	R 5 E	MAT 180 M	8	1,39	176
18,4	52,3	378	R 8 E	MAT 160 M	6	1,73	402	100	14,3	82,5	R 5 E	MAT 132 MA	4	1,20	111
17,9	80,4	380	R 48 E	MAT 132 M	4	1,20	408	98,4	7,32	84,8	R 6 E	MAT 180 M	8	1,67	212
17,1	56	405	R 7 E	MAT 160 M	6	1,00	280	91,0	7,91	90,6	R 5 E	MAT 180 M	8	1,33	176
16,2	59,2	428	R 8 E	MAT 160 M	6	1,47	402	89,9	15,9	92,7	R 7 E	MAT 132 MA	4	2,93	231
15,2	59,2	428	R 8 E	MAT 160 L	8	1,33	422	84,2	8,55	99,0	R 6 E	MAT 180 M	8	1,67	212
15,1	95,6	452	R 48 E	MAT 132 M	4	1,07	408	76,9	18,6	107	R 5 E	MAT 132 MA	4	1,00	111
14,7	65,2	472	R 8 E	MAT 160 M	6	1,33	402	73,0	19,6	114	R 6 E	MAT 132 MA	4	1,30	145
14,7	65,2	467	R 59 E	MAT 160 M	6	2,00	558	71,3	10,1	117	R 6 E	MAT 180 M	8	1,50	212
13,2	72,5	525	R 7 E	MAT 160 M	6	0,87	280	63,3	22,6	132	R 7 E	MAT 132 MA	4	2,78	231
13,0	73,8	534	R 8 E	MAT 160 M	6	1,20	402	61,6	23,2	134	R 5 E	MAT 132 MA	4	0,83	111
13,0	111	530	R 59 E	MAT 132 M	4	1,67	509	60,6	23,6	138	R 6 E	MAT 132 MA	4	1,39	145
12,4	116	548	R 48 E	MAT 132 M	4	0,93	408	52,6	27,2	159	R 6 E	MAT 132 MA	4	1,22	145
12,2	78,9	565	R 59 E	MAT 160 M	6	1,73	558	52,2	27,4	160	R 7 E	MAT 132 MA	4	2,44	231
12,2	59,2	571	R 8 E	MAT 160 L	8	1,07	422	48,8	29,3	171	R 6 E	MAT 132 MA	4	1,11	145
11,5	125	597	R 510 E	MAT 132 M	4	2,93	956	45,3	15,9	184	R 7 E	MAT 180 M	8	1,47	298
11,0	65,2	629	R 8 E	MAT 160 L	8	1,00	422	42,4	33,7	196	R 6 E	MAT 132 MA	4	1,00	145
11,0	65,2	623	R 59 E	MAT 160 L	8	1,60	578	41,6	34,4	201	R 7 E	MAT 132 MA	4	2,06	231
10,8	88,8	636	R 510 E	MAT 160 M	6	2,40	1006	37,7	37,9	221	R 6 E	MAT 132 MA	4	1,00	145
10,7	135	645	R 59 E	MAT 132 M	4	1,33	509	36,5	39,2	229	R 7 E	MAT 132 MA	4	1,67	231
10,4	139	657	R 48 E	MAT 132 M	4	0,87	408	32,8	43,6	254	R 6 E	MAT 132 MA	4	0,83	145
9,14	105	752	R 510 E	MAT 160 M	6	2,20	1006	32,1	44,6	260	R 7 E	MAT 132 MA	4	1,33	231
9,13	78,9	753	R 59 E	MAT 160 L	8	1,27	578	26,8	26,9	311	R 8 E	MAT 180 M	8	2,11	423
8,65	111	795	R 59 E	MAT 160 M	6	1,20	558	25,5	56	326	R 7 E	MAT 132 MA	4	1,22	231
8,11	88,8	848	R 510 E	MAT 160 L	8	1,80	1026	22,8	31,6	366	R 8 E	MAT 180 M	8	1,67	423
7,68	125	895	R 510 E	MAT 160 M	6	2,00	1006	22,4	63,7	371	R 7 E	MAT 132 MA	4	1,11	231
7,35	196	936	R 510 E	MAT 132 M	4	1,33	956	21,9	65,2	376	R 59 E	MAT 132 MA	4	2,44	512
7,20	200	955	R 59 E	MAT 132 M	4	1,00	509	19,7	72,5	423	R 7 E	MAT 132 MA	4	1,00	231
6,79	212	1012	R 510 E	MAT 132 M	4	1,73	956	19,5	36,9	427	R 8 E	MAT 180 M	8	1,44	423
6,49	111	1060	R 59 E	MAT 160 L	8	0,87	578	17,8	80,4	459	R 48 E	MAT 132 MA	4	1,00	410
6,46	223	1065	R 510 E	MAT 132 M	4	1,33	956	16,6	43,4	503	R 8 E	MAT 180 M	8	1,33	423
5,76	125	1194	R 510 E	MAT 160 L	8	1,60	1026	15,2	47,5	550	R 8 E	MAT 180 MA	8	1,11	423
5,71	168	1203	R 59 E	MAT 160 M	6	0,87	558	15,0	95,6	546	R 48 E	MAT 132 MA	4	0,89	410
5,58	258	1232	R 510 E	MAT 132 M	4	1,33	956	13,8	52,3	606	R 8 E	MAT 180 M	8	1,06	423
4,97	290	1385	R 510 E	MAT 132 M	4	1,20	956	12,9	111	640	R 59 E	MAT 132 MA	4	1,39	512
4,53	212	1518	R 510 E	MAT 160 M	6	1,20	1006	11,4	125	721	R 510 E	MAT 132 LA	4	2,44	959
3,92	245	1755	R 510 E	MAT 160 M	6	1,00	1006	11,0	65,2	747	R 59 E	MAT 180 M	8	1,33	587
3,86	373	1781	R 510 E	MAT 132 M	4	1,00	956	11,0	65,2	755	R 8 E	MAT 180 M	8	0,83	423
9 kW							10,6	135	779	R 59 E	MAT 132 MA	4	1,11	512	
							8,11	88,8	1018	R 510 E	MAT 180 M	8	1,50	1032	
364	3,93	22,4	R 4 E	MAT 132 MA	4	1,33	78	7,30	196	1131	R 510 E	MAT 132 MA	4	1,11	959
297	4,81	27,5	R 4 E	MAT 132 MA	4	1,22	78	6,75	212	1223	R 510 E	MAT 132 MA	4	1,44	959
258	5,55	32,0	R 5 E	MAT 132 MA	4	2,78	111	6,41	223	1287	R 510 E	MAT 132 MA	4	1,11	959
242	5,92	33,8	R 4 E	MAT 132 MA	4	1,11	78	5,76	125	1432	R 510 E	MAT 180 M	8	1,33	1032
227	6,3	36,7	R 6 E	MAT 132 MA	4	3,33	145	5,54	258	1489	R 510 E	MAT 132 MA	4	1,11	959
203	7,06	40,3	R 4 E	MAT 132 MA	4	1,11	78	4,93	290	1673	R 510 E	MAT 132 MA	4	1,00	959
191	3,77	43,7	R 6 E	MAT 180 M	8	2,22	212	4,77	151	1730	R 510 E	MAT 180 M	8	1,06	1032
182	3,95	45,3	R 5 E	MAT 180 M	8	1,56	176								
165	8,66	49,4	R 4 E	MAT 132 MA	4	1,11	78								
151	9,44	54,5	R 5 E	MAT 132 MA	4	2,06	111								
138	5,22	60,4	R 6 E	MAT 180 M	8	1,89	212								
135	10,6	60,5	R 4 E	MAT 132 MA	4	1,00	78								
124	11,5	66,4	R 5 E	MAT 132 MA	4	1,89	111								
117	12,2	71,1	R 6 E	MAT 132 MA	4	2,44	145								



MOTORIDUTTORI COASSIALI SERIE "RE"

CO-AXIAL GEARMOTORS SERIES "RE"

n2 giri/min rpm	n1/n2 rapporto i	M2 daN m	TIPO - TYPE			fs-bf-sf	kg	n2 giri/min rpm	n1/n2 rapporto i	M2 daN m	TIPO - TYPE			fs-bf-sf	kg
11 kW							11 kW								
387	3,77	26,3	R 6 E	MAT 160 M	4	3,55	194	37,7	19,1	270	R 8 E	MAT 180 L	8	2,09	436
370	3,95	27,3	R 5 E	MAT 160 M	4	2,55	158	37,2	39,2	274	R 7 E	MAT 160 M	4	1,36	280
332	4,4	30,7	R 6 E	MAT 160 M	4	3,27	194	35,7	26,9	286	R 8 E	MAT 160 L	6	2,36	418
314	4,65	32,1	R 5 E	MAT 160 M	4	2,36	158	35,0	27,4	291	R 7 E	MAT 160 L	6	1,36	294
280	5,22	36,4	R 6 E	MAT 160 M	4	3,00	194	33,6	43,4	303	R 8 E	MAT 160 M	4	2,00	404
263	5,55	38,3	R 5 E	MAT 160 M	4	2,27	158	32,7	44,6	311	R 7 E	MAT 160 M	4	1,09	280
255	3,77	40,0	R 6 E	MAT 160 L	6	2,45	212	31,9	22,6	320	R 7 E	MAT 180 L	8	1,18	312
243	3,95	41,5	R 5 E	MAT 160 L	6	1,73	176	31,0	23,2	328	R 8 E	MAT 180 L	8	1,82	436
232	6,3	44,0	R 6 E	MAT 160 M	4	2,73	194	31,0	31	329	R 7 E	MAT 160 L	6	1,18	294
217	6,72	46,4	R 5 E	MAT 160 M	4	2,18	158	30,7	47,5	331	R 8 E	MAT 160 M	4	1,73	404
206	4,65	48,8	R 5 E	MAT 160 L	6	1,64	176	27,9	52,3	365	R 8 E	MAT 160 M	4	1,68	404
199	7,32	51,1	R 6 E	MAT 160 M	4	2,73	194	27,9	34,4	365	R 7 E	MAT 160 L	6	1,18	294
185	7,91	54,6	R 5 E	MAT 160 M	4	2,00	158	26,7	54,6	377	R 59 E	MAT 160 M	4	2,00	560
173	5,55	58,3	R 5 E	MAT 160 L	6	1,55	176	26,1	56	391	R 7 E	MAT 160 M	4	1,00	280
171	8,55	59,7	R 6 E	MAT 160 M	4	2,73	194	26,0	36,9	392	R 8 E	MAT 160 L	6	1,55	418
164	4,4	62,3	R 6 E	MAT 180 L	8	1,64	227	24,7	59,2	413	R 8 E	MAT 160 M	4	1,45	404
162	4,454	63,0	R 7 E	MAT 180 L	8	2,55	312	24,5	39,2	416	R 7 E	MAT 160 L	6	0,91	294
155	9,44	65,2	R 5 E	MAT 160 M	4	1,68	158	22,4	65,2	455	R 8 E	MAT 160 M	4	1,36	404
152	6,3	66,9	R 6 E	MAT 160 L	6	1,82	212	22,4	65,2	450	R 59 E	MAT 160 M	4	2,00	560
145	10,1	70,5	R 6 E	MAT 160 M	4	2,36	194	20,2	47,5	504	R 8 E	MAT 160 L	6	1,18	418
143	6,72	70,6	R 5 E	MAT 160 L	6	1,45	176	20,1	72,5	506	R 7 E	MAT 160 M	4	0,82	280
134	10,9	75,3	R 5 E	MAT 160 M	4	1,36	158	19,8	73,8	515	R 8 E	MAT 160 M	4	1,14	404
132	11,1	77,5	R 7 E	MAT 160 M	4	3,82	280	19,1	76,5	528	R 510 E	MAT 160 M	4	1,91	1008
131	7,32	77,7	R 6 E	MAT 160 L	6	1,82	212	18,5	78,9	545	R 59 E	MAT 160 M	4	1,68	560
121	7,91	83,1	R 5 E	MAT 160 L	6	1,36	176	18,4	52,3	555	R 8 E	MAT 160 L	6	1,18	418
120	12,2	85,1	R 6 E	MAT 160 M	4	2,00	194	16,4	88,8	613	R 510 E	MAT 160 M	4	2,36	1008
114	12,8	88,4	R 5 E	MAT 160 M	4	1,18	158	16,2	59,2	628	R 8 E	MAT 160 L	6	1,00	418
112	8,55	90,7	R 6 E	MAT 160 L	6	1,82	212	15,7	92,9	642	R 59 E	MAT 160 M	4	1,36	560
111	13,1	91,4	R 7 E	MAT 160 M	4	3,55	280	15,2	47,5	672	R 8 E	MAT 180 L	8	0,91	436
104	14,1	98,4	R 6 E	MAT 160 M	4	1,82	194	14,7	65,2	692	R 8 E	MAT 160 L	6	0,91	418
102	9,44	99,2	R 5 E	MAT 160 L	6	1,18	176	14,7	65,2	685	R 59 E	MAT 160 L	6	1,36	578
95,4	15,3	106	R 5 E	MAT 160 M	4	1,00	158	13,9	105	725	R 510 E	MAT 160 M	4	2,18	1008
95,0	10,1	107	R 6 E	MAT 160 L	6	1,64	212	13,2	111	767	R 59 E	MAT 160 M	4	1,14	560
91,8	15,9	111	R 7 E	MAT 160 M	4	2,40	280	12,5	76,5	804	R 510 E	MAT 160 L	6	1,27	1026
88,5	16,5	115	R 6 E	MAT 160 M	4	1,68	194	12,2	78,9	829	R 59 E	MAT 160 L	6	1,18	578
88,1	10,9	114	R 5 E	MAT 160 L	6	0,91	176	11,7	125	863	R 510 E	MAT 160 M	4	2,00	1008
86,5	11,1	118	R 7 E	MAT 160 L	6	2,55	294	11,4	128	884	R 59 E	MAT 160 M	4	1,00	560
78,7	12,2	129	R 6 E	MAT 160 L	6	1,36	212	10,8	88,8	933	R 510 E	MAT 160 L	6	1,64	1026
76,4	19,1	133	R 7 E	MAT 160 M	4	2,73	280	10,3	92,9	976	R 59 E	MAT 160 L	6	0,91	578
75,7	9,51	135	R 7 E	MAT 180 L	8	2,36	312	9,67	151	1043	R 510 E	MAT 160 M	4	1,68	1008
74,9	19,5	136	R 6 E	MAT 160 M	4	1,36	194	8,69	168	1160	R 59 E	MAT 160 M	4	0,82	560
73,3	13,1	139	R 7 E	MAT 160 L	6	2,36	294	8,20	178	1229	R 510 E	MAT 160 M	4	1,36	1008
71,3	10,1	143	R 6 E	MAT 180 L	8	1,23	227	7,68	125	1313	R 510 E	MAT 160 L	6	1,36	1026
68,1	14,1	150	R 6 E	MAT 160 L	6	1,27	212	6,89	212	1464	R 510 E	MAT 160 M	4	1,18	1008
64,6	22,6	158	R 7 E	MAT 160 M	4	2,27	280	5,96	245	1692	R 510 E	MAT 160 M	4	1,00	1008
61,9	23,6	165	R 6 E	MAT 160 M	4	1,14	194								
60,4	15,9	169	R 7 E	MAT 160 L	6	1,59	294								
54,3	26,9	188	R 8 E	MAT 160 M	4	3,36	404								
53,7	27,2	190	R 6 E	MAT 160 M	4	1,00	194								
53,3	27,4	191	R 7 E	MAT 160 M	4	2,00	280								
50,3	19,1	203	R 7 E	MAT 160 L	6	1,82	294								
49,2	19,5	207	R 6 E	MAT 160 L	6	0,91	212								
47,1	31	216	R 7 E	MAT 160 M	4	1,68	280								
46,2	31,6	221	R 8 E	MAT 160 M	4	2,73	404								
42,4	34,4	240	R 7 E	MAT 160 M	4	1,68	280								
39,6	36,9	258	R 8 E	MAT 160 M	4	2,27	404								

n2 giri/min rpm	n1/n2 rapporto i	M2 daN m	TIPO - TYPE			fs-bf-sf	kg	n2 giri/min rpm	n1/n2 rapporto i	M2 daN m	TIPO - TYPE			fs-bf-sf	kg
15 kW							15 kW								
387	3,77	35,9	R 6 E	MAT 160 L	4	2,60	210	50,3	19,1	276	R 7 E	MAT 180 L	6	1,33	312
370	3,95	37,2	R 5 E	MAT 160 L	4	1,87	174	50,3	19,1	276	R 8 E	MAT 180 L	6	2,00	436
332	4,4	41,9	R 6 E	MAT 160 L	4	2,40	210	47,1	31	295	R 7 E	MAT 160 L	4	1,23	296
314	4,65	43,8	R 5 E	MAT 160 L	4	1,73	174	46,2	31,6	301	R 8 E	MAT 160 L	4	2,00	420
280	5,22	49,7	R 6 E	MAT 160 L	4	2,20	210	42,4	34,4	327	R 7 E	MAT 160 L	4	1,23	296
263	5,55	52,3	R 5 E	MAT 160 L	4	1,67	174	41,4	23,2	336	R 8 E	MAT 180 L	6	1,80	436
255	3,77	54,6	R 6 E	MAT 180 L	6	1,80	227	38,3	38,1	363	R 8 E	MAT 160 L	4	1,67	420
243	3,95	56,6	R 5 E	MAT 180 L	6	1,27	190	37,2	39,2	373	R 7 E	MAT 160 L	4	1,00	296
232	6,3	60,0	R 6 E	MAT 160 L	4	2,00	210	35,7	26,9	389	R 8 E	MAT 180 L	6	1,73	436
218	4,4	63,7	R 6 E	MAT 180 L	6	1,67	227	35,0	27,4	397	R 7 E	MAT 180 L	6	1,00	312
217	6,72	63,3	R 5 E	MAT 160 L	4	1,60	174	33,6	43,4	413	R 8 E	MAT 160 L	4	1,47	420
216	4,45	64,4	R 7 E	MAT 180 L	6	2,47	312	32,3	22,3	430	R 9 E	MVT 200 L	8	1,87	590
206	4,65	66,6	R 5 E	MAT 180 L	6	1,20	190	30,7	47,5	452	R 8 E	MAT 160 L	4	1,27	420
199	7,32	69,7	R 6 E	MAT 160 L	4	2,00	210	28,8	25	487	R 9 E	MVT 200 L	8	1,73	590
185	7,91	74,5	R 5 E	MAT 160 L	4	1,47	174	27,9	52,3	498	R 8 E	MAT 160 L	4	1,23	420
173	5,55	79,5	R 5 E	MAT 180 L	6	1,13	190	26,7	54,6	514	R 59 E	MAT 160 L	4	1,47	578
171	8,55	81,4	R 6 E	MAT 160 L	4	2,00	210	26,0	36,9	534	R 8 E	MAT 180 L	6	1,13	436
164	4,4	84,9	R 6 E	MVT 200 L	8	1,20	310	25,6	28,1	548	R 9 E	MVT 200 L	8	1,53	590
162	4,45	85,9	R 7 E	MVT 200 L	8	1,87	390	25,2	38,1	551	R 8 E	MAT 180 L	6	1,13	436
155	9,44	88,9	R 5 E	MAT 160 L	4	1,23	174	24,7	59,2	563	R 8 E	MAT 160 L	4	1,07	420
145	10,1	96,1	R 6 E	MAT 160 L	4	1,73	210	22,4	65,2	620	R 8 E	MAT 160 L	4	1,00	420
143	6,72	96,3	R 5 E	MAT 180 L	6	1,07	190	22,4	65,2	614	R 59 E	MAT 160 L	4	1,47	578
134	10,9	103	R 5 E	MAT 160 L	4	1,00	174	22,2	32,4	632	R 10 E	MVT 200 L	8	2,27	985
132	11,1	106	R 7 E	MAT 160 L	4	2,80	296	19,8	36,3	708	R 10 E	MVT 200 L	8	2,07	985
131	7,32	106	R 6 E	MAT 180 L	6	1,33	227	19,8	73,8	702	R 8 E	MAT 160 L	4	0,83	420
124	7,74	112	R 7 E	MAT 180 L	6	2,27	312	19,1	76,5	721	R 510 E	MAT 160 L	4	1,40	1026
121	7,91	113	R 5 E	MAT 180 L	6	1,00	190	18,8	38,2	745	R 9 E	MVT 200 L	8	1,13	590
120	12,2	116	R 6 E	MAT 160 L	4	1,47	210	18,5	78,9	743	R 59 E	MAT 160 L	4	1,23	578
114	12,8	121	R 5 E	MAT 160 L	4	0,87	174	17,6	54,6	782	R 59 E	MAT 180 L	6	1,00	600
112	8,55	124	R 6 E	MAT 180 L	6	1,33	227	17,6	41	799	R 10 E	MVT 200 L	8	1,93	985
111	13,1	125	R 7 E	MAT 160 L	4	2,60	296	16,6	43,4	846	R 9 E	MVT 200 L	8	1,00	590
104	14,1	134	R 6 R	MAT 160 L	4	1,33	210	16,4	88,8	836	R 510 E	MAT 160 L	4	1,73	1026
102	9,44	135	R 5 E	MAT 180 L	6	0,87	190	15,8	45,7	891	R 10 E	MVT 200 L	8	1,87	985
101	9,51	138	R 7 E	MAT 180 L	6	2,27	312	15,7	92,9	875	R 59 E	MAT 160 L	4	1,00	578
95,0	10,1	146	R 6 E	MAT 180 L	6	1,20	227	14,7	65,2	934	R 59 E	MAT 180 L	6	1,00	600
91,8	15,9	151	R 7 E	MAT 160 L	4	1,76	296	14,1	51,2	998	R 10 E	MVT 200 L	8	1,73	985
88,5	16,5	157	R 6 E	MAT 160 L	4	1,23	210	13,9	105	989	R 510 E	MAT 160 L	4	1,60	1026
86,5	11,1	161	R 7 E	MAT 180 L	6	1,87	312	13,2	111	1045	R 59 E	MAT 160 L	4	0,83	578
78,7	12,2	177	R 6 E	MAT L	6	1,00	227	12,5	76,5	1096	R 510 E	MAT 180 L	6	0,93	1045
76,4	19,1	182	R 7 E	MAT 160 L	4	2,00	296	12,5	57,8	1127	R 10 E	MVT 200 L	8	1,53	985
75,7	9,51	184	R 7 E	MVT 200 L	8	1,73	390	11,7	61,5	1199	R 10 E	MVT 200 L	8	1,40	985
74,9	19,5	186	R 6 E	MAT 160 L	4	1,00	210	11,7	125	1177	R 510 E	MAT 160 L	4	1,47	1026
72,2	13,3	192	R 7 E	MAT 180 L	6	1,87	312	10,8	88,8	1272	R 510 E	MAT 180 L	6	1,20	1045
71,3	10,1	195	R 6 E	MVT 200 L	8	0,90	310	10,5	68,8	1341	R 10 E	MVT 200 L	8	1,27	985
68,1	14,1	204	R 6 E	MAT 180 L	6	0,93	227	9,67	151	1422	R 510 E	MAT 160 L	4	1,23	1026
65,5	11	212	T 7 E	MVT 200 L	8	1,53	390	9,27	77,7	1515	R 10 E	MVT 200 L	8	1,13	985
64,6	22,6	215	R 7 E	MAT 160 L	4	1,67	296	8,20	178	1676	R 510 E	MAT 160 L	4	1,00	1026
61,9	23,6	225	R 6 E	MAT 160 L	4	0,83	210	7,68	125	1790	R 510 E	MAT 180 L	6	1,00	1045
60,4	15,9	230	R 7 E	MAT 180 L	6	1,17	312	6,89	212	1997	R 510 E	MAT 160 L	4	0,87	1026
58,5	16,4	237	R 7 E	MAT 180 L	6	1,73	312								
58,2	16,5	239	R 6 E	MAT 180 L	6	0,87	227								
54,3	26,9	256	R 8 E	MAT 160 L	4	2,47	420								
54,1	13,3	257	R 7 E	MVT 200 L	8	24,0	390								
53,7	13,4	259	R 8 E	MVT 200 L	8	1,80	530								
53,3	27,4	261	R 7 E	MAT 160 L	4	1,47	296								



MOTORIDUTTORI COASSIALI SERIE "RE"

CO-AXIAL GEARMOTORS SERIES "RE"

n2 giri/min rpm	n1/n2 rapporto i	M2 daN m	TIPO - TYPE	fs-bf-sf	kg	n2 giri/min rpm	n1/n2 rapporto i	M2 daN m	TIPO - TYPE	fs-bf-sf	kg
18,5 kW						18,5 kW					
387	3,77	44,25	R 6 E MAT 180 M 4	2,11	212	37,2	19,6	465	R 0 E MVT 225 S 8	1,68	630
370	3,95	45,88	R 5 E MAT 180 M 4	1,51	176	37,2	39,2	460	R 7 E MAT 180 M 4	0,81	298
332	4,4	51,64	R 6 E MAT 180 M 4	1,95	212	35,7	26,9	480	R 8 E MVT 200 LC 6	1,41	510
328	4,45	52,23	R 7 E MAT 180 M 4	2,97	298	35,0	27,4	489	R 7 E MVT 200 LC 6	0,81	370
314	4,65	54,02	R 5 E MAT 180 M 4	1,41	176	34,2	28,1	507	R 90 E MVT 200 LC 6	1,62	570
280	5,22	61,27	R 6 E MAT 180 M 4	1,78	212	33,6	43,4	509	R 8 E MAT 180 M 4	1,19	422
267	5,46	64,08	R 7 E MAT 180 M 4	2,70	298	32,7	22,3	529	R 9 E MVT 225 S 8	1,51	630
263	5,55	64,47	R 5 E MAT 180 M 4	1,35	176	32,4	29,6	528	R 8 E MVT 200 LC 6	1,08	510
255	3,77	67,30	R 6 E MVT 200 LC 6	1,46	290	30,7	47,5	558	R 8 E MAT 180 M 4	1,03	422
232	6,3	73,94	R 6 E MAT 180 M 4	1,62	212	29,6	32,4	584	R 9 E MVT 200 LC 6	2,43	570
217	6,72	78,06	R 5 E MAT 180 M 4	1,30	176	27,9	52,3	614	R 8 E MAT 180 M 4	1,00	422
199	7,32	85,92	R 6 E MAT 180 M 4	1,62	212	26,7	54,6	634	R 59 E MAT 180 M 4	1,19	587
185	7,91	91,88	R 5 E MAT 180 M 4	1,19	176	26,4	36,3	655	R 9 E MVT 200 LC 6	2,27	570
171	8,55	100	R 6 E MAT 180 M 4	1,62	212	26,0	36,9	659	R 8 E MVT 200 LC 6	0,92	510
155	9,44	110	R 5 E MAT 180 M 4	1,00	176	25,2	38,1	680	R 8 E MVT 200 LC 6	0,92	510
154	9,51	112	R 7 E MAT 180 M 4	2,70	298	25,1	38,2	689	R 9 E MVT 200 LC 6	1,24	570
145	10,1	119	R 6 E MAT 180 M 4	1,41	212	23,4	41	739	R 9 E MVT 200 LC 6	2,11	570
132	11,1	130	R 7 E MAT 180 M 4	2,27	298	22,5	32,4	768	R 9 E MVT 225 S 8	1,84	630
131	7,32	131	R 6 E MVT 200 LC 6	1,08	290	22,4	65,2	765	R 8 E MAT 180 M 4	0,81	422
124	7,74	138	R 7 E MVT 200 LC 6	1,84	370	22,4	65,2	757	R 59 E MAT 180 M 4	1,19	587
120	12,2	143	R 6 E MAT 180 M 4	1,19	212	22,1	43,4	783	R 9 E MVT 200 LC 6	1,08	570
112	8,55	153	R 6 E MVT 200 LC 6	1,08	290	21,0	45,7	824	R 10 E MVT 200 LC 6	2,00	965
111	13,1	154	R 7 E MAT 180 M 4	2,11	298	19,1	76,5	889	R 510 E MAT 180 M 4	1,14	1032
110	13,3	156	R 7 E MAT 180 M 4	2,22	298	18,8	51,2	923	R 10 E MVT 200 LC 6	1,84	965
104	14,1	165	R 6 E MAT 180 M 4	1,08	212	18,5	78,9	917	R 59 E MAT 180 M 4	1,00	587
101	9,51	170	R 7 E MVT 200 LC 6	1,84	370	16,6	57,8	1042	R 10 E MVT 200 LC 6	1,62	965
89,0	16,4	192	R 7 E MAT 180 M 4	2,00	298	16,4	88,8	1032	R 510 E MAT 180 M 4	1,41	1032
88,5	16,5	194	R 6 E MAT 180 M 4	1,00	212	15,7	92,8	1079	R 59 E MAT 180 M 4	0,81	587
76,4	19,1	224	R 8 E MAT 180 M 4	2,43	422	15,6	61,5	1109	R 10 E MVT 200 LC 6	1,51	965
76,4	19,1	224	R 7 E MAT 180 M 4	1,62	298	14,0	68,8	1241	R 10 E MVT 200 LC 6	1,41	965
74,9	19,5	229	R 6 E MAT 180 M 4	0,81	212	13,9	105	1220	R 510 E MAT 180 M 4	1,30	1032
72,2	13,3	237	R 7 E MVT 200 LC 6	1,51	370	12,4	77,7	1401	R 10 E MVT 200 LC 6	1,24	965
71,6	13,4	239	R 8 E MVT 200 LC 6	1,95	510	11,7	125	1452	R 510 E MAT 180 M 4	1,19	1032
64,6	22,6	265	R 7 E MAT 180 M 4	1,35	298	10,6	68,8	1632	R 10 E MVT 225 S 8	1,03	1030
62,9	23,2	272	R 8 E MAT 180 M 4	2,16	422	9,67	151	1754	R 510 E MAT 180 M 4	1,00	1032
59,6	16,1	287	R 8 E MVT 200 LC 6	1,84	510	8,20	178	2068	R 510 E MAT 180 M 4	0,81	1032
58,5	16,4	293	R 7 E MVT 200 LC 6	1,41	370	9 kW					
54,3	26,9	316	R 8 E MAT 180 M 4	2,00	422	387	3,77	52,6	R 6 E MAT 180 L 4	1,77	227
53,3	27,4	322	R 7 E MAT 180 M 4	1,19	298	370	3,95	54,6	R 5 E MAT 180 L 4	1,27	190
50,3	19,1	341	R 8 E MVT 200 LC 6	1,62	510	332	4,4	61,4	R 6 E MAT 180 L 4	1,64	227
50,3	19,1	341	R 7 E MVT 200 LC 6	1,08	370	328	4,45	62,1	R 7 E MAT 180 L 4	2,50	312
49,3	29,6	347	R 8 E MAT 180 M 4	1,62	422	314	4,65	64,2	R 5 E MAT 180 L 4	1,18	190
49,0	19,6	353	R 9 E MVT 200 LC 6	2,27	570	280	5,22	72,9	R 6 E MAT 180 L 4	1,50	227
47,1	31	364	R 7 E MAT 180 M 4	1,00	298	267	4,46	76,2	R 7 E MAT 180 L 4	2,27	312
46,2	31,6	371	R 8 E MAT 180 M 4	1,62	422	263	5,55	76,7	R 5 E MAT 180 L 4	1,14	190
45,3	16,1	378	R 8 E MVT 225 S 8	1,41	560	259	3,7	78,5	R 7 E MVT 200 L 6	1,86	390
44,5	16,4	385	R 7 E MVT 225 S 8	1,03	430	255	3,77	80,0	R 6 E MVT 200 L 6	1,23	310
43,4	22,1	394	R 8 E MVT 200 LC 6	1,51	510	232	6,3	87,9	R 6 E MAT 180 L 4	1,36	227
43,0	22,3	402	R 9 E MVT 200 LC 6	2,00	570	218	4,4	93,4	R 6 E MVT 200 L 6	1,14	310
42,4	34,4	404	R 7 E MAT 180 M 4	1,00	298	217	6,72	92,8	R 6 E MAT 180 L 4	1,09	190
42,0	17,4	413	R 9 E MVT 225 S 8	1,84	630	216	4,45	94,5	R 7 E MVT 200 L 6	1,68	390
41,4	23,2	414	R 8 E MVT 200 LC 6	1,46	510	199	7,32	102	R 6 E MAT 180 L 4	1,86	227
39,6	36,9	433	R 8 E MAT 180 M 4	1,85	422	189	7,74	108	R 7 E MAT 180 L 4	2,27	312
38,4	25	451	R 9 E MVT 200 LC 6	1,84	570	185	7,91	109	R 5 E MAT 180 L 4	1,00	190
38,3	38,1	447	R 8 E MAT 180 M 4	1,38	422	176	5,43	116	R 7 E MVT 200 L 6	1,55	390



MOTORIDUTTORI COASSIALI SERIE "RE"

CO-AXIAL GEARMOTORS SERIES "RE"

n2 giri/min rpm	n1/n2 rapporto i	M2 daN m	TIPO - TYPE			fs-bf-sf	kg	n2 giri/min rpm	n1/n2 rapporto i	M2 daN m	TIPO - TYPE			fs-bf-sf	kg
22 kW							22 kW								
171	8,55	119	R 6 E	MAT 180 L	4	1,36	245	29,6	32,4	695	R 9 E	MVT 200 L	6	2,05	590
155	9,44	130	R 5 E	MAT 180 L	4	0,84	190	29,2	25	705	R 9 E	MVT 225 M	8	1,18	650
165	9,51	133	R 7 E	MAT 180 L	4	2,27	227	28,2	34	729	R 9 E	MVT 200 L	6	1,18	590
152	6,3	134	R 6 E	MVT 200 L	6	0,91	310	27,9	52,3	730	R 8 E	MAT 180 L	4	0,84	436
149	6,44	137	R 7 E	MVT 200 L	6	1,55	390	26,7	54,6	754	R 59 E	MAT 180 L	4	1,00	600
145	10,1	141	R 6 E	MAT 180 L	4	1,18	227	26,4	36,3	778	R 10 E	MVT 200 L	6	1,91	985
134	5,46	152	R 7 E	MVT 225 M	8	1,18	450	25,1	38,2	819	R 9 E	MVT 200 L	6	1,05	590
132	11,1	155	R 7 E	MAT 180 L	4	1,91	312	23,4	41	879	R 10 E	MVT 200 L	6	1,77	985
124	7,74	164	R 7 E	MVT 200 L	6	1,55	390	22,5	32,4	914	R 10 E	MVT 225 M	8	1,55	1050
120	12,2	170	R 6 E	MAT 180 L	4	1,00	227	22,4	65,2	901	R 59 E	MAT 180 L	4	1,00	600
112	8,55	181	R 6 E	MVT 200 L	6	0,91	310	21,0	45,7	980	R 10 E	MVT 200 L	6	1,68	985
111	13,1	183	R 7 E	MAT 180 L	4	1,77	312	20,1	36,3	1024	R 10 E	MVT 225 M	8	1,41	1050
110	13,3	186	R 7 E	MAT 180 L	4	1,86	312	19,1	76,5	1057	R510E	MAT 180 L	4	0,95	1045
109	13,4	187	R 8 E	MAT 180 L	4	2,45	436	18,8	51,2	1098	R 10 E	MVT 200 L	6	1,55	985
104	14,1	197	R 6 E	MAT 180 L	4	0,91	227	18,5	78,9	1090	R 59 E	MAT 180 L	4	0,84	600
101	9,51	202	R 7 E	MVT 200 L	6	1,55	390	17,8	41	1156	R 10 E	MVT 225 M	8	1,32	1050
95,0	10,1	214	R 6 E	MVT 200 L	6	0,82	310	16,6	57,8	1240	R 10 E	MVT 200 L	6	1,36	985
91,8	15,9	222	R 7 E	MAT 180 L	4	1,20	312	16,4	88,8	1227	R510E	MAT 180 L	4	1,18	1045
89,0	16,4	229	R 7 E	MAT 180 L	4	1,68	312	15,6	61,5	1319	R 10 E	MVT 200 L	6	1,27	985
88,5	16,5	230	R 6 E	MAT 180 L	4	0,84	227	14,3	51,2	1444	R 10 E	MVT 225 M	8	1,18	1050
87,3	11	234	R 7 E	MVT 200 L	6	1,36	390	14,0	68,8	1475	R 10 E	MVT 200 L	6	1,18	985
76,4	19,1	267	R 7 E	MAT 180 L	4	1,36	312	13,9	105	1450	R510E	MAT 180 L	4	1,09	985
76,4	19,1	267	R 8 E	MAT 180 L	4	2,05	436	12,4	77,7	1666	R 10 E	MVT 200 L	6	1,05	985
72,2	13,3	282	R 7 E	MVT 200 L	6	1,27	390	11,7	125	1727	R510E	MAT 180 L	4	1,00	1045
71,6	13,4	284	R 8 E	MVT 200 L	6	1,64	530	9,67	151	2086	R510E	MAT 180 L	4	0,84	1045
64,6	22,6	315	R 7 E	MAT 180 L	4	1,14	312	30 kW							
62,9	23,2	324	R 8 E	MAT 180 L	4	1,82	436	397	3,7	69,9	R 7 E	MVT 200 L	4	2,00	390
59,6	16,1	342	R 8 E	MVT 200 L	6	1,55	530	390	3,77	71,3	R 6 E	MVT 200 L	4	1,30	310
58,5	16,4	348	R 7 E	MVT 200 L	6	1,18	390	334	4,4	83,2	R 6 E	MVT 200 L	4	1,20	310
55,2	17,4	373	R 9 E	MVT 200 L	6	2,05	590	330	4,45	84,1	R 7 E	MVT 200 L	4	1,83	390
54,3	26,9	375	R 8 E	MAT 180 L	4	1,68	436	282	5,22	98,7	R 6 E	MVT 200 L	4	1,10	310
53,3	27,4	382	R 7 E	MAT 180 L	4	1,00	312	269	5,46	103	R 7 E	MVT 200 L	4	1,67	390
50,3	19,1	405	R 8 E	MVT 200 L	6	1,36	530	233	6,3	119	R 6 E	MVT 200 L	4	1,00	310
50,3	19,1	405	R 7 E	MVT 200 L	6	0,91	390	228	6,44	122	R 7 E	MVT 200 L	4	1,67	390
49,3	29,6	413	R 8 E	MAT 180 L	4	1,36	436	218	4,45	127	R 7 E	MVT 225 M	6	1,23	450
49,0	19,6	420	R 9 E	MVT 200 L	6	1,91	590	201	7,32	138	R 6 E	MVT 200 L	4	1,00	310
47,1	31	433	R 7 E	MAT 180 L	4	0,84	312	190	7,74	146	R 7 E	MVT 200 L	4	1,67	390
46,2	31,6	441	R 8 E	MAT 180 L	4	1,36	436	172	8,55	162	R 6 E	MVT 200 L	4	1,00	310
43,4	22,1	469	R 8 E	MVT 200 L	6	1,27	530	155	9,51	180	R 7 E	MVT 200 L	4	1,67	390
43,0	22,3	478	R 9 E	MVT 200 L	6	1,68	590	144	5,07	193	R 8 E	MVT 250 M	8	1,83	370
42,4	34,4	480	R 7 E	MAT 180 L	4	0,84	312	134	11	208	R 7 E	MVT 200 L	4	1,50	390
42,0	17,4	491	R 9 E	MVT 225 M	8	1,55	650	125	7,74	222	R 7 E	MVT 225 M	6	1,13	450
41,4	23,2	492	R 8 E	MVT 200 L	6	1,23	530	118	6,19	236	R 8 E	MVT 250 M	8	1,73	670
38,4	25	536	R 9 E	MVT 200 L	6	1,55	590	111	13,3	251	R 7 E	MVT 200 L	4	1,37	390
38,3	38,1	532	R 8 E	MAT 180 L	4	1,14	436	110	13,4	253	R 8 E	MVT 200 L	4	1,80	530
38,2	19,1	533	R 8 E	MVT 225 M	8	1,05	580	92,5	15,9	301	R 7 E	MVT 200 L	4	0,88	390
37,2	19,6	553	R 9 E	MVT 225 M	8	1,40	650	91,3	16,1	304	R 8 E	MVT 200 L	4	1,67	530
35,7	26,9	571	R 8 E	MVT 200 L	6	1,18	530	89,6	16,4	310	R 7 E	MVT 200 L	4	1,23	390
34,2	28,1	603	R 9 E	MVT 200 L	6	1,36	590	84,5	17,4	332	R 9 E	MVT 200 L	4	2,20	590
33,6	43,4	606	R 8 E	MAT 180 L	4	1,00	436	83,2	8,77	334	R 8 E	MVT 250 M	8	1,57	370
32,7	22,3	639	R 9 E	MVT 225 M	8	1,27	650	77,0	19,1	361	R 7 E	MVT 200 L	4	1,00	390
32,4	29,6	628	R 8 E	MVT 200 L	6	0,91	530	77,0	19,1	361	R 8 E	MVT 200 L	4	1,50	530
30,7	47,5	663	R 8 E	MAT 180 L	4	0,86	436	75,0	19,6	374	R 9 E	MVT 200 L	4	2,03	590
30,4	31,6	671	R 8 E	MVT 200 L	6	0,91	530	72,9	13,3	381	R 7 E	MVT 225 M	6	0,93	450
30,1	31,9	684	R 9 E	MVT 200 L	6	1,27	590	72,4	13,4	384	R 8 E	MVT 225 M	6	1,20	580



MOTORIDUTTORI COASSIALI SERIE "RE"

CO-AXIAL GEARMOTORS SERIES "RE"

n2 giri/min rpm	n1/n2 rapporto i	M2 daN m	TIPO - TYPE	fs-bf-sf	kg	n2 giri/min rpm	n1/n2 rapporto i	M2 daN m	TIPO - TYPE	fs-bf-sf	kg
30 kW						37 kW					
66,5	22,1	418	R 8 E MVT 200 L 4	1,37	530	77,0	19,1	445	R 8 E MVT 225 S 4	1,22	575
65,9	22,3	426	R 9 E MVT 200 L 4	1,83	590	75,0	19,6	462	R 9 E MVT 225 S 4	1,65	645
65,0	22,6	427	R 7 E MVT 200 L 4	0,83	390	66,5	22,1	515	R 8 E MVT 225 S 4	1,11	575
63,4	23,2	439	R 8 E MVT 200 L 4	1,33	530	65,9	22,3	525	R 9 E MVT 225 S 4	1,49	645
62,4	11,7	450	R 9 E MVT 250 M 8	1,67	740	63,7	15,3	543	R 10 E MVT 250 M 6	2,03	1155
58,8	25	477	R 9 E MVT 200 L 4	1,67	590	63,4	23,2	541	R 8 E MVT 225 S 4	1,08	575
54,6	26,9	509	R 8 E MVT 200 L 4	1,23	530	58,8	25	589	R 9 E MVT 225 S 4	1,35	645
52,3	28,1	537	R 9 E MVT 200 L 4	1,50	590	56,7	17,2	611	R 10 E MVT 250 M 6	2,03	1155
49,7	29,6	560	R 8 E MVT 200 L 4	1,00	530	54,6	29,9	627	R 8 E MVT 225 S 4	1,00	575
49,5	19,6	567	R 9 E MVT 225 M 8	1,27	740	52,3	28,1	662	R 9 E MVT 225 S 4	1,22	645
48,7	15	577	R 9 E MVT 250 M 8	1,27	740	50,3	19,4	689	R 10 E MVT 250 M 6	1,84	1155
47,7	15,3	588	R 10 E MVT 250 M 8	1,83	1150	46,1	31,9	751	R 9 E MVT 225 S 4	1,11	645
46,5	31,6	597	R 8 E MVT 200 L 4	1,00	530	45,4	32,4	763	R 10 E MVT 225 S 4	1,78	1045
46,1	31,9	609	R 9 E MVT 200 L 4	1,37	590	43,3	22,5	799	R 10 E MVT 250 M 6	1,84	1155
45,4	32,4	619	R 10 E MVT 200 L 4	2,20	985	43,2	34	801	R 9 E MVT 225 S 4	1,00	645
43,2	34	649	R 9 E MVT 200 L 4	1,23	590	40,5	36,3	855	R 10 E MVT 225 S 4	1,65	1045
42,4	17,2	661	R 10 E MVT 250 M 8	1,83	1150	38,5	38,2	900	R 9 E MVT 225 S 4	0,89	645
42,0	17,4	669	R 9 E MVT 250 M 8	1,13	740	35,9	41	966	R 10 E MVT 225 S 4	1,54	1045
40,5	36,3	693	R 10 E MVT 200 L 4	2,03	985	32,2	45,7	1076	R 10 E MVT 225 S 4	1,49	1045
38,5	38,2	730	R 9 E MVT 200 L 4	1,10	590	28,7	51,2	1206	R 10 E MVT 225 S 4	1,35	1045
36,1	26,9	771	R 8 E MVT 225 M 6	0,87	580	25,4	57,8	1361	R 10 E MVT 225 S 4	1,22	1045
35,9	41	783	R 10 E MVT 200 L 4	1,90	985	23,9	61,5	1449	R 10 E MVT 225 S 4	1,11	1045
33,9	43,4	829	R 9 E MVT 200 L 4	1,00	590	21,4	68,8	1621	R 10 E MVT 225 S 4	1,00	1045
32,2	45,7	873	R 10 E MVT 200 L 4	1,83	590	18,9	77,7	1830	R 10 E MVT 225 S 4	0,89	1045
29,9	32,4	938	R 10 E MVT 225 M 6	1,50	1050	45 kW					
28,7	51,2	978	R 10 E MVT 200 L 4	1,67	985	330	4,45	126	R 7 E %VT 225 M 4	1,22	480
25,4	57,8	110,4	R 10 E MVT 100 L 4	1,50	985	269	5,46	155	R 7 E MVT 225 M 4	1,11	480
23,9	61,5	1175	R 10 E MVT 200 L 4	1,37	985	245	4	170	R 8 E MVT 280 S 6	1,67	810
23,7	41	1187	R 10 E MVT 225 M 6	1,30	1050	228	6,44	183	R 7 E MVT 280 S 4	1,11	480
21,4	68,8	1314	R 10 E MVT 200 L 4	1,23	985	193	5,07	216	R 8 E MVT 280 S 6	1,67	810
20,1	36,3	1396	R 10 E MVT 250 M 8	1,03	1150	190	7,74	219	R 7 E MVT 225 M 4	1,11	480
18,9	77,7	1484	R 10 E MVT 200 L 4	1,10	985	158	6,19	263	R 8 E MVT 280 S 6	1,51	810
16,8	57,8	1673	R 10 E MVT 225 M 6	1,00	1050	155	9,51	270	R 7 E MVT 225 M 4	1,11	480
37 kW						142	6,92	294	R 8 E MVT 280 S 6	1,47	810
397	3,7	86,3	R 7 E MVT 225 S 4	1,62	445	134	11	312	R 7 E MVT 225 M 4	1,00	480
330	4,45	104	R 7 E MVT 225 S 4	1,49	445	127	7,69	330	R 9 E MVT 280 S 6	1,67	880
269	5,46	127	R 7 E MVT 225 S 4	1,35	445	113	8,65	372	R 9 E MVT 280 S 6	1,67	880
244	4	141	R 8 E MVT 250 M 6	2,03	675	111	13,3	377	R 7 E MVT 225 M 4	0,91	480
228	6,44	150	R 7 E MVT 225 S 4	1,35	445	110	13,4	380	R 8 E MVT 225 M 4	1,20	610
192	5,07	178	R 8 E MVT 250 M 6	2,03	675	103	9,5	404	R 8 E MVT 280 S 6	1,18	810
190	7,74	180	R 7 E MVT 225 S 4	1,35	445	99,8	9,82	422	R 9 E MVT 280 S 6	1,51	880
158	6,19	218	R 8 E MVT 250 M 6	1,84	675	91,3	16,1	457	R 8 E MVT 225 M 4	1,11	610
155	9,51	222	R 7 E MVT 225 S 4	1,35	445	84,5	17,4	498	R 9 E MVT 225 M 4	1,47	680
141	6,92	243	R 8 E MVT 250 M 6	1,78	675	77,0	19,1	542	R 8 E MVT 225 M 4	1,00	610
134	11	256	R 7 E MVT 225 S 4	1,22	445	75,0	19,6	561	R 9 E MVT 225 M 4	1,36	680
127	7,69	273	R 9 E MVT 250 M 6	2,03	745	65,9	22,3	639	R 9 E MVT 225 M 4	1,22	680
113	8,65	307	R 9 E MVT 250 M 6	2,03	745	64,1	15,3	657	R 10 E MVT 280 S 6	1,67	1280
111	13,3	310	R 7 E MVT 225 S 4	1,11	445	58,8	25	716	R 9 E MVT 225 M 4	1,11	680
110	13,4	312	R 8 E MVT 225 S 4	1,46	575	57,0	17,2	739	R 10 E MVT 280 S 6	1,67	1280
103	9,5	334	R 8 E MVT 250 M 6	1,43	675	54,6	26,9	763	R 8 E MVT 225 M 4	0,82	610
99,3	9,82	349	R 9 E MVT 250 M 6	1,84	745	52,3	28,1	805	R 9 E MVT 225 M 4	1,00	680
91,3	16,1	375	R 8 E MVT 225 S 4	1,35	575	50,5	19,4	834	R 10 E MVT 280 S 6	1,51	1280
89,6	16,4	382	R 7 E MVT 225 S 4	1,00	445	46,1	31,9	914	R 9 E MVT 225 M 4	0,91	680
84,5	17,4	410	R 9 E MVT 225 S 4	1,78	645	45,4	32,4	928	R 10 E MVT 225 M 4	1,47	1080
						43,6	22,5	967	R 10 E MVT 280 S 6	1,51	1280



MOTORIDUTTORI COASSIALI SERIE "RE"

CO-AXIAL GEARMOTORS SERIES "RE"

n2 giri/min rpm	n1/n2 rapporto i	M2 daN m	TIPO - TYPE			fs-bf-sf	kg	n2 giri/min rpm	n1/n2 rapporto i	M2 daN m	TIPO - TYPE			fs-bf-sf	kg
45 kW								75 kW							
40,5	36,3	1040	R 10 E	MVT 225 M	4	1,36	1080	369	4	188	R 8 E	MVT 280 S	4	1,47	820
38,9	25,2	1083	R 10 E	MVT 280 S	6	1,40	1280	291	5,07	239	R 8 E	MVT 280 S	4	1,47	820
35,9	41	1175	R 10 E	MVT 225 M	4	1,27	1080	238	6,19	292	R 8 E	MVT 280 S	4	1,33	820
32,2	45,7	1309	R 10 E	MVT 225 M	4	1,22	1080	213	6,92	326	R 8 E	MVT 280 S	4	1,29	820
28,7	51,2	1467	R 10 E	MVT 225 M	4	1,11	1080	192	7,69	366	R 9 E	MVT 280 S	4	1,47	890
25,4	57,8	1656	R 10 E	MVT 225 M	4	1,00	1080	171	8,65	412	R 9 E	MVT 280 S	4	1,47	890
23,9	61,5	1762	R 10 E	MVT 225 M	4	0,91	1080	168	8,77	413	R 8 E	MVT 280 S	4	1,20	820
55 kW								155	9,5	447	R 8 E	MVT 280 S	4	1,04	820
								150	9,82	467	R 9 E	MVT 280 S	4	1,33	890
238	6,19	214	R 8 E	MVT 250 M	4	1,82	680	138	10,7	504	R 8 E	MVT 280 S	4	1,00	820
213	6,92	239	R 8 E	MVT 250 M	4	1,76	680	126	11,7	557	R 9 E	MVT 280 S	4	1,29	890
193	5,07	264	R 8 E	MVT 280 M	6	1,36	850	112	13,2	628	R 9 E	MVT 280 S	4	1,20	890
192	7,69	268	R 9 E	MVT 250 M	4	2,00	750	98,3	15	714	R 9 E	MVT 280 S	4	1,00	890
171	8,65	302	R 9 E	MVT 250 M	4	2,00	750	96,4	15,3	728	R 10 E	MVT 280 S	4	1,47	1290
168	8,77	303	R 8 E	MVT 250 M	4	1,64	680	85,8	17,2	818	R 10 E	MVT 280 S	4	1,47	1290
155	9,5	328	R 8 E	MVT 250 M	4	1,42	680	76,0	19,4	923	R 10 E	MVT 280 S	4	1,33	1290
150	9,82	343	R 9 E	MVT 250 M	4	1,82	750	65,6	22,5	1071	R 10 E	MVT 280 S	4	1,33	1290
138	10,7	370	R 8 E	MVT 250 M	4	1,36	680	58,5	25,2	1199	R 10 E	MVT 280 S	4	1,20	1290
126	11,7	408	R 9 E	MVT 250 M	4	1,76	750	51,9	28,4	1351	R 10 E	MVT 280 S	4	1,00	1290
123	12	414	R 8 E	MVT 250 M	4	1,11	680								
112	8,77	456	R 8 E	MVT 280 M	6	1,15	850								
112	13,2	461	R 9 E	MVT 250 M	4	1,64	750								
100	14,7	508	R 8 E	MVT 250 M	4	1,00	680								
98,3	15	523	R 9 E	MVT 250 M	4	1,36	750								
96,4	15,3	534	R 10 E	MVT 250 M	4	2,00	1160								
85,8	17,2	600	R 10 E	MVT 250 M	4	2,00	1160	90 kW							
84,8	17,4	607	R 9 E	MVT 250 M	4	1,20	750	369	4	226	R 8 E	MVT 280 M	4	1,22	860
76,0	19,4	677	R 10 E	MVT 250 M	4	1,82	1160	291	5,07	287	R 8 E	MVT 280 M	4	1,22	860
75,3	19,6	684	R 9 E	MVT 250 M	4	1,11	750	238	6,19	350	R 8 E	MVT 280 M	4	1,11	860
66,1	22,3	778	R 9 E	MVT 250 M	4	1,00	750	213	6,92	391	R 8 E	MVT 280 M	4	1,08	860
65,6	22,5	785	R 10 E	MVT 250 M	4	1,82	1160	192	7,69	439	R 9 E	MVT 280 M	4	1,22	930
59,0	25	872	R 9 E	MVT 250 M	4	0,91	750	171	8,65	494	R 9 E	MVT 280 M	4	1,22	930
58,5	25,2	879	R 10 E	MVT 250 M	4	1,64	1160	168	8,77	496	R 8 E	MVT 280 M	4	1,00	860
52,5	28,1	981	R 9 E	MVT 250 M	4	0,82	750	150	9,82	561	R 9 E	MVT 280 M	4	1,11	930
51,9	28,4	991	R 10 E	MVT 250 M	4	1,36	1160	126	11,7	668	R 9 E	MVT 280 M	4	1,08	930
45,5	32,4	1131	R 10 E	MVT 250 M	4	1,20	1160	112	13,2	754	R 9 E	MVT 280 M	4	1,00	930
43,6	22,5	1182	R 10 E	MVT 280 M	6	1,24	1320	96,4	15,3	874	R 10 E	MVT 280 M	41	1,22	1330
40,6	36,3	1267	R 10 E	MVT 250 M	4	1,11	1160	85,8	17,2	982	R 10 E	MVT 280 M	4	1,22	1330
38,9	25,2	1324	R 10 E	MVT 280 M	6	1,15	1320	76,0	19,4	1108	R 10 E	MVT 280 M	4	1,11	1330
36,0	41	1431	R 10 E	MVT 250 M	4	1,04	1160	65,6	22,5	1285	R 10 E	MVT 280 M	4	1,11	1330
32,3	45,7	1595	R 10 E	MVT 250 M	4	1,00	1160	58,5	25,2	1439	R 10 E	MVT 280 M	4	1,00	1330
28,8	51,2	1787	R 10 E	MVT 250 M	4	0,91	1160								

QUOTE D'INGOMBRO MOTORIDUTTORI COASSIALI serie "RE" a doppia riduzione - con motori serie "MVT" e "MAT"

Esecuzione con piedi - Forma B3 (e B6, B7, B8, V5, V6)
Esecuzione con flangia - Forma B5 (e V1, V3)

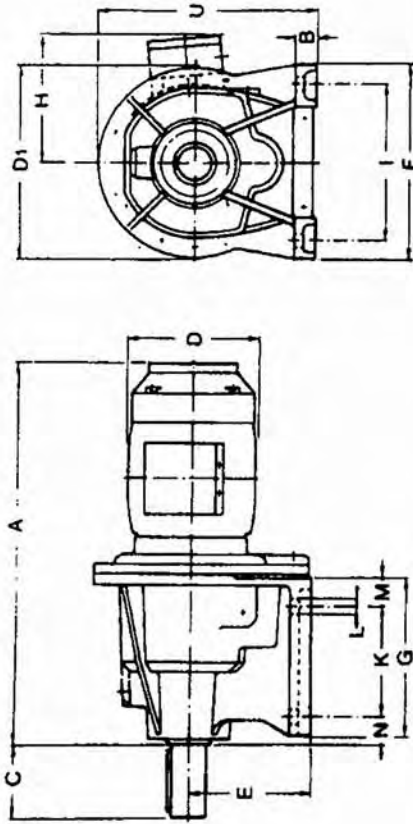

OVERALL DIMENSIONS CO-AXIAL GEARMOTORS series "RE" double reduction - with motor series "MVT" and "MAT"

Foot mounting - Form B3 (also B6, B7, B8, V5 and V6)
Flange mounting - Form B5 (also V1 and V3)

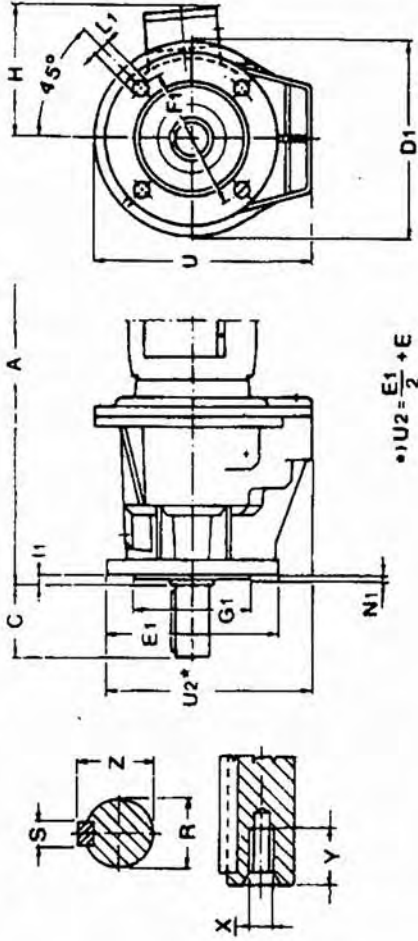

Per l'esecuzione flangiata le quote mancanti in figura sono comuni all'esecuzione con piedi. Su richiesta possono essere forniti con flangia avente dimensioni DIN.

Dimensions not shown in the flange mounting picture are the same as for foot mounting. Our gearmotors are also available with flanges to DIN dimensions on request.

TIPO-TYPE	A	A*	B	C	D	D ₁	E	E ₁	F	F ₁	G	G ₁	H	I	I ₁	K	L	L ₁	M	N	N ₁	R	S	U	Z	X	Y
MAT 63 C-A-AA	288	340			130								102											153			
R1E MAT 71 C-A-AR	335	387	13	45	150	146	80	155	150	125	103	100	139	116	5	60	11	11	27	21	3	20	6	153	22,5	M6	16
MAT 80 C-A	351	418			165								150											162			
MAT 63 C-A-AA	302	354			130								102											185			
R2E MAT 71 C-A-AR	349	401	14	55	150	170	100	155	182	125	116	100	139	145	6	72	11	12,5	27	24	3	25	8	185	28	M10	22
MAT 80 C-A	365	431			165								150											185			
MAT 90 S-L	400	468			185								160											192			
MAT 71 C-A-AR	398	450			150								139											233			
MAT 80 C-A	413	479			165								150											233			
R3E MAT 90 S-L	448	516	27	80	185	222	125	180	220	150	160	125	160	180	7	115	11	14,5	27	26	3,5	30	8	233	33	M10	22
MAT 100 L-LA	488	567			205								180											233			
MAT 112 M-MR	499	592			230								193											239			

Tolleranze:

Quota R: k6; G1: h6.

*) Valore di A per accoppiamento a motore autofrenante a disco.

Tolleranze:

dimension R: k6; G1: h6.

*) Valore di A for coupling to brake motor.

OVERALL DIMENSIONS CO-AXIAL GEARMOTORS series "RE" double reduction - with motor series "MVT" and "MAT"

Foot mounting - Form B3 (also B6, B7, B8, V5 and V6)
 Flange mounting - Form B5 (also V1 and V3)

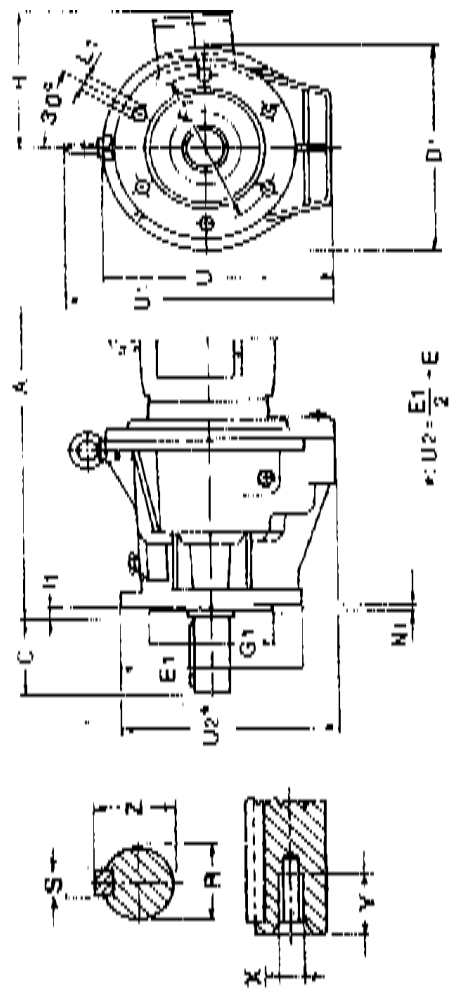

Dimensions not shown in the flange mounting picture are the same as for foot mounting.
 Our gearmotors are also available with flanges to DIN dimensions on request.

Tolerances:
 dimension R: k6 for R ≤ 50; m6 for R > 50; G1: h6.
 *) Value of A for coupling to brake motor.

QUOTE D'INGOMBRO MOTORIDUTTORI COASSIALI serie "RE" a doppia riduzione - con motori serie "MVT" e "MAT"

Esecuzione con piedi - Forma B3 (e B6, B7, B8, V5, V6)
 Esecuzione con flangia - Forma B5 (e V1, V3)

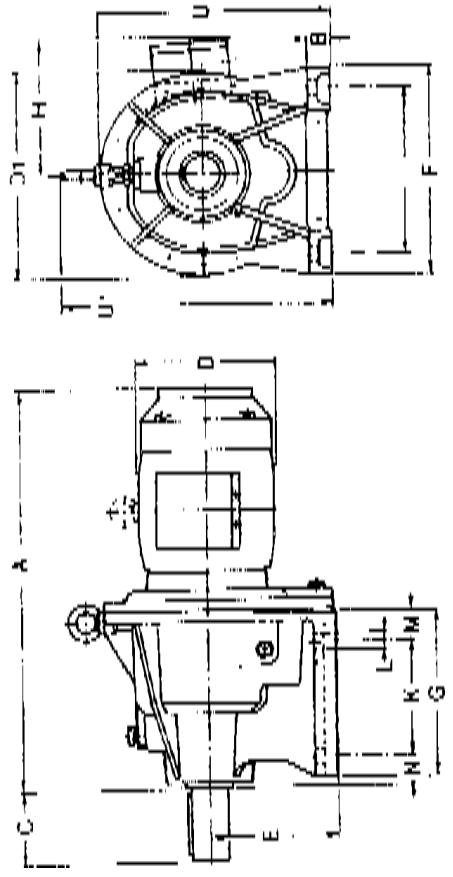

Per l'esecuzione flangiata le quote mancanti in figura sono comuni all'esecuzione con piedi.
 Su richiesta possono essere forniti con flangia avente dimensioni DIN.

Tolleranze:
 Quota R: k6 per R ≤ 50; m6 per R > 50; G1: h6.
 *) Valore di A per accoppiamento a motore autofrenante a disco.

TIPO - TYPE	A	A*	B	C	D	D1	E	E1	F	F1	G	G1	H	I	I1	K	L	L1	M	N	N1	R	S	U	U1	Z	X	Y	
R4E	MAT 80 C - A	469	535		165								150											280	334				
	MAT 90 S-L	511	579		185								160											280	334				
	MAT 100 L-LA	550	629		205								180											280	334				
	MAT 112 M	561	654	35	90	230	260	150	215	258	180	198	150	193	205	7,5	130	19	16,5	38	49	3,5	40	12	280	334	43	M16	36
	MAT 132 S	626	719		270									207										285	338				
	MAT 132 M	634	727		270									207										285	338				
	MAT 132 MA	660	753		270									207										285	338				
R5E	MAT 90 S - L	556	624		185								160											350	404				
	MAT 100 L-LA	595	654		205								180											350	404				
	MAT 112 M	606	699		230								193											350	404				
	MAT 132 S	671	764	35	270	310	195	270	310	220	253	180	207	250	8	175	21	21	47	39	4	55	16	350	404	59	M20	42	
	MAT 132 M	679	772		270									207										350	404				
	MAT 132 MA	704	797		270									207										350	404				
	MAT 160 M-L-MC	781	-		330									236										360	410				
MAT 180 M-L	834	-		330									253										360	410					
R6E	MAT 112 M	649	742		230								193											405					
	MAT 132 S	714	807		270								207											405					
	MAT 132 M	722	815		270								207											405					
	MAT 132 MA	774	867	40	130	270	350	230	360	270	295	210	207	300	9	200	24	25	55	49	5	65	18	405	470	69	M20	42	
	MAT 160 M-L-MC	824	-		330									236										405					
	MAT 180 M-L	877	-		330									253										405					
	MVT 200 L	891	-		380									265										420					

QUOTE D'INGOMBRO MOTORIDUTTORI COASSIALI serie "RE" a doppia riduzione - con motori serie "MVT" e "MAT"

Esecuzione con piedi - Forma B3 (e B6, B7, B8, V5, V6)
Esecuzione con flangia - Forma B5 (e V1, V3)

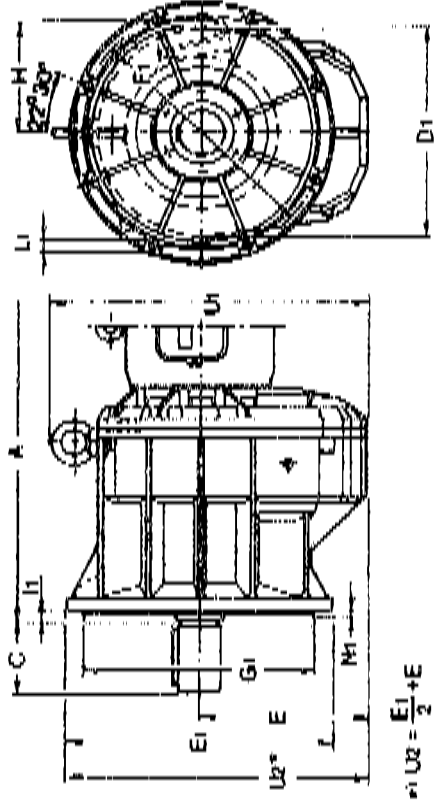
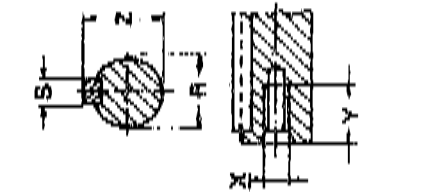
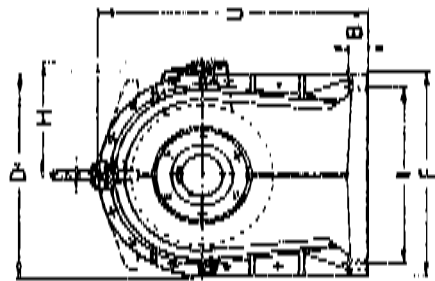
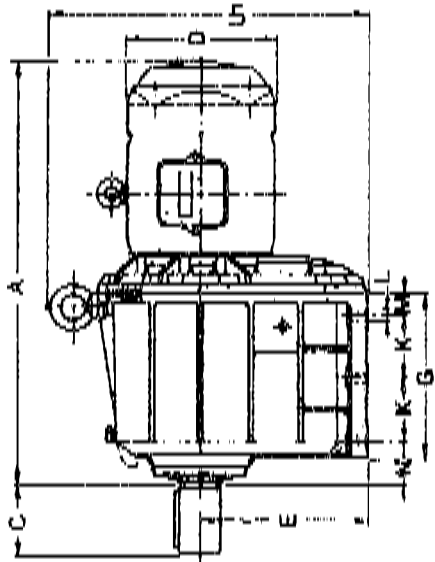

OVERALL DIMENSIONS CO-AXIAL GEARMOTORS series "RE" double reduction - with motor series "MVT" and "MAT"

Foot mounting - Form B3 (also B6, B7, B8, V5 and V6)
Flange mounting - Form B5 (also V1 and V3)

Per la grandezza R 7 i fori fissaggio piedi sono solo due anziché tre (l'interasse è uguale a 2K).
Per l'esecuzione flangiata le quote mancanti in figura sono comuni all'esecuzione con piedi.
Su richiesta possono essere forniti con flangia avente dimensioni DIN.

Tolleranze:
Quota R:m6; G: h6.
*) Valore di A per accoppiamento a motore autofrenante a disco.

Size R 7 has on each side 2 foot fastening holes instead of 3 (the distance between centres is = 2 K).
Dimensions not shown in the flange mounting picture are the same as for foot mounting.
Our gearmotors are also available with flanges to DIN dimensions on request.

Tolerances:
dimension R: m6; G: h6.
*) Value of A for coupling to brake motor.

TIPO - TYPE	A	A*	B	C	D	D1	E	E1	F	F1	G	G1	H	I	I1	K	L	L1	M	N	N1	R	S	U	U1	Z	X	Y
R7E	MAT 132 S	772	865		270								207											485				
	MAT 132 M-MA	780	873		270								207											495				
	MAT 160 M-L-MC	882	-	38	330	410	280	450	410	400	337	350	236	350	9	115	18	65	67	5	85	22	485	562	90	M20	42	
	MAT 180 M-L	935	-		330								253											485				
	MVT 200 L	949	-		380								265											485				
	MVT 225 S-M	1028	-		420								345											490				
R8E	MAT 160 M-L-MC	940	-		330								236											601				
	MAT 180 M-L	993	-		330								253											601				
	MVT 200 L	1007	-	38	380	490	355	660	490	600	374	550	365	425	10	133	22	63	92	6	100	28	601	691	106	M24	50	
	MVT 225 S-M	1008	-		420								345											601				
	MVT 250 M	1097	-		470								370											601				
	MVT 280 S-L	1206	-		525								435											615				
R9E	MVT 200 LC-L	1038	-		380								265															
	MVT 225 S-M	1117	-	38	420	490	355	660	490	600	374	550	345	425	10	133	22	63	92	6	110	28	619	691	116	M24	50	
	MVT 250 M	1127	-		470								370															
	MVT 280 S-M	1236	-		525								435															
R10E	MVT 200 LC-L	1184	-		380								265															
	MVT 225 S-M	1263	-	50	420	640	500	800	640	740	510	680	345	560	15	193	26	75	114	6	120	32	810	918	127	M24	50	
	MVT 250 M	1273	-		470								370															
	MVT 280 S-M	1382	-		525								435															

QUOTE D'INGOMBRO MOTORIDUTTORI COASSIALI serie "RE" a quadrupla riduzione - con motori serie "MVT" e "MAT"

Esecuzione con piedi - Forma B3 (e B6, B7, B8, V5, V6)
Esecuzione con flangia - Forma B5 (e V1, V3)

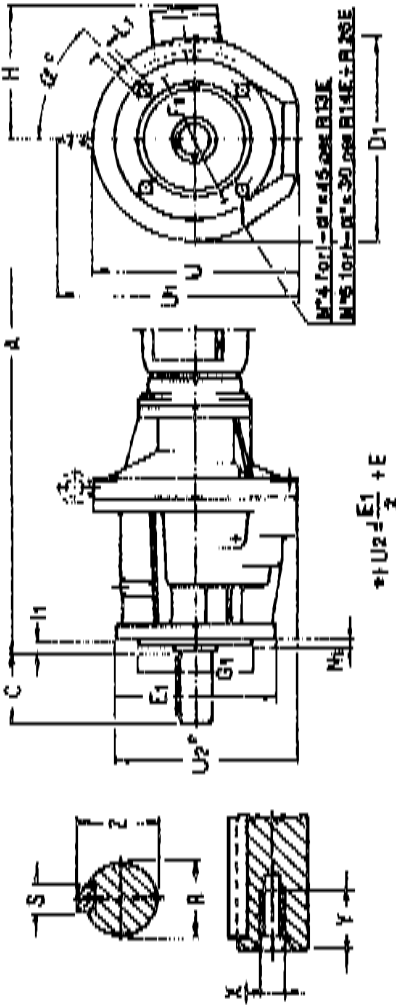
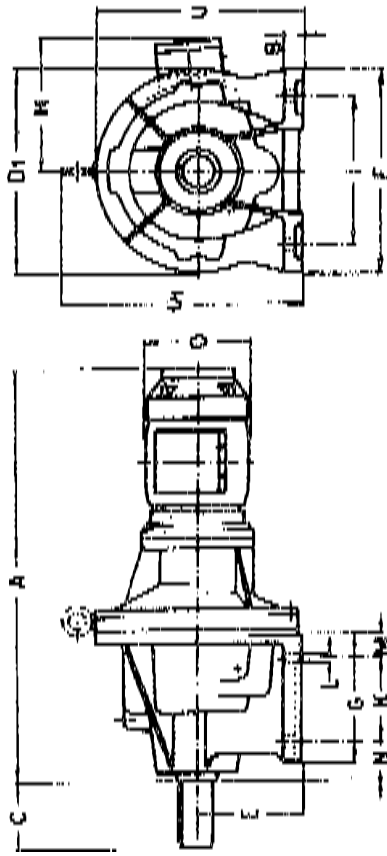

Foot mounting - Form B3 (also B6, B7, B8, V5 and V6)
Flange mounting - Form B5 (also V1 and V3)

OVERALL DIMENSIONS CO-AXIAL GEARMOTORS series "RE" quadruple reduction - with motor series "MVT" and "MAT"



La grandezza R 13 è senza golfare.
Per l'esecuzione flangiata le quote mancanti in figura sono comuni all'esecuzione con piedi.
Su richiesta possono essere forniti con flangia avente dimensioni DIN.

Tolleranze:
Quota R: k6 per $R \leq 50$; m6 per $R > 50$; G1: h6.
*) Valore di A per accoppiamento a motore autofrenante a disco.

Size R 13 has no eyebolt.
Dimensions not shown in the flange mounting picture are the same as for foot mounting.
Our gearmotors are also available with flanges to DIN dimensions on request.

Tolerances:
dimension R: k6 for $R \leq 50$; m6 for $R > 50$; G1: h6.
*) Value of A for coupling to brake motor.

TIPO - TYPE	A	A*	B	C	D	D ₁	E	E ₁	F	F ₁	G	G ₁	H	I	I ₁	K	L	L ₁	M	N	N ₁	R	S	U	U ₁	Z	X	Y	
R13E	MAT 63 C-A-AA	473	525	27	80	130	215	125	180	220	150	160	125	102	180	7	115	11	14,5	27	26	3,5	30	8	233	-	33	M10	22
	MAT 71 C-A-AR	517	569			150							139																
R14E	MAT 63 C-A-AA	522	574		130								102																36
	MAT 71 C-A-AR	566	618	35	90	150	260	150	215	258	180	198	150	139	205	7,5	130	19	16,5	38	49	3,5	40	12	280	334	43	M16	
	MAT 80 C-A	582	648		165									150															
R15E	MAT 63 C-A-AA	566	618		130								102																42
	MAT 71 C-A-AR	610	662	35	110	150	326	195	270	310	220	253	180	139	250	8	175	21	21	47	39	4	55	16	350	404	59	M29	
	MAT 80 C-A	626	692		165									150															
	MAT 90 S-L	671	739		185									160															
R25E	MAT 63 C-A	574	626		130								102																42
	MAT 71 C-A	620	672	35	110	150	326	195	270	310	220	253	180	139	250	8	175	21	21	47	39	4	55	16	350	404	59	M20	
	MAT 80 C-A	638	702		165									150															
	MAT 90 S-L	671	739		185									160															
R26E	MAT 63 C-A-AA	644	696		130								102																42
	MAT 71 C-A-AR	690	742	40	130	150	350	230	330	360	270	295	210	139	300	9	200	24	25	55	49	5	65	18	405	470	69	M20	
	MAT 80 C-A	708	772		165									150															
	MAT 90 S-L	741	809		185									160															

QUOTE D'INGOMBRO MOTORIDUTTORI COASSIALI serie "RE" a quadrupla riduzione - con motori serie "MVT" e "MAT"

Esecuzione con piedi - Forma B3 (e B6, B7, B8, V5, V6)
Esecuzione con flangia - Forma B5 (e V1, V3)

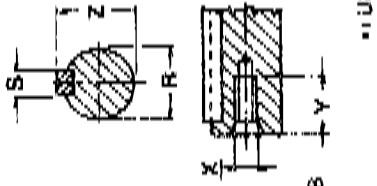
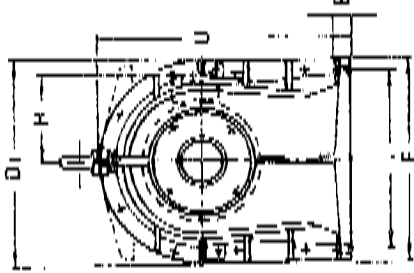
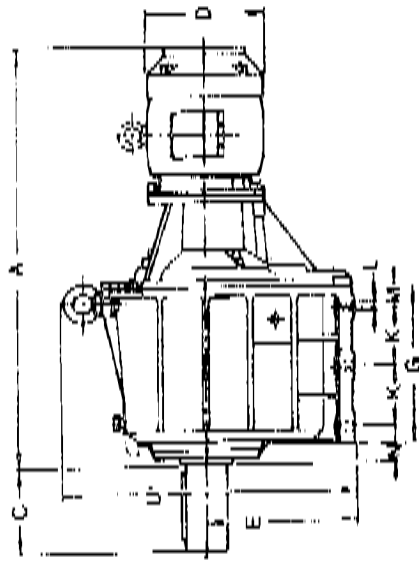

OVERALL DIMENSIONS CO-AXIAL GEARMOTORS series "RE" quadruple reduction - with motor series "MVT" and "MAT"

Foot mounting - Form B3 (also B6, B7, B8, V5 and V6)
Flange mounting - Form B5 (also V1 and V3)

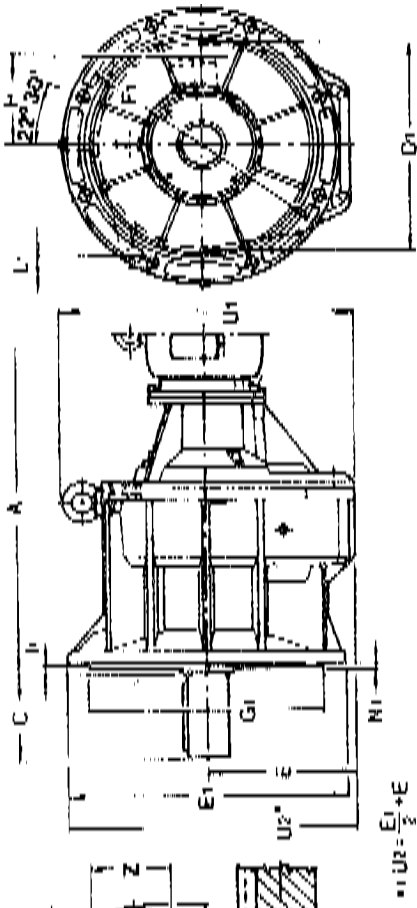

Per la grandezza R 37 i fori fissaggio piedi sono solo due anziché tre (l'interasse è uguale a 2K).
Per l'esecuzione flangiata le quote mancanti in figura sono comuni all'esecuzione con piedi.
Su richiesta possono essere forniti con flangia avente dimensioni DIN.

Tolleranze:

Quota R:m6; G1: h6.

*) Valore di A per accoppiamento a motore autofrenante a disco.

Size R 37 has on each side 2 foot fastening holes instead of 3 (the distance between centres is = 2 K).

Dimensions not shown in the flange mounting picture are the same as for foot mounting.
Our gearmotors are also available with flanges to DIN dimensions on request.

Tolerances:

dimension R: m6; G1: h6.

*) Value of A for coupling to brake motor.



TIPO - TYPE	A	A*	B	C	D	D1	E	E1	F	F1	G	G1	H	I	I1	K	L	L1	M	N	N1	R	S	U	U1	Z	X	Y
R37E	MAT 71 C-A-AR	760	812		150			450	410	400	337	350	139	350	9	115	28	18	65	67	5	85	22	485	562	90	M20	42
	MAT 80 C-A	776	842	38	170		280	410					150															
	MAT 90 S-L	811	879		185								160															
	MAT 100 L-LA	850	928		205								180															
R48E	MAT 80 C-A	890	956		165								150															
	MAT 90 S-L	932	1000		185								160															
	MAT 100 L-LA	971	1050	38	205	490	355	660	490	600	374	550	180	425	10	133	22	22	63	92	6	1000	28	601	691	106	M24	50
	MAT 112 M	982	1075		230								193															
	MAT 132 S-M-MA	1047	1140		270								207															
R510E	MAT 90 S-L	1020	1088		185								160															
	MAT 100 L-LA	1060	1139		205								180															
	MAT 112 M	1070	1164		230								193															
	MAT 132 S	1135	1228		270								207															
	MAT 132 M	1144	1237	38	270	490	355	660	490	600	374	550	207	425	10	133	22	22	63	92	6	110	28	601	691	116	M24	50
	MAT 132 MA	1169	1262		270								207															
R510E	MAT 160 MC-M-L	1250	-		330								236															
	MAT 180 M-L	1298	-		330								253															
	MAT 90 S-L	1165	1088		185								160															
	MAT 100 L-LA	1205	1284		205								180															
	MAT 112 M	1216	1309		230								193															
	MAT 132 S	1281	1374	50	270	640	500	800	640	740	510	680	207	560	15	193	26	22	75	114	6	120	32	810	918	127	M24	50
	MAT 132 M	1289	1382		270								207															
	MAT 132 MA	1314	1407		270								207															
MAT 160 MC-M-L	1395	-		330								236																
MAT 180 M-L	1444	-		330								253																

QUOTED'INGOMBRO MOTORIDUTTORI COASSIALI serie "RKE" a doppia riduzione - con motori normali serie "M" e "MA"

Esecuzione con piedi - Forma B3 (e B6, B7, B8, V5, V6)
Esecuzione con flangia - Forma B5 (e V1, V3)

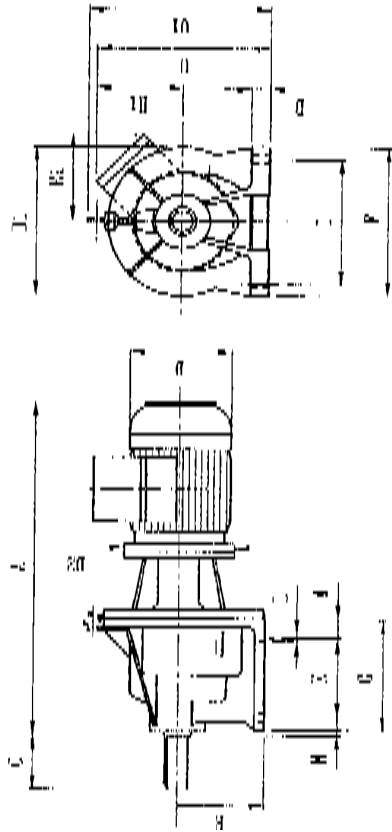

Tolleranze:

Quota R: k6; G1: h6.

*) Valore di A per accoppiamento a motore autofrenante a disco.

*) Motori previsti in forma B5 con flangia diametro esterno 160.

OVERALL DIMENSIONS CO-AXIAL GEARMOTORS series "RKE" double reduction - with standard motor series "M" and "MA"

Foot mounting - Form B3 (also B6, B7, B8, V5 and V6)
Flange mounting - Form B5 (also V1 and V3)

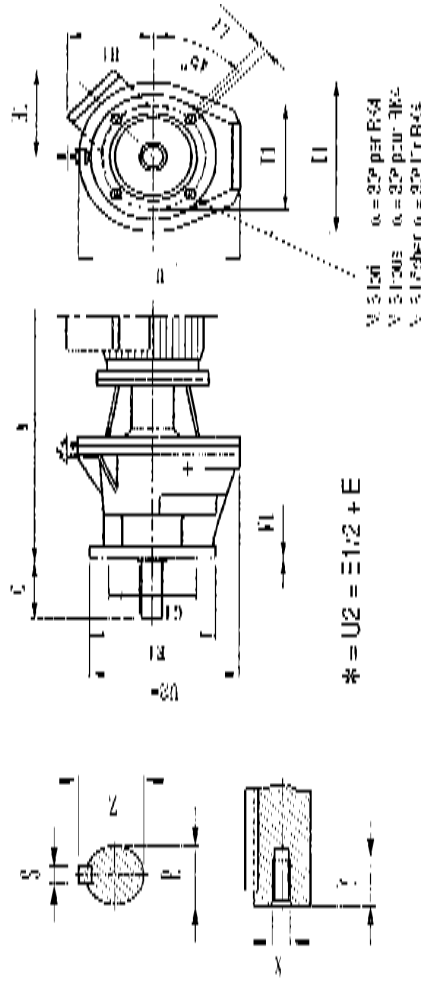

* = U2 = 31.2 + E

Tollerances:

dimension R: k6; G1: h6.

*) Value of A for coupling to brake motor.

*) B5 motors with flange external diameter 160.



TIPO <i>TYPE</i>	A	A*	B	C	D	D1	D2	E	E1	F	F1	G	G1	H1	I	I1	K	L	L1	M	N	N1	R	R1	S	U	U1	Z	X	Y	Peso <i>Weight</i> kg (B3)
RK1E	MAF 63 C-A-AA	387	439		130		140							102												153					11 - 12
	MAF 71 C-A-AR	415	467	13	150	146	160	80	155	150	125	103	100	139	116	5	60	11	11	27	21	3	20	6		153	-	M6	16	13 - 14	
	MAF 80 C-A (*)	436	502		165		160							150												192					16 - 18
RK2E	MAF 63 C-A-AA	401	453		130		140							102												185					15 - 16
	MAF 71 C-A-AR	429	481	14	150	170	160	100	155	182	125	116	100	139	145	6	72	11	12,5	27	24	3	25	8		185	-	M10	22	17 - 18	
	MAF 80 C-A	462	528		165	200	200							150												185					20 - 22
	MAF 90 S-L	500	568		185		200							160												192					27 - 29
RK3E	MAF 71 C-A-AR	480	532		150		160							139												233					27 - 28
	MAF 80 C-A	516	582		165		200							150												233					30 - 32
	MAF 90 S-L	554	622	27	185	222	200	125	180	220	150	160	125	160	180	7	115	11	14,5	27	26	3,5	30	8		233	-	M10	22		37 - 39
	MAF 100 L-LA	598	677		205		250							180												233					46 - 48
	MAF 112 MR-M	614	707		230		250							193												239					54
RK4E	MAF 80 C-A	574	640		165		200							150												280	334				51 - 52
	MAF 90 S-L	612	680		185		200							160												280	334				57 - 59
	MAF 100 L-LA	653	732		205		250							180												280	334				66 - 68
	MAF 112 M	669	762	35	230	250	250	150	215	258	180	198	150	193	205	7,5	130	19	16,5	38	49	3,5	40	12		280	334	43	M16	36	74
	MAF 132 S	769	862		270		300							200												285	338				89
	MAF 132 M	777	870		270		300							200												285	338				97
	MAF 132 MA	802	895		270		300							200												285	338				99

QUOTED'INGOMBRO MOTORIDUTTORI COASSIALI serie "RKE" a doppia riduzione - con motori normali serie "M" e "MA"

Esecuzione con piedi - Forma B3 (e B6, B7, B8, V5, V6)
Esecuzione con flangia - Forma B5 (e V1, V3)

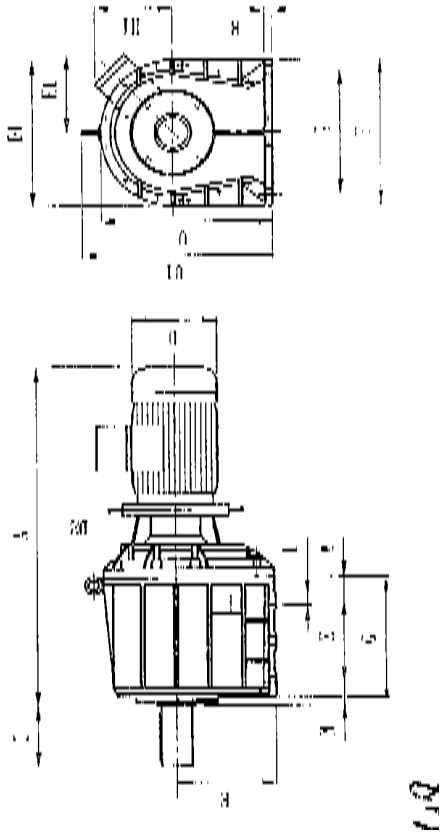

L'RK8 ha 3 fori di fissaggio per piede e K è l'interasse.

Tolleranze:

Quota R:m6; G: h6.

*) Valore di A per accoppiamento a motore autofrenante a disco.

OVERALL DIMENSIONS CO-AXIAL GEARMOTORS series "RKE" double reduction - with standard motor series "M" and "MA"

Foot mounting - Form B3 (also B6, B7, B8, V5 and V6)
Flange mounting - Form B5 (also V1 and V3)

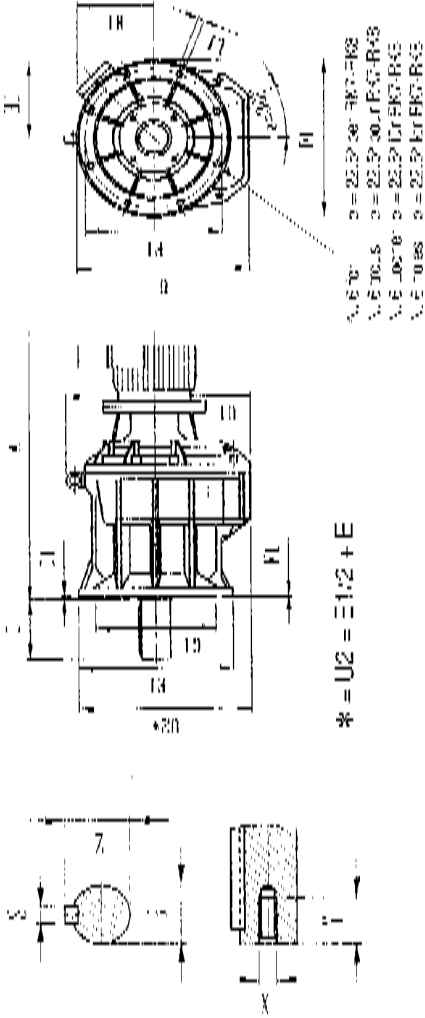

The RK8 has on each side 3 foot fastening holes and K is the distance between centres.

Tolerances:

dimension R: m6; G: h6.

*) Value of A for coupling to brake motor.

TIPO TYPE	A	A*	B	C	D	D1	D2	E	E1	F	F1	G	G1	H1	I	I1	K	L	L1	M	N	N1	R	S	U	U1	Z	X	Y	Peso Weight kg (lb)
MAF 90 S-L MAF 100 L-LA MAF 112 M MAF 132 S	657	725		185	200									160											350	404				90 - 92
	704	783		205	250									180											350	404				99 - 101
	720	813		230	250									193											350	404				107
	815	908		270	300									200											350	404				122
RK5E MAF 132 MA MAF 132 MA MAF 160 M-L MAF 180 M-L	823	916	35	110	270	310	300	195	270	310	220	253	180	200	250	8	175	21	47	39	4	55	16	350	404	59	M20	42	130	
	848	941		270	300									200										350	404				132	
	992	-		330	350									245										360	410				175 - 182	
	1042	-		330	350									270										360	410				210 - 225	
MAF 100 L-LA MAF 112 M MAF 132 S MAF 132 M MAF 132 MA MAF 160 M-L MAF 180 M-L	746	825		205	250									180																138 - 140
	761	854		230	250									193																147
	858	951		270	300									200																162
	866	959		270	300									200																170
RK6E MAF 132 MA MAF 160 M-L MAF 180 M-L	891	984	40	130	270	350	300	230	330	360	270	295	210	200	300	9	200	24	56	49	5	65	18	405	470	69	M20	42	172	
	1035	-		330	350									245																304 - 311
	1143	-		330	350									270																250 - 265
	948	1041		270	300									200																254
MAF 132 S MAF 132 M MAF 132 MA MAF 160MC-M-L MAF 180 M-L	956	1049		270	300									200																262
	981	1074	38	170	270	410	300	280	450	410	400	337	350	200	350	9	115	18	65	67	5	85	22	485	562	90	M20	42	264	
	1093	-		330	350									245																304 - 311
	1143	-		330	350									270																339 - 354
RK8E MAF 160 M-L MAF 180 M-L	1151	-	38	210	330	490	350	355	660	490	600	374	550	245	425	10	133	22	63	92	6	100	28	601	691	105	M24	50	432 - 439	
	1201	-												270																467 - 482
RK9E MAF 160 M-L MAF 180 M-L	1217	-	38	210	330	490	350	355	660	490	600	374	550	245	425	10	133	22	63	92	6	110	28	619	691	116	M24	50	537 - 544	
	1267	-												270																572 - 587
RK10E MAF 160 M-L MAF 180 M-L	1363	-	50	210	330	640	350	500	800	640	740	510	680	245	560	15	193	26	75	114	6	120	32	810	918	127	M24	50	937 - 944	
	1413	-												270																972 - 987

QUOTE D'INGOMBRO MOTORIDUTTORI COASSIALI serie "RKE" a quadrupla riduzione - con motori normali serie "M" e "MA"

Esecuzione con piedi - Forma B3 (e B6, B7, B8, V5, V6)
 Esecuzione con flangia - Forma B5 (e V1, V3)

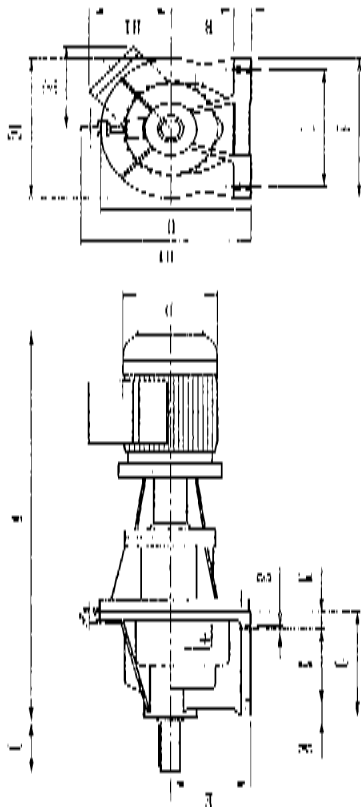

Tolleranze:

Quota R: k6 per $R \leq 50$; m6 per $R > 50$; G1: h6.

-) Valore di A per accoppiamento a motore autofrenante a disco.
- ▲) Motori previsti in forma B5 con flangia diametro esterno 160.

OVERALL DIMENSIONS CO-AXIAL GEARMOTORS series "RKE" quadruple reduction - with standard motor series "M" and "MA"

Foot mounting - Form B3 (also B6, B7, B8, V5 and V6)
 Flange mounting - Form B5 (also V1 and V3)

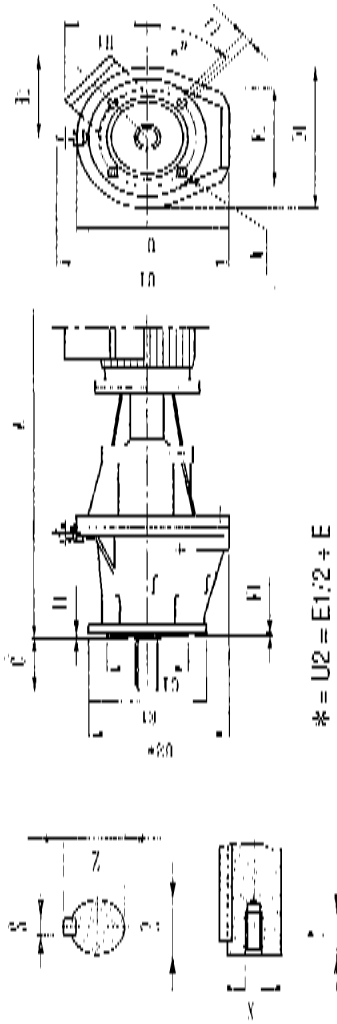

Tolerances:

dimension R: k6 for $R \leq 50$; m6 for $R > 50$; G1: h6.

-) Value of A for coupling to brake motor.
- ▲) B5 motors with flange external diameter 160.

TIPO TYPE	A	A*	B	C	D	D1	E	E1	F	F1	G	G1	H1	I	I1	K	L	L1	M	N	N1	R	S	U	U1	Z	X	Y	α°	W Fiori Holes	Peso Weight kg (B3)
RK13E	MAF 63 C-A-AA	572	624	27	80	130	125	180	220	150	160	125	102	180	7	115	11	14,5	27	26	3,5	30	8	223	-	33	M10	22	45	4	33 - 34 35 - 36
	MAF 71 C-A-AR	600	652			150						139																			
RK14E	MAF 63 C-A-AA	621	673		130							102																			50 - 51
	MAF 71 C-A-AR	649	701	35	90	150	150	215	258	180	198	150	139	205	7,5	130	19	16,5	38	49	3,5	40	12	280	334	43	M16	36	30	6	52 - 53
	MAF 80 C-A	670	736		165							150																			54 - 56
RK15E	MAF 63 C-A-AA	665	717		130							102																			81 - 82
	MAF 71 C-A-AR	693	745	35	110	150	150	270	310	220	253	180	139	250	8	175	21	21	47	39	4	55	16	350	404	59	M20	42	30	6	83 - 84
	MAF 80 C-A	714	780		165							150																			85 - 87
RK25E	MAF 63 C-A-AA	672	734		130							102																			90 - 91
	MAF 71 C-A-AR	700	752	35	110	150	150	270	310	220	253	180	139	250	8	175	21	21	47	39	4	55	16	350	404	59	M20	42	30	6	92 - 93
	MAF 80 C-A	733	799		165							150																			96 - 97
	MAF 90 S-L	771	839		185							160																			102 - 104
RK26E	MAF 63 C-A-AA	742	794		130							102																			126 - 127
	MAF 71 C-A-AR	770	822	40	130	150	150	330	360	270	295	210	139	300	9	200	24	25	55	49	5	65	18	405	470	69	M20	42	30	6	128 - 129
	MAF 80 C-A	803	869		165							150																			132 - 133
	MAF 90 S-L	841	909		185							160																			138 - 140
RK37E	MAF 71 C-A-AR	842	894		150							139																			222 - 223
	MAF 80 C-A	878	944	38	170	165	165	410	450	410	400	350	150	350	9	115	28	18	65	67	5	85	22	485	562	90	M20	42	22,5	8	226 - 227
	MAF 90 S-L	916	984		185							160																			232 - 234
	MAF 100 L-LA	960	1039		205							180																			241 - 243

QUOTE D'INGOMBRO MOTORIDUTTORI COASSIALI serie "RKE" a quadrupla riduzione - con motori normali serie "M" e "MA"

Esecuzione con piedi - Forma B3 (e B6, B7, B8, V5, V6)
 Esecuzione con flangia - Forma B5 (e V1, V3)

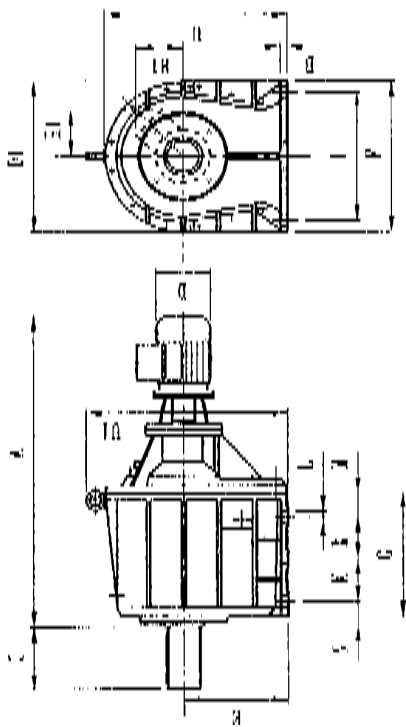

Tolleranze:

Quota R: m6; G1: h6.

•) Valore di A per accoppiamento a motore autofrenante a disco.

OVERALL DIMENSIONS CO-AXIAL GEARMOTORS series "RKE" quadruple reduction - with standard motor series "M" and "MA"

Foot mounting - Form B3 (also B6, B7, B8, V5 and V6)
 Flange mounting - Form B5 (also V1 and V3)

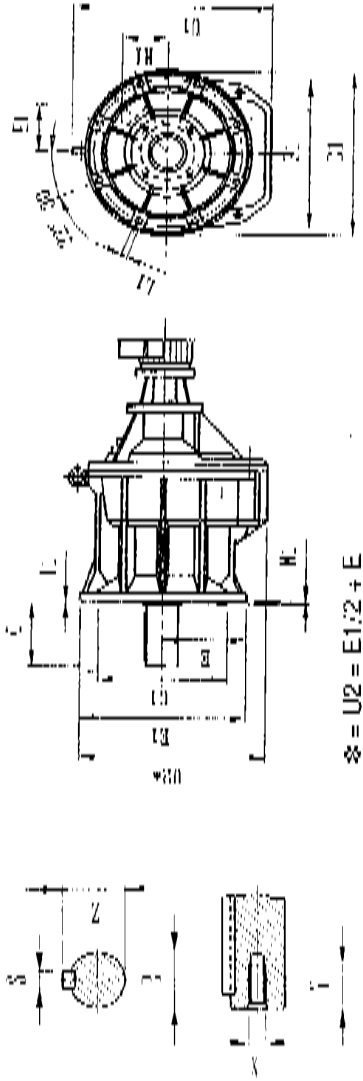

Tolleranze:

dimension R: m6; G1: h6.

•) Value of A for coupling to brake motor.

TIPO <i>TYPE</i>	A	A*	B	C	D	D1	E	E1	F	F1	G	G1	H1	I	I1	K	L	L1	M	N	N1	R	S	U	U1	Z	X	Y	Peso <i>Weight</i> kg (B3)
MAF 80 C-A MAF 90 S-L MAF 100 L-LA MAF 112 M MAF 132 S-M-MA	995	1061		165	185	165							150															373 - 374	
	1033	1101		185	205	185							160															379 - 381	
	1074	1153	38	210	205	205	355	660	490	600	374	550	180	425	10	133	22	22	63	92	6	100	28	601	691	106	M24 50	338 - 390	
	1090	1183		230	230	230							193															396	
	1190	1283		270	270	270							200															411 - 421	
MAF 90 S-L MAF 100 L-LA MAF 112 M MAF 132 S MAF 132 M MAF 132 MA MAF 160 MC-M-L MAF 180 M-L	1121	1189		185	185	185							160															494 - 496	
	1168	1247		205	205	205							180															503 - 505	
	1184	1277		230	230	230							193															511	
	1279	1277	38	210	270	270	355	660	490	600	374	550	200	425	10	133	22	22	63	92	6	110	28	601	691	116	M24 50	526	
	1287	1380		270	270	270							200															534	
MAF 160 MC-M-L MAF 180 M-L	1312	1405		270	270	270							200															536	
	1456	-		330	330	330							245															579 - 586	
	1506	-		330	330	330							270															614 - 629	
	1267	1335		185	185	185							160															939 - 941	
	1314	1393		205	205	205							180															948 - 950	
MAF 90 S-L MAF 100 L-LA MAF 112 MAF 132 S MAF 132 M MAF 132 MA MAF 160 MC-M-L MAF 180 M-L	1330	1423		230	230	230							193															956	
	1425	1518	50	210	270	270	500	800	640	740	510	680	200	560	15	193	26	22	75	114	6	120	32	810	918	127	M24 50	971	
	1433	1526		270	270	270							200															979	
	1458	1551		270	270	270							200															981	
	1602	-		330	330	330							245															1204 - 1031	
1652	-		330	330	330							270															1059 - 1074		

n1 giri/min rpm	n1 / n2 rapporto i	n2 giri/min rpm	kW	n1 / n2 rapporto i	n2 giri/min rpm	kW	n1 / n2 rapporto i	n2 giri/min rpm	kW	n1 / n2 rapporto i	n2 giri/min rpm	kW	n1 / n2 rapporto i	n2 giri/min rpm	kW
R1E - Coppia in uscita da 3,5 a 6,5 daNm - Output torque from 3,5 to 6,5 daNm															
1500	4,73	317	1,2	5,97	251	1,1	7,44	202	1	9,39	160	0,8	11,9	126	0,75
1000		211	0,9		168	0,8		134	0,7		106	0,55		84	0,5
750		159	0,65		126	0,6		101	0,5		80	0,42		63	0,38
500		106	0,47		83,8	0,4		67,2	0,35		53,2	0,28		42	0,26
1500	13,9	108	0,65	15,7	95,5	0,55	17,6	85,2	0,45	19,9	75,4	0,4	22,8	65,8	0,37
1000		71,9	0,45		63,7	0,37		56,8	0,3		50,3	0,28		43,9	0,26
750		54	0,33		47,8	0,28		42,6	0,25		37,7	0,21		32,9	0,19
500		36	0,24		31,8	0,2		28,4	0,16		25,1	0,15		21,9	0,13
1500	26,3	57	0,3	33,8	44,4	0,25	38,3	39,2	0,21	46,5	32,3	0,18	52,7	28,5	0,18
1000		38	0,22		29,6	0,19		26,1	0,15		21,5	0,13		19	0,13
750		28,5	0,16		22,2	0,13		19,6	0,11		16,1	0,1		14,2	0,1
500		19	0,12		14,8	0,1		13,1	0,08		10,8	0,07		9,5	0,07
R2E - Coppia in uscita da 6 a 13 daNm - Output torque from 6 to 13 daNm															
1500	4,77	314	2	6,11	245	1,7	7,64	196	1,7	9,78	153	1,6	12	125	1,5
1000		210	1,5		164	1,2		131	1,2		102	1,1		83,3	1,1
750		157	1,1		123	0,9		98,2	0,9		76,7	0,8		62,5	0,8
500		105	0,75		81,8	0,65		65,4	0,65		51,1	0,6		41,7	0,55
1500	15,4	97,5	1,2	18,7	80,2	0,9	23,9	62,8	0,75	30,7	48,9	0,55	39	38,5	0,45
1000		64,9	0,9		53,5	0,6		41,8	0,55		32,6	0,37		25,6	0,3
750		48,7	0,65		40,1	0,47		31,4	0,38		24,4	0,28		19,2	0,25
500		32,5	0,47		26,7	0,32		20,9	0,28		16,3	0,2		12,8	0,16
1500	44	34,1	0,4	53,2	28,2	0,37	56	26,8	0,3	67,8	22,1	0,25	77,6	19,3	0,23
1000		22,7	0,28		18,8	0,26		17,9	0,22		14,7	0,19		12,9	0,18
750		17	0,21		14,1	0,19		13,4	0,16		11,1	0,13		9,7	0,12
500		11,4	0,15		9,4	0,13		8,9	0,12		7,4	0,1		6,4	0,09
R3E - Coppia in uscita da 14 a 30 daNm - Output torque from 14 to 30 daNm															
1500	4,17	360	5,5	5,05	297	5	6,12	245	4,8	7,41	202	4,5	9,46	159	4,2
1000		240	3,7		198	3,4		163	3,3		135	3		106	2,9
750		180	2,8		149	2,6		123	2,5		101	2,3		79,3	2,1
500		120	2		99	1,8		81,7	1,7		67,5	1,6		52,9	1,5
1500	11,4	132	4	14,6	103	3	17,2	87,2	2,5	19,5	76,9	2,2	22	68,2	1,9
1000		87,7	2,8		68,5	2,1		58,1	1,7		51,3	1,5		45,5	1,3
750		65,9	2		51,4	1,6		43,6	1,3		38,5	1,2		34,1	1
500		43,9	1,5		34,2	1,1		29,1	0,9		25,6	0,8		22,7	0,7
1500	25	60	1,6	27,7	54,2	1,5	31,5	47,6	1,3	35,8	41,9	1,2	40,6	36,9	1,1
1000		40	1,1		36,1	1,1		31,1	0,95		27,9	0,9		24,6	0,8
750		30	0,8		27,1	0,8		23,8	0,7		20,9	0,65		18,5	0,6
500		20	0,6		18,1	0,55		15,9	0,5		14	0,47		12,3	0,4
1500	46,7	32,5	0,9	55,6	27	0,75	63,9	23,5	0,6	79	19	0,45	-	-	-
1000		21,4	0,6		18	0,55		15,6	0,42		12,7	0,3		-	-
750		16,1	0,47		13,5	0,38		11,7	0,32		9,5	0,25		-	-
500		10,7	0,32		9	0,28		7,8	0,22		6,3	0,16		-	-

Per "caratteristiche costruttive", "norme di impiego", "accoppiamenti indiretti" e "cfs = coefficiente di servizio" vedere le "note tecniche".

Le potenze indicate sono riferite a cfs = 1

As regards "construction features", "operating instructions", "indirect coupling" and "Fs = service factor" see the "technical notes".

Power ratings are based on service factor = 1.

n1 giri/min rpm	n1 / n2 rapporto i	n2 giri/min rpm	kW	n1 / n2 rapporto i	n2 giri/min rpm	kW	n1 / n2 rapporto i	n2 giri/min rpm	kW	n1 / n2 rapporto i	n2 giri/min rpm	kW	n1 / n2 rapporto i	n2 giri/min rpm	kW
R4E - Coppia in uscita da 30 a 65 daNm Output torque from 30 to 65 daNm															
1500	3,93	382	12	4,81	312	11	5,92	253	10	7,06	212	10	8,66	173	10
1000		254	8		208	7,5		169	7		142	7		115	7
750		191	6		156	5,6		127	5,2		106	5,2		86,6	5,2
500		127	4		104	3,8		84,5	3,7		70,8	3,7		57,7	3,7
1500	10,6	142	9	12,7	118	7,5	15,7	95,5	5,5	18,8	79,8	4,6	20,1	74,6	4,4
1000		94,3	6,5		78,7	5,5		63,7	3,7		53,2	3,2		49,8	3
750		70,8	4,6		59,1	3,7		47,8	2,8		39,9	2,5		37,3	2,3
500		47,2	3,3		39,4	2,8		31,8	2		26,6	1,7		24,9	1,6
1500	23,1	64,9	4	26,3	57	3,3	30,2	49,7	3	37,3	40,2	2,5	42,9	35	2,2
1000		43,3	2,8		38	2,3		33,1	2,1		26,8	1,7		23,3	1,5
750		32,5	2		28,5	1,7		24,8	1,6		20,1	1,3		17,5	1,2
500		21,6	1,5		19	1,2		16,6	1,1		13,9	0,9		11,7	0,8
1500	47,8	31,4	1,8	55	27,3	1,5	63,3	23,7	1,3	72,5	20,7	1,1			
1000		20,9	1,2		18,2	1,1		15,8	0,9		13,8	0,8			
750		15,7	0,9		13,6	0,8		11,8	0,7		10,3	0,6			
500		10,5	0,65		9,1	0,55		7,9	0,5		6,9	0,4			
R5E - Coppia in uscita da 70 a 140 daNm Output torque from 70 to 140 daNm															
1500	3,95	380	28	4,65	323	26	5,55	270	25	6,72	223	24	7,91	190	22
1000		253	19		215	18		180	17		149	16		126	15
750		190	14		161	13,5		135	13		112	12,5		94,8	12
500		127	10		108	9,5		90,1	9		74,4	8,5		63,2	8
1500	9,44	159	18,5	10,9	138	15	12,8	117	13	15,3	98	11	18,6	80,6	9
1000		106	13		91,7	10		78,1	9		65,4	7,5		53,7	6,5
750		79,4	9,5		68,8	7,5		58,6	6,5		49	5,6		40,3	4,6
500		53	6,5		45,9	5		39,1	4,5		32,7	3,8		26,9	3,3
1500	23,2	64,7	7,5	27,1	55,4	6	30,1	49,8	6	36,8	40,8	5,5	47,2	31,8	4
1000		43,1	5,5		36,9	4		33,2	4		27,2	3,7		21,2	2,8
750		32,3	3,7		27,7	3,3		24,9	3,3		20,4	2,8		15,9	2
500		21,6	2,8		18,5	2,2		16,6	2,8		13,6	2		10,6	1,5
1500	56,6	26,5	3,3	68,7	21,8	3	82,4	18,2	2,2						
1000		17,7	2,3		14,6	2,1		12,1	1,5		12,1	1,5			
750		13,3	1,7		10,9	1,6		9,1	1,2		9,1	1,2			
500		8,8	1,2		7,3	1,1		6,1	0,8		6,1	0,8			
R6E - Coppia in uscita da 90 a 240 daNm Output torque from 90 to 240 daNm															
1500	3,77	398	39	4,4	341	36	5,22	287	33	6,3	238	30	7,32	205	30
1000		265	27		227	25		192	23		159	20		137	20
750		199	20		170	18		144	17		119	15		102	15
500		133	14		114	13		95,8	12		79,4	11		68,3	11
1500	8,55	175	30	10,1	149	26	12,2	123	22	14,1	106	20	16,5	90,9	18,5
1000		117	20		99	18		82	15		70,9	14		60,6	13
750		87,7	15		74,3	13,5		61,5	12		53,2	11		45,5	9,5
500		58,5	11		49,5	9,5		41	8		35,5	7,5		30,3	6,5
1500	19,5	765,9	15	23,6	63,6	12,5	27,2	55,1	11	29,3	51,2	10	33,7	44,5	9
1000		51,3	10		42,4	9		36,8	7,5		34,1	7		29,7	6,5
750		38,5	7,5		31,8	6,5		27,6	5,6		25,6	5,2		22,3	4,6
500		25,6	5		21,2	4,2		18,4	3,8		17,1	3,7		14,8	3,3
1500	37,9	39,6	9	43,6	34,4	7,5	50,4	29,8	6	59,3	25,3	5,5	68,2	22	4,5
1000		26,4	6,5		22,9	5,5		19,8	4		16,9	3,7		14,7	3
750		19,8	4,6		17,2	3,7		14,9	3,3		12,6	2,8		11	2,3
500		13,2	3,3		11,5	2,8		9,9	2,2		8,4	2		7,3	1,6
1500	78,8	19	4												
1000		12,7	2,8												
750		9,5	2												
500		6,3	1,5												

Per "caratteristiche costruttive", "norme di impiego", "accoppiamenti indiretti" e "cds = coefficiente di servizio" vedere le "note tecniche".
Le potenze indicate sono riferite a cds = 1

As regards "construction features", "operating instructions", "indirect coupling" and "Fs = service factor" see the "technical notes".

Power ratings are based on service factor = 1.

n1 giri/min rpm	n1 / n2 rapporto i	n2 giri/min rpm	kW	n1 / n2 rapporto i	n2 giri/min rpm	kW	n1 / n2 rapporto i	n2 giri/min rpm	kW	n1 / n2 rapporto i	n2 giri/min rpm	kW	n1 / n2 rapporto i	n2 giri/min rpm	kW
R7E - Coppia in uscita da 140 a 450 daNm - Output torque from 140 to 450 daNm															
1500	3,7	405	60	4,45	337	55	5,46	275	50	6,44	233	50	7,74	194	50
1000		270	41		225	37		183	34		155	34		129	34
750		203	31		169	28		137	26		116	26		96,9	26
500		135	21		112	19		91,6	18		77,6	18		64,6	18
1500	9,51	158	50	11	136	45	13,3	113	41	16,4	91,5	37	19,1	78,5	30
1000		105	34		90,9	30		75,2	28		61	26		52,4	20
750		78,9	26		68,2	23		56,4	21		45,7	19		39,3	15
500		52,6	18		45,5	16		37,6	15		30,5	13		26,2	11
1500	22,6	66,4	25	27,4	54,7	22	31	48,4	18,5	34,4	43,6	18,5	39,2	38,3	15
1000		44,2	17		36,5	15		32,3	13		29,1	13		25,5	10
750		33,2	13		27,4	12		24,2	9,5		21,8	9,5		19,1	7,5
500		22,1	9		18,2	8		16,1	6,5		14,5	6,5		12,8	5
1500	44,6	33,6	12	56	26,8	11	63,7	23,5	10	72,5	20,7	9			
100		22,4	8		17,9	7,5		15,7	7		13,8	6,5		10,3	4,6
750		16,8	6		13,4	5,6		11,8	5,2		10,3	4,6		10,3	4,6
500		11,2	4		8,9	3,8		7,8	3,7		6,9	3,3		6,9	3,3
R8E - Coppia in uscita da 280 a 700 daNm - Output torque from 280 to 700 daNm															
1500	4	375	110	5,07	296	110	6,19	242	100	6,92	217	97	8,77	171	90
1000		250	75		197	75		162	68		145	66		114	63
750		187	55		148	55		121	52		108	50		86	47
500		125	40		98,6	40		80,8	35		72,3	33		57	32
1500	9,5	158	78	10,7	140	75	12	125	61	14,7	102	55	16,1	93,2	50
1000		105	53		93,5	52		83,3	42		68	37		62,1	34
750		78,9	40		70,1	38		62,5	31		51	28		46,6	26
500		52,6	28		46,7	27		41,7	21		34	19		31,1	18
1500	19,1	78,5	45	22,1	67,9	41	23,2	64,7	40	26,9	55,8	37	29,6	50,7	30
1000		52,4	30		45,2	28		43,1	27		387,2	26		33,8	20
750		39,9	23		33,9	21		32,3	20		27,9	19		25,3	15
500		26,2	16		22,6	15		21,6	14		18,6	13		16,9	11
1500	31,6	47,5	30	36,9	40,7	25	38,1	39,4	25	43,4	34,6	22	47,5	31,6	19
1000		31,6	20		27,1	17		26,2	17		23	15		21,1	13
750		23,7	15		20,3	13		19,7	13		17,3	12		15,8	10
500		15,8	11		13,6	9		13,1	9		11,5	8		10,8	7
1500	52,3	28,7	18,5	59,2	25,3	16	65,2	23	15	73,8	20,3	12,5			
1000		19,1	13		16,9	11		15,3	10		13,6	9		10,2	6,5
750		14,3	9,5		12,7	8		11,5	7,5		10,2	6,5		10,2	6,5
500		9,6	6,5		8,4	6		7,7	5		6,8	4,5		6,8	4,5
R9E - Coppia in uscita da 540 a 920 daNm - Output torque from 540 to 920 daNm															
1500	7,69	195	110	8,65	173	110	9,82	153	100	11,7	128	97	13,2	114	90
1000		130	75		116	75		102	68		85,5	66		75,8	63
750		97,5	55		86,7	55		76,4	52		64,1	50		56,8	47
500		65	40		57,8	40		50,9	35		42,7	33		37,9	32
1500	15	100	75	17,4	86,2	66	19,6	76,5	61	22,3	67,3	55	25	60	50
1000		66,6	52		57,5	45		51	42		44,8	37		40	34,5
750		50	38		43,1	34		38,3	31		33,6	28		30	26
500		33,3	27		28,7	23		25,5	21		22,4	19		20	18
1500	28,1	53,4	45	31,9	47	41	34	44,1	37	38,2	39,3	33	43,4	34,6	30
1000		35,6	30		31,3	28		29,4	26		26,2	23		23	20
750		26,7	23		23,5	21		22,1	19		19,6	17		17,3	15
500		17,8	16		15,7	15		14,7	13		13,1	12		11,5	11
R10E - Coppia in uscita da 1000 a 1700 daNm - Output torque from 1000 to 1700 daNm															
1500	15,3	98	110	17,2	87,2	110	19,4	77,3	100	22,5	66,7	100	25,2	59,5	90
1000		65,4	75		58,1	75		51,5	68		44,4	68		39,7	63
750		49	55		43,6	55		38,7	52		33,3	52		29,8	47
500		32,7	40		29,1	40		25,8	35		22,2	35		19,8	32
1500	28,4	52,8	75	32,4	46,3	66	36,3	41,3	61	41	36,6	57	45,7	32,8	55
1000		35,2	52		30,9	45		27,5	42		24,4	39		21,9	37
750		26,4	38		23,1	34		20,7	31		18,3	29		16,4	28
500		17,6	27		15,4	23		13,8	21		12,2	20		10,9	19
1500	51,2	29,3	50	57,8	26	45	61,5	24,4	41	68,8	21,8	37	77,7	19,3	33
1000		19,5	34		17,3	30		16,3	28		14,5	26		12,9	23
750		14,6	26		13	23		12,2	21		10,9	19		9,7	17
500		9,8	18		8,7	16		8,1	15		7,3	13		6,4	12

Per "caratteristiche costruttive", "norme di impiego", "accoppiamenti indiretti" e "cfs = coefficiente di servizio" vedere le "note tecniche".
Le potenze indicate sono riferite a cfs = 1

As regards "construction features", "operating instructions", "indirect coupling" and "Fs = service factor" see the "technical notes".

Power ratings are based on service factor = 1.



MOTORIDUTTORE CON ALBERO VELOCE serie "RE"

REDUCTION GEAR WITH INPUT SHAFT series "RE"

n1 giri/min rpm	n1 / n2 rapporto i	n2 giri/min rpm	kW	n1 / n2 rapporto i	n2 giri/min rpm	kW	n1 / n2 rapporto i	n2 giri/min rpm	kW	n1 / n2 rapporto i	n2 giri/min rpm	kW	n1 / n2 rapporto i	n2 giri/min rpm	kW
R13E - Coppia in uscita da 25 a 35 daNm - Output torque from 25 to 35 daNm															
1500	87,4	17,2	0,5	109	13,8	0,42	137	10,9	0,37	174	8,62	0,3	205	7,32	0,25
1000		11,4	0,34		9,17	0,28		7,3	0,26		5,75	0,22		4,88	0,19
750		8,58	0,26		6,88	0,22		5,47	0,19		4,31	0,16		3,66	0,13
500		5,72	0,18		4,59	0,15		3,65	0,13		2,87	0,12		2,44	0,1
1500	239	6,28	0,22	303	4,95	0,18	387	3,88	0,15	488	3,07	0,12	581	2,58	0,09
1000		4,18	0,15		3,3	0,13		2,58	0,11		2,05	0,08		1,72	0,06
750		3,14	0,12		2,48	0,1		1,94	0,08		1,54	0,06		1,29	0,05
500		2,09	0,08		1,65	0,07		1,29	0,06		1,02	0,04		0,86	0,03
1500	744	2,02	0,07	936	1,6	0,05	1210	1,24	0,04						
1000		1,34	0,05		1,07	0,04		0,83	0,03						
750		1,01	0,04		0,8	0,03		0,62	0,02						
500		0,67	0,03		0,53	0,02		0,4	0,01						
R14E - Coppia in uscita da 45 a 70 daNm - Output torque from 45 to 70 daNm															
1500	79,1	19	0,9	99,9	15	0,8	127	11,8	0,75	151	9,93	0,65	186	8,06	0,55
1000		12,6	0,6		10	0,55		7,87	0,5		6,62	0,45		5,38	0,37
750		9,48	0,47		17,5	0,42		5,9	0,38		4,97	0,33		4,03	0,28
500		6,32	0,32		5	0,28		3,94	0,26		3,31	0,24		2,69	0,2
1500	224	6,7	0,45	276	5,43	0,37	346	4,34	0,3	404	3,71	0,25	476	3,15	0,22
1000		4,46	0,3		3,62	0,26		2,89	0,22		2,48	0,19		2,1	0,15
750		3,35	0,25		2,72	0,19		2,17	0,16		1,86	0,13		1,58	0,12
500		2,23	0,16		1,81	0,13		1,45	0,12		1,24	0,1		1,05	0,08
1500	585	2,56	0,18	674	2,23	0,16	785	1,91	0,14	953	1,57	0,12	1114	1,35	0,09
1000		1,71	0,13		1,48	0,11		1,27	0,09		1,05	0,08		0,09	0,06
750		1,28	0,1		1,11	0,09		0,96	0,07		0,79	0,06		0,67	0,05
500		0,85	0,07		0,74	0,06		0,64	0,05		0,52	0,04		0,45	0,03
1500	1428	1,05	0,07	1830	0,82	0,06	2222	0,68	0,05	2520	0,6	0,04			
1000		0,7	0,05		0,55	0,04		0,45	0,04		0,4	0,03		0,4	0,03
750		0,53	0,04		0,41	0,03		0,34	0,03		0,3	0,02		0,3	0,02
500		0,35	0,03		0,27	0,02		0,23	0,02		0,2	0,01		0,2	0,01
R15E - Coppia in uscita da 95 a 135 daNm - Output torque from 95 to 135 daNm															
1500	138	10,9	1,1	174	8,62	1	220	6,82	0,9	274	5,47	0,75	358	4,19	0,55
1000		7,25	0,8		5,75	0,7		4,54	0,6		3,65	0,5		2,79	0,37
750		5,43	0,6		4,31	0,5		3,41	0,47		2,74	0,38		2,09	0,28
500		3,62	0,4		2,87	0,35		2,27	0,32		1,82	0,26		1,4	0,2
1500	438	3,42	0,45	530	2,83	0,37	648	2,31	0,33	740	2,03	0,31	854	1,76	0,25
1000		2,28	0,3		1,89	0,26		1,54	0,24		1,35	0,22		1,17	0,19
750		1,71	0,25		1,42	0,19		1,16	0,17		1,01	0,16		0,88	0,13
500		1,14	0,16		0,94	0,13		0,77	0,12		0,68	0,12		0,59	0,1
1500	1018	1,47	0,22	1244	1,21	0,18	1594	0,94	0,15	1806	0,83	0,12	2193	0,68	0,1
1000		0,98	0,15		0,8	0,13		0,63	0,11		0,55	0,08		0,46	0,07
750		0,74	0,12		0,6	0,1		0,47	0,08		0,42	0,06		0,34	0,05
500		0,49	0,08		0,4	0,07		0,31	0,06		0,28	0,05		0,23	0,04
1500	2485	0,6	0,08												
1000		0,4	0,06												
750		0,3	0,05												
500		0,2	0,03												

Per "caratteristiche costruttive", "norme di impiego", "accoppiamenti indiretti" e "c_{ds} = coefficiente di servizio" vedere le "note tecniche".
Le potenze indicate sono riferite a c_{ds} = 1

As regards "construction features", "operating instructions", "indirect coupling" and "F_s = service factor" see the "technical notes".

Power ratings are based on service factor = 1.

n1 giri/min rpm	n1 / n2 rapporto i	n2 giri/min rpm	kW	n1 / n2 rapporto i	n2 giri/min rpm	kW	n1 / n2 rapporto i	n2 giri/min rpm	kW	n1 / n2 rapporto i	n2 giri/min rpm	kW	n1 / n2 rapporto i	n2 giri/min rpm	kW
R25E - Coppia in uscita da 95 a 135 daNm - Output torque from 95 to 135 daNm															
1500	87,7	17,1	1,8	110	13,6	1,5	140	10,7	1,3	172	8,72	1,1	221	6,79	0,9
1000		11,4	1,2		9,09	1,1		7,14	0,95		5,81	0,8		4,52	0,6
750		8,55	0,9		6,82	0,8		5,36	0,7		4,36	0,6		3,39	0,47
500		5,7	0,6		4,55	0,55		3,57	0,5		2,91	0,04		2,26	0,32
R26E - Coppia in uscita da 130 a 230 daNm - Output torque from 130 to 230 daNm															
1500	93	16,1	2,2	108	13,9	2,2	126	11,9	2	149	10,1	1,8	191	7,85	1,6
1000		10,8	1,5		9,26	1,5		7,94	1,4		6,71	1,2		5,24	1,1
750		8,06	1,2		6,94	1,2		5,95	1,1		5,03	0,9		3,93	0,8
500		5,38	0,8		4,63	0,8		3,97	0,75		3,36	0,65		2,62	0,6
1500	234	6,41	1,5	301	4,98	1,1	371	40,04	0,9	455	3,3	0,75	583	2,57	0,55
1000		4,27	1,1		3,32	0,8		2,7	0,6		2,2	0,5		1,72	0,37
750		3,21	0,8		2,49	0,6		2,02	0,47		1,65	0,38		1,29	0,28
500		2,14	0,55		1,66	0,4		1,35	0,32		1,1	0,26		0,86	0,2
1500	709	2,12	0,45	906	1,66	0,37	1163	1,29	0,3	1478	1,01	0,25	1667	0,9	0,22
1000		1,41	0,3		1,1	0,26		0,86	0,22		0,68	0,19		0,6	0,15
750		1,06	0,25		0,83	0,19		0,64	0,16		0,51	0,13		0,45	0,12
500		0,71	0,16		0,55	0,13		0,43	0,12		0,34	0,1		0,3	0,08
1500	2016	0,74	0,18	2441	0,61	0,15	2954	0,51	0,12						
1000		0,5	0,1		0,41	0,11		0,34	0,08						
750		0,37	0,1		0,31	0,08		0,25	0,06						
500		0,25	0,07		0,2	0,06		0,17	0,05						
R37E - Coppia in uscita da 300 a 450 daNm - Output torque from 300 to 450 daNm															
1500	80,2	18,7	6	97	15,5	5	117	12,8	4,5	141	10,6	4	167	8,98	3,6
1000		12,5	4		10,3	3,4		8,55	3		7,09	2,8		5,99	2,6
750		9,35	3,3		7,73	2,6		6,41	2,3		5,32	2		4,49	1,9
500		6,23	2,2		5,15	1,8		4,27	1,6		3,55	1,5		2,99	1,3
1500	214	7,01	3	259	5,79	2,5	314	4,78	2,2	389	3,86	1,8	442	3,39	1,5
1000		4,67	2,1		3,86	1,7		3,18	1,5		2,57	1,2		2,26	1,1
750		3,5	1,6		2,9	1,3		2,39	1,2		1,93	0,9		1,7	0,8
500		2,34	1,1		1,93	0,9		1,59	0,8		1,29	0,65		1,13	0,55
1500	529	2,84	1,3	626	2,4	1,1	760	1,97	0,9	918	1,63	0,75	1113	1,35	0,65
1000		1,89	0,95		1,6	0,8		1,32	0,6		1,09	0,5		0,9	0,45
750		1,42	0,7		1,2	0,6		0,99	0,47		0,82	0,38		0,67	0,33
500		0,95	0,5		0,8	0,4		0,66	0,32		0,54	0,26		0,45	0,24
1500	1280	1,17	0,55	1606	0,93	0,45	1911	0,78	0,37	2197	0,68	0,3	2718	0,55	0,25
1000		0,78	0,37		0,62	0,3		0,52	0,26		0,46	0,22		0,37	0,19
750		0,59	0,28		0,47	0,25		0,39	0,19		0,34	0,16		0,28	0,13
500		0,39	0,2		0,31	0,16		0,26	0,13		0,23	0,12		0,18	0,1
R48E - Coppia in uscita da 460 a 700 daNm - Output torque from 460 to 700 daNm															
1500	80,4	18,7	9	95,6	15,7	8	116	12,9	7	139	10,8	6,5	165	9,09	6
1000		12,4	6,5		10,5	5,5		8,62	5		7,19	4,5		6,06	4
750		9,33	4,6		7,85	4,2		6,47	3,7		5,4	3,5		4,55	3,3
500		6,22	3,3		5,23	3		4,31	2,6		3,6	2,4		3,03	2,2
1500	201	7,46	5,5	233	6,44	4,5	274	5,47	4	335	4,48	3	402	3,73	2,5
1000		4,98	3,7		4,29	3		3,65	2,8		2,99	2,1		2,49	1,7
750		3,76	2,8		3,22	2,3		2,74	2		2,24	1,6		1,87	1,3
500		2,49	2		2,15	1,6		1,82	1,5		1,49	1,1		1,24	0,9
1500	476	3,15	2,2	551	2,72	1,8	675	2,22	1,5	782	1,92	1,3	921	1,63	1,1
1000		2,1	1,5		1,81	1,2		1,48	1,1		1,28	0,95		1,09	0,8
750		1,58	1,2		1,36	0,9		1,11	0,8		0,96	0,7		0,81	0,6
500		1,05	0,8		0,91	0,65		0,74	0,55		0,64	0,5		0,54	0,4
1500	1110	1,34	1	1284	1,17	0,9	1512	0,99	0,75	1823	0,82	0,65	2098	0,71	0,55
1000		0,9	0,7		0,78	0,6		0,66	0,5		0,55	0,45		0,48	0,37
750		1,68	0,5		0,58	0,47		0,5	0,38		0,41	0,33		0,36	0,28
500		0,45	0,35		0,39	0,32		0,33	0,26		0,27	0,24		0,24	0,2
1500	2414	0,62	0,45	2765	0,54	0,37		0,54	0,37						
1000		0,41	0,3		0,36	0,26		0,36	0,26						
750		0,31	0,25		0,27	0,19		0,27	0,19						
500		0,21	0,16		0,18	0,13		0,17	0,13						

Per "caratteristiche costruttive", "norme di impiego", "accoppiamenti indiretti" e "cds = coefficiente di servizio" vedere le "note tecniche".
Le potenze indicate sono riferite a cds = 1

As regards "construction features", "operating instructions", "indirect coupling" and "Fs = service factor" see the "technical notes".

Power ratings are based on service factor = 1.

n1 giri/min rpm	n1 / n2 rapporto i	n2 giri/min rpm	kW	n1 / n2 rapporto i	n2 giri/min rpm	kW	n1 / n2 rapporto i	n2 giri/min rpm	kW	n1 / n2 rapporto i	n2 giri/min rpm	kW	n1 / n2 rapporto i	n2 giri/min rpm	kW
R59E - Coppia in uscita da 760 a 1000 daNm - Output torque from 760 to 1000 daNm															
1500	54,6	27,5	22	65,2	23	22	78,9	19	18,5	92,9	16,1	15	111	13,5	12,5
1000		18,3	15		15,3	15		12,7	13		10,8	10		9	9
750		13,7	12		11,5	12		9,51	9,5		8,07	7,5		6,76	6,5
500		9,16	8		7,67	8		6,34	6,5		5,38	5		4,5	4,5
1500	128	11,7	11	168	8,93	9	200	7,5	7,5	249	6,02	6	288	5,21	5,5
1000		7,81	7,5		5,95	6,5		5	5,5		4,02	4		3,47	3,7
750		5,86	5,6		4,46	4,6		3,75	3,7		3,01	3,3		2,6	2,8
500		3,91	3,8		2,98	3,3		2,5	2,8		2,01	2,2		1,74	2
1500	358	4,19	4,5	404	3,71	4	465	3,23	3,6	525	2,86	3	641	2,34	2,5
1000		2,79	3		2,48	2,8		2,15	2,6		1,9	2,1		1,56	1,7
750		2,09	2,3		1,86	2		1,61	1,9		1,43	1,6		1,17	1,3
500		1,4	1,6		1,24	1,5		1,08	1,3		0,95	1,1		0,78	0,9
1500	753	1,99	2,2	921	1,63	1,8	1035	1,45	1,5	1181	1,27	1,3	1416	1,06	1,1
1000		1,33	1,5		1,09	1,2		0,97	1,1		0,85	0,95		0,71	0,8
750		1	1,2		0,81	0,9		0,72	0,8		0,64	0,7		0,53	0,6
500		0,66	0,8		0,54	0,65		0,48	0,55		0,42	0,5		0,35	0,4
1500	1719	0,87	0,9	2062	0,73	0,75	2319	0,65	0,65	2632	0,57	0,55			
1000		0,58	0,6		0,48	0,5		0,43	0,45		0,38	0,37			
750		0,44	0,47		0,36	0,38		0,32	0,33		0,28	0,28			
500		0,29	0,32		0,24	0,26		0,22	0,24		0,19	0,2			
R510E - Coppia in uscita da 1400 a 1900 daNm - Output torque from 1400 to 1900 daNm															
1500	88,8	16,9	26	105	14,3	24	125	12	22	151	9,93	18,5	178	8,43	15
1000		11,3	18		9,52	16,5		8	15		6,62	13		5,62	10
750		8,45	13,5		7,14	12,5		6	12		4,97	9,5		4,21	7,5
500		5,63	9,5		4,76	8,5		4	8		3,31	6,5		2,81	5
1500	212	7,08	13	245	6,12	11	290	5,17	9	373	4,02	7,5	464	3,23	6
1000		4,72	9		4,08	7,5		3,45	6,5		2,68	5,5		2,16	4
750		3,54	6,5		3,06	5,6		2,59	4,6		2,01	3,7		1,62	3,3
500		2,36	4,5		2,04	3,8		1,72	3,3		1,34	2,8		1,08	2,2
1500	522	2,87	5,5	603	2,49	4,5	677	2,22	4	752	1,99	3,3	876	1,71	3
1000		1,92	3,7		1,66	3		1,48	2,8		1,33	2,3		1,14	2,1
750		1,44	2,8		1,24	2,3		1,11	2		1	1,7		0,86	1,6
500		0,96	2		0,83	1,6		0,74	1,5		0,66	1,2		0,57	1,1
1500	1061	1,41	2,5	1273	1,18	2,2	1530	0,98	1,8	1835	0,82	1,5	2227	0,67	1,3
1000		0,94	1,7		0,78	1,5		0,85	1,2		0,54	1,1		0,45	0,95
750		0,71	1,3		0,59	1,2		0,49	0,9		0,41	0,8		0,34	0,7
500		0,47	0,9		0,39	0,8		0,33	0,65		0,27	0,55		0,22	0,5
1500	2671	0,56	1,1												
1000		0,37	0,8												
750		0,28	0,6												
500		0,19	0,4												

Per "caratteristiche costruttive", "norme di impiego", "accoppiamenti indiretti" e "cfs = coefficiente di servizio" vedere le "note tecniche".
Le potenze indicate sono riferite a cfs = 1

As regards "construction features", "operating instructions", "indirect coupling" and "Fs = service factor" see the "technical notes".

Power ratings are based on service factor = 1.

R 1 E ÷ R 6 E

Esecuzione con piedi - Forma B3
Esecuzione con flangia - Forma B5

Foot mounting - Form B3
Flange mounting - Form B5

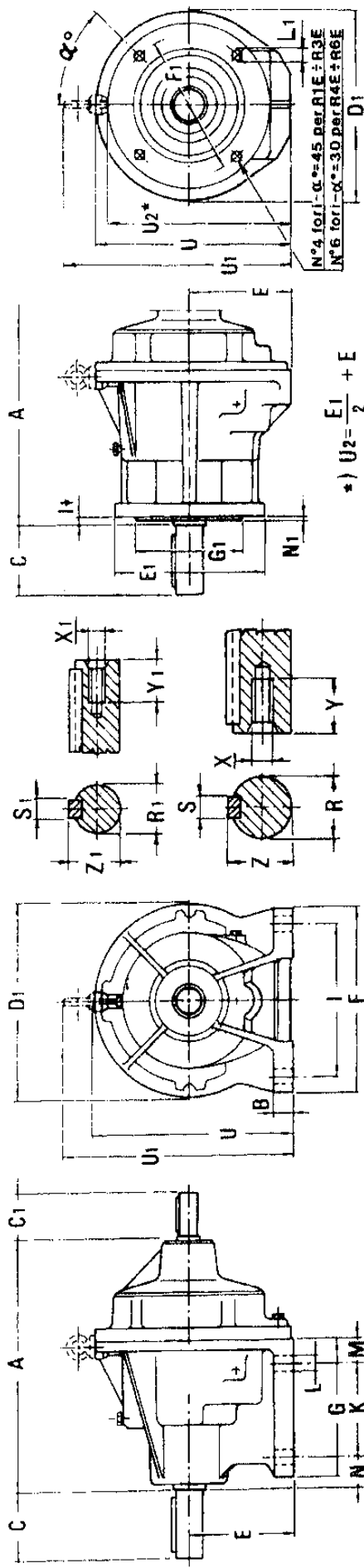

Le grandezze R 1 E, R 3 E sono senza golfare.

Per l'esecuzione flangiata le quote mancanti in figura sono comuni all'esecuzione con piedi.
Su richiesta possono essere forniti con flangia avente dimensioni DIN.

Size R 1 E to R 3 E have no eyebolts. Dimensions not shown in the flange mounting picture are the same as for foot mounting. Also available with flange to DIN dimensions on request.

Tipo - Type	A	B	C	C1	D1	E	E1	F	F1	G	G1	I	I1	K	L	L1	M	N	N1	R	R1	S	S1	U	U1	Z	Z1	X	Y	X1	Y1	kg
R 1 E	203	13	45	40	146	80	155	150	125	103	100	116	5	60	11	11	27	21	3	20	16	6	5	153	-	22,5	18	M6	16	M5	13	7
R 2 E	217	14	55	40	170	100	155	182	125	116	100	145	6	72	11	12,5	27	24	3	25	16	8	5	185	-	28	18	M10	22	M5	13	10,5
R 3 E	292	27	80	50	215	125	180	220	150	160	125	10	7	115	11	14,5	27	26	3,5	30	20	8	6	233	-	33	22,5	M10	22	M6	16	23
R 4 E	354	35	90	60	260	150	215	258	180	198	150	205	7,5	130	19	16,5	38	49	3,5	40	25	12	8	280	334	43	28	M16	36	M10	22	42
R 5 E	469	35	110	80	310	195	270	310	220	253	180	250	8	175	21	21	47	39	4	55	32	16	10	350	404	59	35	M20	42	M12	28	84
R 6 E	512	40	130	80	350	230	330	360	270	295	210	300	9	200	24	25	55	49	5	65	38	18	10	405	470	69	41	M20	42	M12	28	122

Tolleranze: Quote R e R1 secondo ISO k 6 per diam. ≤ 50 mm - ISO m 6 per diam. > 50 mm
- Quota G1, secondo ISO h 6.

N.B. - Per la grandezza R 7 E i fori fissaggio piedi sono solo due anziché tre (l'interesse è uguale a 2K).

Tollerances: for R and R1 diam. ≤ 50 mm: according to ISO k 6 - for R and R1 diam. > 50 mm: according to ISO m 6 - for dim. G1: according to ISO h6.

N.B. - Size R 7 E has on each side 2 foot fastening holes instead of 3 (the distance between centres is = 2K).

R 7 E ÷ R 10 E



Esecuzione con piedi - Forma B3
Esecuzione con flangia - Forma B5

Foot mounting - Form B3
Flange mounting - Form B5

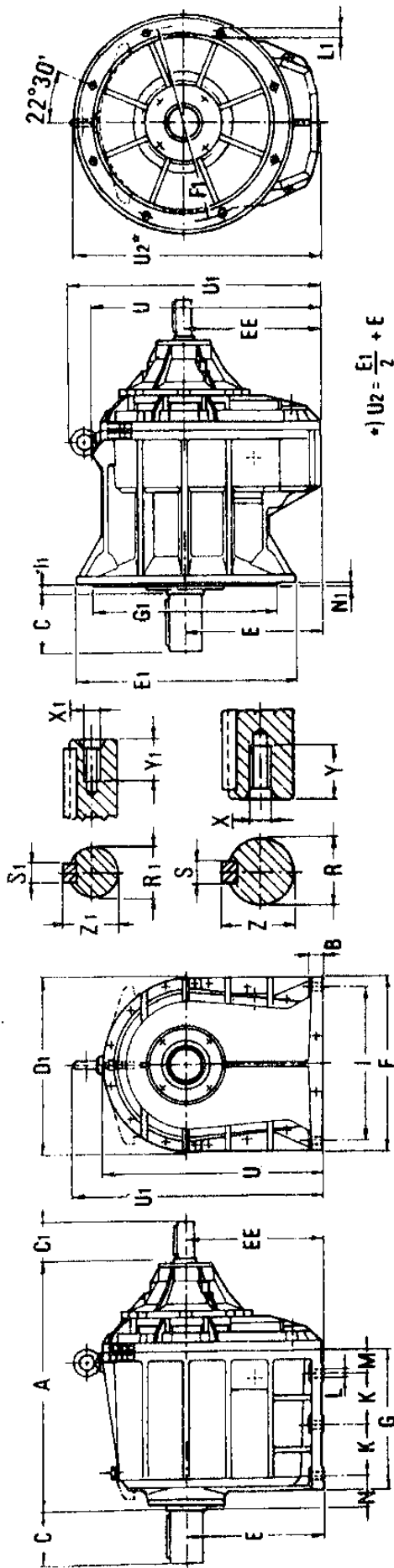

Tipo - type	A	B	C	C1	D1	E	E1	F	F1	G	G1	I	I1	K	L	L1	M	N	N1	R	R1	S	S1	U	U1	Z	Z1	X	Y	X1	Y1	kg
R 7 E	631	38	170	110	410	280	450	410	400	337	350	350	9	115	28	18	65	67	5	85	50	22	14	485	562	90	53,5	M20	42	M16	36	224
R 8 E	689	38	210	110	490	355	660	490	600	374	550	425	10	132,5	22	22	63	92	6	100	55	28	16	601	691	106	59	M24	50	M20	42	362
R 9 E	789	38	210	140	490	355	660	490	600	374	550	425	10	132,5	22	22	63	92	6	110	60	28	18	619	691	116	64	M24	50	M20	42	485
R 10 E	935	50	210	140	640	500	800	640	740	510	680	560	15	192,5	26	22	75	114	6	120	60	32	18	810	918	127	64	M24	50	M20	42	895

Per l'esecuzione flangiata le quote mancanti in figura sono comuni all'esecuzione con piedi.
Flange secondo dimensioni DIN.
La quota EE è uguale alla quota E salvo che per R 9 E per il quale è 369 mm.
Tolleranze: Quote R e R1 secondo ISO k 6 per diam. ≤ 50 mm - ISO m 6 per diam. > 50 mm - Quota G1, secondo ISO h 6.
N.B. - Per la grandezza R 7 E i fori fissaggio piedi sono solo due anziché tre (l'interasse è uguale a 2K).

Dimensions not shown in the flange mounting picture are the same as for foot mounting. Flanges to DIN dimensions. Dimension EE is equal to E except with the type R 9 E for which it is 369 mm.
Tolerances: for R and R1 diam. ≤ 50 mm: according to ISO k 6 - for R and R1 diam. > 50 mm: according to ISO m 6 - for dim. G1: according to ISO h6.
N.B. - Size R 7 E has on each side 2 foot fastening holes instead of 3 (the distance between centres is = 2 K).



R 13 E ÷ R 26 E

Foot mounting - Form B3
 Flange mounting - Form B5

Esecuzione con piedi - Forma B3
 Esecuzione con flangia - Forma B5

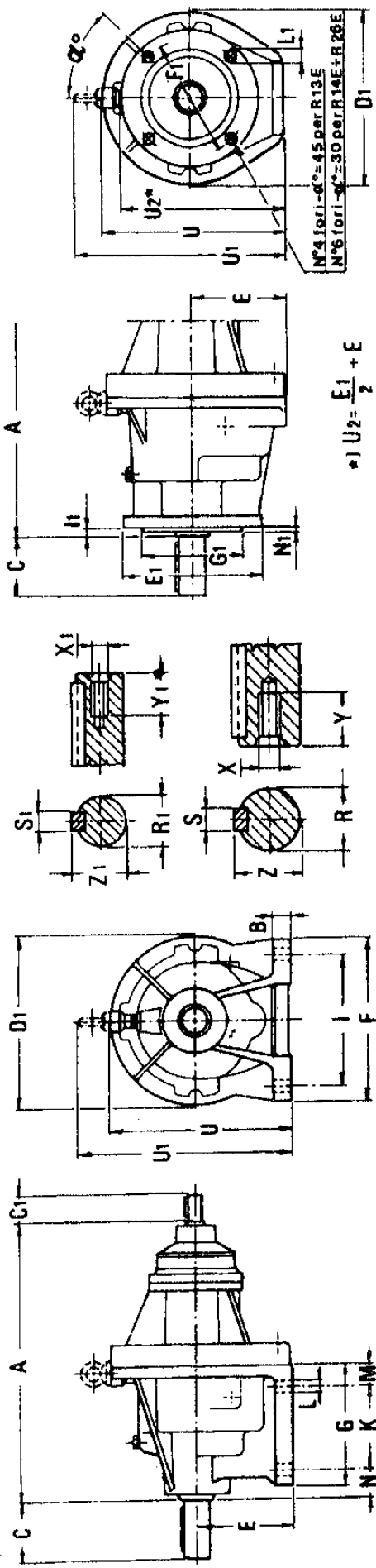

La grandezza R 13 E è senza goliare.

Per l'esecuzione flangiata le quote mancanti in figura sono comuni all'esecuzione con piedi.
 Su richiesta possono essere forniti con flangia avente dimensioni DIN.

Size R 13 E has no eyebolts. Dimensions not shown in the flange mounting picture are the same as for foot mounting. Also available with flange to DIN dimensions on request.

Tipo - Type	A	B	C	C1	D1	E	E1	F	F1	G	G1	I	I1	K	L	L1	M	N	N1	R	R1	S	S1	U	U1	Z	Z1	X	Y	X1	Y1	kg
R 13 E	388	27	80	40	215	125	180	220	150	160	125	180	7	115	11	14,5	27	26	3,5	30	16	8	5	233	-	33	18	M10	22	M5	13	28
R 14 E	437	35	90	40	260	150	215	258	180	198	150	205	7,5	130	19	16,5	38	49	3,5	40	16	12	5	280	334	43	18	M16	36	M5	13	45
R 15 E	481	35	110	40	310	195	270	310	220	253	180	250	8	175	21	21	47	39	4	55	16	16	5	350	404	59	18	M20	42	M5	13	76
R 25 E	488	35	110	40	326	195	270	310	220	253	180	250	8	175	21	21	47	39	4	55	16	16	5	350	404	59	18	M20	42	M5	13	81
R 26 E	558	40	130	40	350	230	330	360	270	295	210	300	9	200	24	25	55	49	5	65	16	18	5	405	470	69	18	M20	42	M5	13	120

Tolleranze: Quote R e R1 secondo ISO k 6 per diam. ≤ 50 mm - ISO m 6 per diam. > 50 mm
 - Quota G1, secondo ISO h 6.
 N.B. - Per la grandezza R 37 E i fori fissaggio piedi sono solo due anziché tre (l'interesse è uguale a 2K).

Tolleranze: for R and R1 diam. ≤ 50 mm: according to ISO k 6 - for R and R1 diam. > 50 mm: according to ISO m 6 - for dim. G1: according to ISO h6.
 N.B. - Size R 37 E has on each side 2 foot fastening holes instead of 3 (the distance between centres is = 2K).

**QUOTE D'INGOMBRO RIDUTTORI COASSIALI serie "RKE"
a doppia riduzione - accoppiabili a motori unificati forma B5**

Esecuzione con piedi
Forma B3 (e B6, B7, B8, V5, V6)

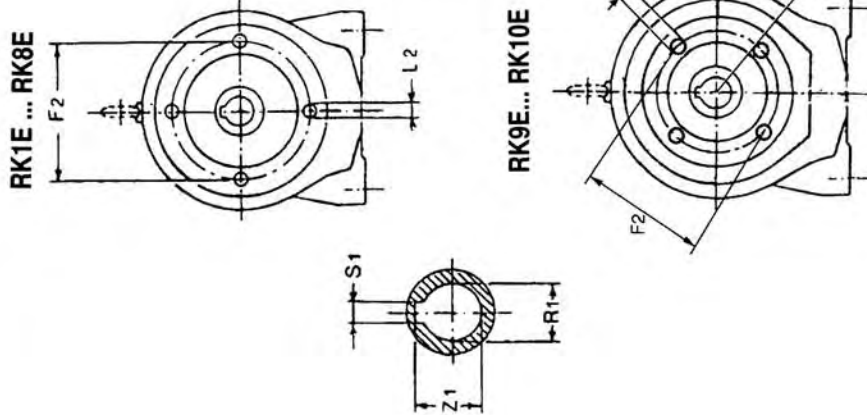

Versione per motori tipi 132 ÷ 180
Model for motor sizes 132 ÷ 180

**OVERALL DIMENSIONS CO-AXIAL GEARS series "RKE"
double reduction - for coupling to flanged (B5 form) unified motors**

Foot mounting
Form B3 (also B6, B7, B8, V5 and V6)

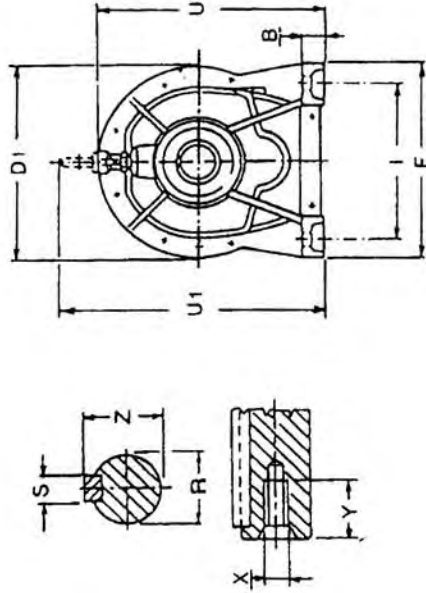

L'RK8, l'RK9 e l'RK10 hanno 3 fori di fissaggio per piede e K è l'interasse.

Tolleranze:
quota R: k6 per $R \leq 50$; m6 per $R > 50$.
*) Accoppiabili soltanto a motori con flangia diametro esterno 160.

The RK8 - RK9 - RK10 have on each side 3 foot fastening holes and the K is the distance between centres.

Tolerances:
dimension R: k6 for $R \leq 50$; m6 for $R > 50$.
*) Fit for coupling only to motors with flange external diameter 160.



RIDUTTORE GEAR	MOTORE MOTOR	A1	B	C	C1	D1	E	E2	F	F2	G	G2	I	K	K1	L	L2	M	N	N2	R	R1	S	S1	U	U1	Z	Z1	X	Y	Peso Weight kg
RK1E	63	197	13	45	26	146	80	140	115	130	103	95	116	60	-	11	9,5	27	21	4	11	6	4	153	-	12,7	12,7	M6	16	7,8	
	71	211	14	55	33	170	100	160	130	116	110	110	145	72	-	11	9,5	27	24	4,5	14	8	5	160	-	16,3	16,3	M10	22	8,4	
	80*	223	223	53	43	170	200	160	165	165	130	130	130	145	-	11	11,5	27	24	4,5	19	8	6	200	-	21,8	21,8			8,4	
RK2E	63	211	14	55	26	170	100	140	115	130	116	95	145	72	-	11	9,5	27	24	4	11	6	4	185	-	12,7	12,7			11,5	
	71	211	14	55	33	170	100	160	130	116	110	110	145	72	-	11	9,5	27	24	4,5	14	8	5	185	-	16,3	16,3	M10	22	12	
	80	223	223	53	43	170	200	160	165	165	130	130	130	145	-	11	11,5	27	26	4,5	19	8	6	200	-	21,8	21,8			13	
	90	223	223	53	53	170	200	200	165	215	165	130	130	145	-	11	11,5	27	26	4,5	24	8	8	200	-	27,3	27,3			13	
RK3E	71	262	27	80	33	215	125	160	130	160	160	110	180	115	-	11	9,5	27	26	4,5	14	8	5	233	-	16,3	16,3			22	
	80	277	27	80	43	215	200	200	165	160	160	130	180	115	-	11	11,5	27	26	4,5	19	8	6	233	-	21,8	21,8	M10	22	23	
	90	277	277	63	53	215	200	200	165	215	165	130	180	115	-	11	11,5	27	26	4,5	24	8	8	233	-	27,3	27,3			23	
	100-112	282	282	63	63	215	250	250	215	265	230	180	230	115	-	11	14	27	26	5	28	8	8	250	-	31,3	31,3			25	
RK4E	80	335	35	90	43	260	150	200	165	165	198	130	205	130	-	19	11,5	38	49	4,5	19	12	6	280	-	21,8	21,8			43	
	90	335	35	90	53	260	200	258	165	165	198	130	205	130	-	19	11,5	38	49	4,5	24	12	8	280	-	27,3	27,3	M16	36	43	
	100-112	337	37	90	63	260	250	250	215	215	180	180	205	130	-	19	14	38	49	5	28	8	8	280	-	31,3	31,3			45	
	132	364	364	83	83	260	300	300	265	265	230	230	205	130	-	31	M12	38	49	5	38	10	10	300	-	41,3	41,3			50	
RK5E	90	380	35	110	53	310	200	250	165	165	253	130	250	175	-	21	11,5	47	39	4,5	24	16	8	350	-	27,3	27,3			76	
	100-112	388	35	110	63	310	250	250	215	215	253	130	250	175	-	21	14	47	39	5	28	16	8	350	-	31,3	31,3			78	
	132	410	35	110	83	310	195	300	265	265	230	130	250	175	-	31	M12	47	39	5	38	16	10	404	-	41,3	41,3	M20	42	83	
	160	477	35	110	113	310	350	300	300	300	250	130	250	175	-	35	M16	47	39	6	42	18	12	404	-	45,3	45,3			95	
RK6E	180	477	35	110	113	310	350	300	300	300	250	130	250	175	-	35	M16	47	39	6	48	14	14	404	-	51,8	51,8			95	
	100-112	429	38	170	63	490	280	250	215	215	230	180	300	200	31	M12	55	49	5	48	8	8	8	470	-	31,3	31,3			118	
	132	453	38	170	83	490	300	300	265	265	230	180	300	200	31	M12	55	49	5	38	10	10	485	-	41,3	41,3			123		
	160	520	40	130	113	490	350	360	300	300	295	250	300	200	35	M16	55	49	6	65	12	12	485	-	45,3	45,3	M20	42	135		
RK7E	180	520	40	130	113	490	350	300	300	300	250	250	300	35	35	M16	55	49	6	48	14	14	485	-	51,8	51,8			135		
	132	543	38	170	83	490	300	300	265	265	230	230	350	230	31	M12	65	49	5	48	10	10	562	-	41,3	41,3			215		
	160	578	38	170	113	490	350	410	300	300	337	250	350	230	35	M16	65	49	6	85	12	12	562	-	45,3	45,3	M20	42	224		
RK8E	180	578	38	170	113	490	350	300	300	300	250	250	350	35	35	M16	65	49	6	48	14	14	562	-	51,8	51,8			224		
	160	636	38	210	113	490	355	490	300	300	374	250	425	133	35	M16	63	92	6	100	12	12	601	-	45,3	45,3	M24	50	352		
RK9E	160	697	38	210	113	490	355	490	300	300	374	250	425	133	35	M16	63	92	6	110	28	28	619	-	45,3	45,3			457		
	180	697	38	210	113	490	355	490	300	300	374	250	425	133	35	M16	63	92	6	110	28	28	619	-	51,8	51,8			457		
RK10E	160	843	50	210	113	640	500	640	300	300	510	250	560	193	35	M16	75	114	6	120	32	32	810	-	45,3	45,3			857		
	180	843	50	210	113	640	500	640	300	300	510	250	560	193	35	M16	75	114	6	120	32	32	810	-	51,8	51,8			857		

OVERALL DIMENSIONS CO-AXIAL GEARS series "RKE"
double reduction - for coupling to flanged (B5 form) unified motors

Flange mounting
 Form B5 (also V1 and V3)

QUOTE D'INGOMBRO RIDUTTORI COASSIALI serie "RKE"
a doppia riduzione - accoppiabili a motori unificati forma B5

Esecuzione con flangia
 Forma B5 (e V1, V3)

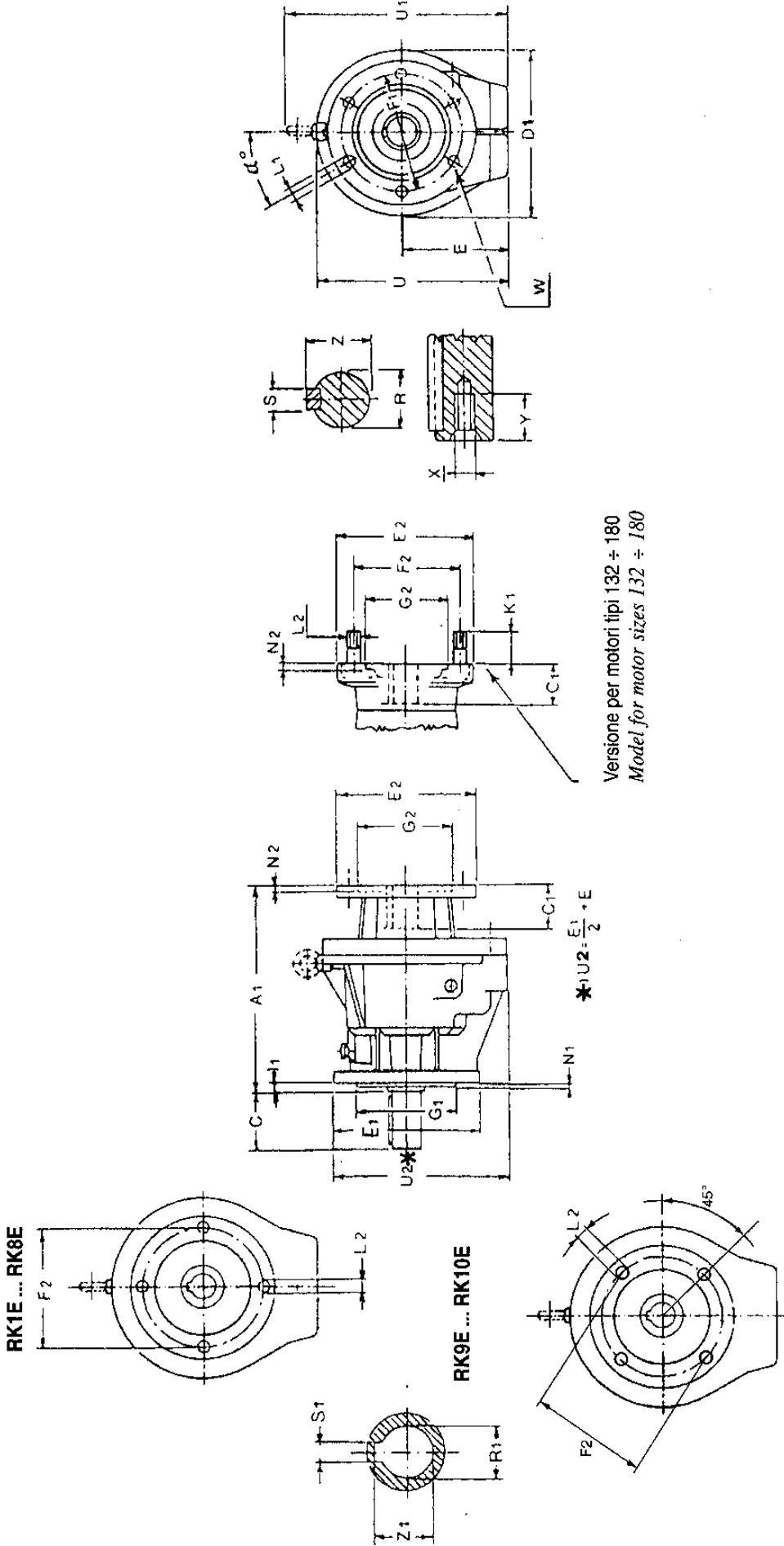

Versione per motori tipi 132 ÷ 180
 Model for motor sizes 132 ÷ 180

Tolleranze:
 quota R: k6 per R ≤ 50; m6 per R > 50; G1:h6
 *) Accoppiabili soltanto a motori con flangia diametro esterno 160.

Tollerances:
 dimension R: k6 for R ≤ 50; m6 for R > 50; G1: h6.
 *) Fit for coupling only to motors with flange external diameter 160.

RIDUTTORE GEAR	MOTORE MOTOR	A1	C	C1	D1	E	E1	E2	F1	F2	G1	G2	I1	K1	L1	L2	N1	N2	R	R1	S	S1	U	U1	Z	Z1	X	Y	α°	W fori holes	Peso Weight kg
RK1E	63	197	26	26	140	115	95	110	110	110	110	110	5	-	11	9,5	3	4,5	20	14	6	4	153	-	12,7	M6	16	45	4	8,4	
	71	197	33	33	160	130	110	130	130	130	130	110	5	-	11	9,5	3	4,5	20	14	6	5	160	-	16,3	M6	16	45	4	9	
	80*	197	43	43	160	130	110	130	130	130	130	110	5	-	11	9,5	3	4,5	20	14	6	6	160	-	21,8	M6	16	45	4	9	
RK2E	63	211	26	26	140	115	95	110	110	110	110	6	-	12,5	9,5	3	4,5	25	14	8	4	185	-	12,7	M10	22	45	4	11,5		
	71	211	32	32	160	130	110	130	130	130	110	6	-	12,5	9,5	3	4,5	25	14	8	5	185	-	16,3	M10	22	45	4	12		
	80	223	43	43	200	165	130	130	130	130	130	6	-	12,5	11,5	3	4,5	25	19	8	6	200	-	21,8	M10	22	45	4	13		
RK3E	90	223	53	53	200	165	130	130	130	130	130	6	-	11,5	11,5	4,5	4,5	24	24	8	8	200	-	27,3	M10	22	45	4	13		
	100-112	282	63	63	250	215	180	180	180	180	180	6	-	14	14	5	5	28	28	8	8	200	-	31,3	M10	22	45	4	13		
	71	262	33	33	160	130	110	130	130	130	130	6	-	11,5	9,5	4,5	4,5	14	14	8	5	233	-	16,3	M10	22	45	4	22		
RK4E	80	335	43	43	200	165	130	130	130	130	130	7,5	-	16,5	11,5	3,5	4,5	30	19	8	6	233	-	21,8	M10	22	45	4	23		
	90	335	53	53	200	165	130	130	130	130	130	7,5	-	16,5	11,5	3,5	4,5	30	19	8	6	233	-	27,3	M10	22	45	4	23		
	100-112	337	63	63	250	215	180	180	180	180	180	7,5	-	16,5	11,5	3,5	4,5	30	24	8	8	233	-	27,3	M10	22	45	4	23		
RK5E	132	364	83	83	300	265	230	230	230	230	230	31	31	31	M12	M12	5	5	38	38	10	10	250	-	41,3	M16	36	30	6	25	
	80	380	43	43	200	165	130	130	130	130	130	31	31	31	M12	M12	5	5	38	38	10	6	280	-	21,8	M16	36	30	6	42,5	
	90	380	53	53	200	165	130	130	130	130	130	31	31	31	M12	M12	5	5	38	38	10	8	280	-	27,3	M16	36	30	6	42,5	
RK6E	132	410	83	83	300	265	230	230	230	230	230	8	8	8	M12	M12	4	5	55	38	16	10	350	404	41,3	M20	42	30	6	82	
	160	477	113	113	350	300	250	250	250	250	250	8	8	8	M16	M16	6	6	42	42	12	12	350	404	45,3	M20	42	30	6	94	
	180	477	113	113	350	300	250	250	250	250	250	8	8	8	M16	M16	6	6	42	42	12	14	350	404	51,8	M20	42	30	6	94	
RK7E	112	429	63	63	250	215	180	180	180	180	180	9	9	9	M12	M12	5	5	65	38	18	8	405	470	31,3	M20	42	30	6	112	
	132	453	83	83	300	265	210	210	210	210	210	9	9	9	M12	M12	5	5	65	38	18	10	405	470	41,3	M20	42	30	6	117	
	160	520	113	113	350	300	250	250	250	250	250	9	9	9	M16	M16	6	6	48	42	14	12	405	470	45,3	M20	42	30	6	129	
RK8E	180	520	113	113	350	300	250	250	250	250	250	9	9	9	M16	M16	6	6	48	42	14	14	405	470	51,8	M20	42	30	6	129	
	132	543	83	83	300	265	210	210	210	210	210	9	9	9	M16	M16	6	6	48	38	10	10	485	562	41,3	M24	50	22,5	8	209	
	160	578	113	113	350	300	250	250	250	250	250	9	9	9	M16	M16	6	6	48	42	14	12	485	562	45,3	M24	50	22,5	8	218	
RK9E	160	636	113	113	350	300	250	250	250	250	250	10	10	10	M16	M16	6	6	100	42	28	12	601	691	45,3	M24	50	22,5	8	360	
	180	636	113	113	350	300	250	250	250	250	250	10	10	10	M16	M16	6	6	100	42	28	14	601	691	51,8	M24	50	22,5	8	360	
	160	697	113	113	350	300	250	250	250	250	250	10	10	10	M16	M16	6	6	110	42	28	12	619	691	45,3	M24	50	22,5	8	465	
RK10E	160	843	113	113	350	300	250	250	250	250	250	15	15	15	M16	M16	6	6	120	42	32	12	810	918	45,3	M24	50	22,5	8	867	
	180	843	113	113	350	300	250	250	250	250	250	15	15	15	M16	M16	6	6	120	42	32	14	810	918	51,8	M24	50	22,5	8	867	
	160	843	113	113	350	300	250	250	250	250	250	15	15	15	M16	M16	6	6	120	42	32	14	810	918	45,3	M24	50	22,5	8	867	

QUOTE D'INGOMBRO RIDUTTORI COASSIALI serie "RKE"
a quadrupla riduzione - accoppiabili a motori unificati forma B5

Esecuzione con piedi
 Forma B3 (e B6, B7, B8, V5, V6)

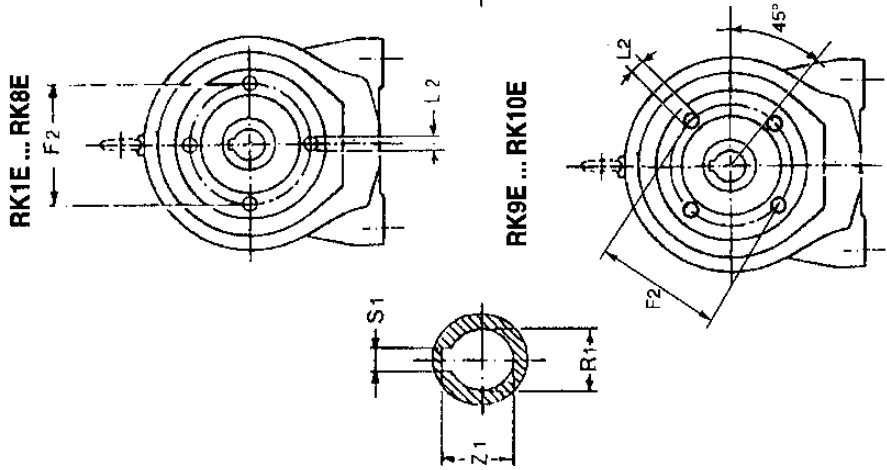

La quota EE è uguale alla quota E salvo che per RK59E per il quale è 369.
 L'RK48E, l'RK59E e l'RK510E hanno 3 fori di fissaggio per piede e K è l'interasse.

Tolleranze:
 quota R: k6 per R £ 50; m6 per R > 50.
 *) Accoppiabili soltanto a motori con flangia diametro esterno 160.

OVERALL DIMENSIONS CO-AXIAL GEARS series "RKE"
quadruple reduction - for coupling to flanged (B5 form) unified motors

Foot mounting
 Form B3 (also B6, B7, B8, V5 and V6)

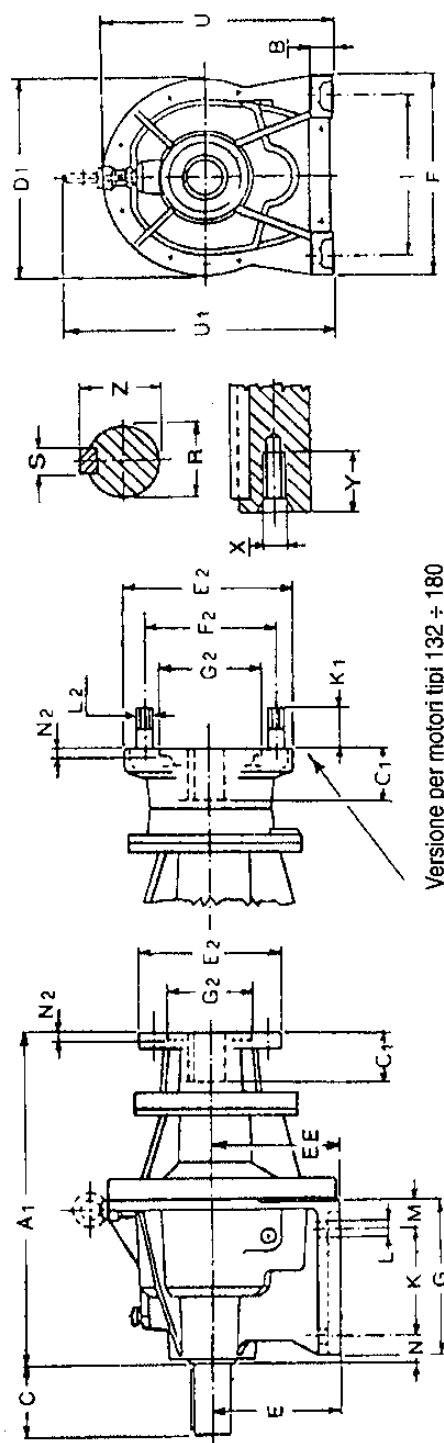

Versione per motori tipi 132 ÷ 180
 Model for motor sizes 132 ÷ 180

Dimension EE is equal to E except for type RK59E, for which it is 369.
 Sizes RK48E, RK59E, RK510E have on each side 3 foot fastening holes. K is the distance between their centres.

Tolerances:
 dimension R: k6 for R £ 50; m6 for R > 50.
 *) Fit for coupling only to motors with flange external diameter 160.



RIDUTTORE GEAR	MOTORE MOTOR	A1	B	C	C1	D1	E	E2	F	F2	G	G2	I	K	K1	L	L2	M	N	N2	R	R1	S	S1	U	U1	Z	Z1	X	Y	Peso Weight kg
RK13E	63	382	27	80	26	215	125	140	220	115	160	95	180	115	-	11	9,5	27	26	4	30	11	8	4	233	-	33	12,7	M10	22	29
	71				33	160	160	130	130	130	110	110	110				16,3		29,5					5							
RK14E	63				26	140	140	115	115	115	95	95				19	9,5	38	49	4	11	11	4	4			12,7			46	
	71	431	35	90	33	260	150	160	258	130	198	110	205	130	-	19	9,5	38	49	4,5	40	14	12	5	280	334	43	16,3	M16	36	46,5
	80*				43	160	160	130	130	130	110	110					21,8		46,5				6	6							46,5
RK15E	63				26	140	140	115	115	115	95	95				21	9,5	47	39	4	11	11	4	4			12,7			77	
	71	475	35	110	33	310	195	160	310	130	253	110	250	175	-	21	9,5	47	39	4,5	55	14	16	5	350	404	59	16,3	M20	42	77,5
	80*				43	160	160	130	130	130	110	110					21,8		77,5				6	6							77,5
RK25E	63	482			26	140	140	115	115	115	95	95				9,5	9,5	47	4	4	11	11	4	4			12,7			86	
	71	482	35	110	33	310	195	160	310	130	253	110	250	175	-	21	9,5	47	39	4,5	55	14	16	5	350	404	59	16,3	M20	42	87
	80	494			43	200	200	165	165	165	130	130				11,5	11,5	47	4,5	55	14	16	6	6			21,8			88	
	90	494			53	200	200	165	165	165	130	130				11,5	11,5	47	4,5	55	14	16	8	8			27,3			88	
RK26E	63	522			26	140	140	115	115	115	95	95				9,5	9,5	55	49	4	11	11	4	4			12,7			122	
	71	552	40	130	33	350	230	160	360	130	295	110	300	200	-	24	9,5	55	49	4,5	65	14	18	5	405	470	69	16,3	M20	42	123
	0	564			43	200	200	165	165	165	130	130				11,5	11,5	55	4,5	65	14	18	6	6			21,8			124	
	90	564			53	200	200	165	165	165	130	130				11,5	11,5	55	4,5	65	14	18	8	8			27,3			124	
RK37E	71	624			33	160	160	130	130	130	110	110				9,5	9,5	65	4,5	65	14	14	5	5			16,3			217	
	80	639	38	170	43	410	280	200	410	165	337	130	350	230	-	28	11,5	65	4,5	85	19	22	6	485	562	90	21,8	M20	42	218	
	90	639			53	250	250	215	215	215	180	180				14	14	65	67	5	24	24	8	8			27,3			218	
	100-112	644			63	250	250	215	215	215	180	180				14	14	65	67	5	24	24	8	8			31,3			220	
RK48E	80	756			43	200	200	165	165	165	130	130				11,5	11,5	63	4,5	65	14	19	6	6			21,8			365	
	90	756	38	210	53	490	355	200	490	165	374	180	425	132,5	-	22	11,5	63	4,5	65	14	24	8	8	601	691	106	27,3	M24	50	365
	100-112	728			63	300	300	265	265	265	230	230				M12	M12	63	92	5	100	28	8	8			31,3			367	
	132	785			83	300	300	265	265	265	230	230			31	M16	M16	63	92	5	100	28	10	10			41,3			372	
RK59E	90	844			53	200	200	165	165	165	130	130				11,5	11,5	63	4,5	65	14	24	8	8			27,3			480	
	100-112	852			63	250	250	215	215	215	180	180				14	14	63	4,5	65	14	24	8	8			31,3			482	
	132	874	38	210	83	490	355	300	490	265	374	230	425	132,5	31	M12	M12	63	92	5	110	38	10	10	601	691	116	41,3	M24	50	487
	160	941			113	350	350	300	300	300	250	250			35	M16	M16	63	92	6	42	42	12	12			45,3			499	
	180	941			113	350	350	300	300	300	250	250			35	M16	M16	63	92	6	42	42	14	14			51,8			499	
RK510E	90	990			53	200	200	165	165	165	130	130				11,5	11,5	75	4,5	65	14	24	8	8			27,3			925	
	100-112	998			63	250	250	215	215	215	180	180				14	14	75	4,5	65	14	24	8	8			31,3			927	
	132	1020	50	210	83	640	500	300	640	265	510	230	560	192,5	31	M12	M12	75	114	5	120	38	10	10	810	918	127	41,3	M24	50	932
	160	1087			113	350	350	300	300	300	250	250			35	M16	M16	75	114	6	42	42	12	12			45,3			944	
	180	1087			113	350	350	300	300	300	250	250			35	M16	M16	75	114	6	42	42	14	14			51,8			944	

QUOTE D'INGOMBRO RIDUTTORI COASSIALI serie "RKE"

a quadrupla riduzione - accoppiabili a motori unificati forma B5

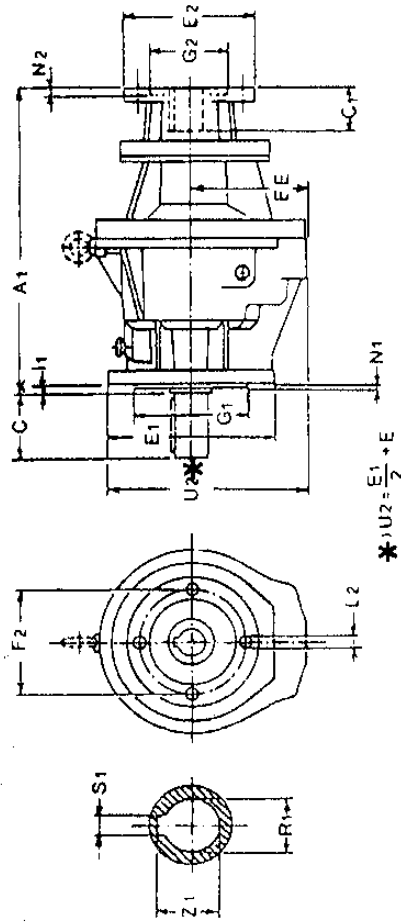

$$*) U2 = \frac{E1}{2} + E$$

La quota EE è uguale alla quota E salvo che per RK59E per il quale è 369.

Tolleranze:

quota R: k6 per $R \leq 50$; m6 per $R > 50$; G1:h6

*) Accoppiabili soltanto a motori con flangia diametro esterno 160.

OVERALL DIMENSIONS CO-AXIAL GEARS series "RKE"

quadruple reduction - for coupling to flanged (B5 form) unified motors

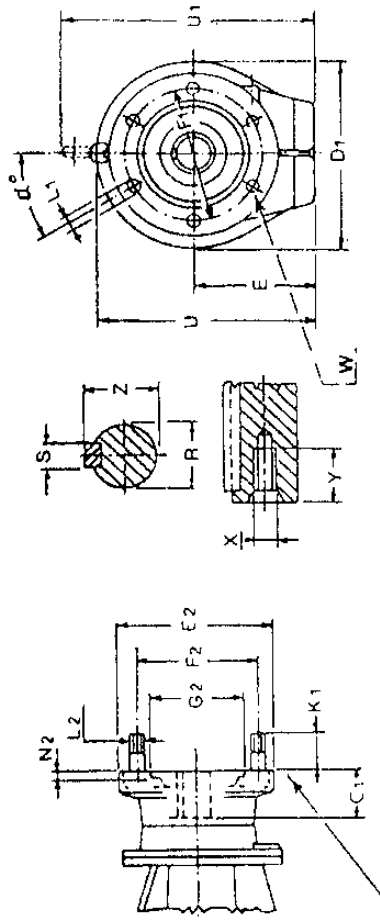

Versione per motori tipi 132 ÷ 180

Model for motor sizes 132 ÷ 180

Dimension EE is equal to E except for type RK59E, for which it is 369.

Tolerances:

dimension R: k6 for $R \leq 50$; m6 for $R > 50$; G1: h6.

*) Fit for coupling only to motors with flange external diameter 160.

RIDUTTORE GEAR	MOTORE MOTOR		A1	C	C1	D1	E	E1	E2	F1	F2	G1	G2	I1	K1	L1	L2	N1	N2	R	R1	S	S1	U	U1	Z	Z1	X	Y	α°	W fori holes	peso Weight kg
RK13E	63	382	80	26	26	140	125	180	140	115	130	125	95	7	-	14,5	9,5	3,5	4	30	11	8	4	233	-	33	12,7	M10	22	45	4	29
	71			33	33	160	110	160	150	130	110	110	110				16,3	3,5	4,5	14	14	5	5			16,3			46	29,5		
RK14E	63	431	90	26	26	140	95	140	115	115	95	95	7,5	-	16,5	9,5	3,5	4	40	11	12	4	280	334	43	12,7	M16	36	46	6	45,5	
	71			33	33	160	110	160	150	130	110	110				16,3	3,5	4,5	14	14	5	5			16,3			46	46			
	80*			43	43	160	110	160	150	130	110	110				21,8	3,5	4,5	19	19	6	6			21,8			46	46			
RK15E	63	475	110	26	26	140	95	140	115	115	95	95	8	-	21	9,5	4	4	55	11	16	4	350	404	59	12,7	M20	42	30	6	76	
	71			33	33	160	110	160	150	130	110	110				16,3	4	4,5	14	14	5	5			16,3			76,5	76,5			
	80*			43	43	160	110	160	150	130	110	110				21,8	4	4,5	19	19	6	6			21,8			76,5	76,5			
RK25E	63	482	110	26	26	140	95	140	115	115	95	95	8	-	21	9,5	4	4	55	11	16	4	350	404	59	12,7	M20	42	30	6	86	
	71			33	33	160	110	160	150	130	110	110				16,3	4	4,5	14	14	5	5			16,3			87	87			
	80			43	43	160	110	160	150	130	110	110				21,8	4	4,5	19	19	6	6			21,8			88	88			
	90			53	53	200	130	200	165	165	130	130				27,3	4,5	4,5	24	24	8	8			27,3			88	88			
RK26E	63	522	130	26	26	140	95	140	115	115	95	95	9	-	25	9,5	5	4	65	11	18	4	405	470	69	12,7	M20	42	30	6	116	
	71			33	33	160	110	160	150	130	110	110				16,3	5	4,5	14	14	5	5			16,3			117	117			
	80			43	43	160	110	160	150	130	110	110				21,8	5	4,5	19	19	6	6			21,8			118	118			
	90			53	53	200	130	200	165	165	130	130				27,3	4,5	4,5	24	24	8	8			27,3			118	118			
RK37E	71	624	170	33	33	160	110	160	130	130	110	110	10	-	18	9,5	5	4,5	85	14	19	5	485	562	90	16,3	M20	42	22,5	8	211	
	80			43	43	200	130	200	165	165	130	130				21,8	5	4,5	19	19	6	6			21,8			212	212			
	90			53	53	200	130	200	165	165	130	130				27,3	5	4,5	24	24	8	8			27,3			212	212			
	100-112			63	63	250	180	250	215	215	180	180				31,3	14	5	28	28	8	8			31,3			214	214			
RK48E	80	756	210	43	43	200	130	200	165	165	130	130	10	-	22	11,5	6	4,5	100	19	24	6	601	691	106	21,8	M24	50	22,5	8	373	
	90			53	53	250	180	250	215	215	180	180				27,3	6	4,5	100	24	28	8			27,3			373	373			
	100-112			63	63	300	230	300	265	265	230	230				31,3	M12	5	38	38	10	10			31,3			375	375			
	132			83	83	300	250	300	265	265	230	230				41,3	5	5	48	48	14	14			41,3			380	380			
RK59E	90	844	210	53	53	200	130	200	165	165	130	130	10	-	22	11,5	6	4,5	110	24	28	8	601	691	116	27,3	M24	50	22,5	8	488	
	100-112			63	63	250	180	250	215	215	180	180				31,3	14	5	28	28	8	8			31,3			490	490			
	132			83	83	300	230	300	265	265	230	230				41,3	6	5	110	38	28	10	601	691	116	41,3	M24	50	22,5	8	495	
	160			113	113	350	250	350	300	300	250	250				45,3	M16	6	6	42	42	12	12		45,3			507	507			
RK510E	90	990	210	53	53	200	130	200	165	165	130	130	15	-	26	11,5	6	4,5	120	24	28	8	810	918	127	27,3	M24	50	22,5	8	925	
	100-112			63	63	250	180	250	215	215	180	180				31,3	14	5	120	28	32	10	810	918	127	31,3			927	927		
	132			83	83	300	230	300	265	265	230	230				41,3	6	5	120	38	32	10	810	918	127	41,3	M24	50	22,5	8	932	
	160			113	113	350	250	350	300	300	250	250				45,3	M16	6	6	42	42	12	12		45,3			944	944			
RK510E	180			113	113	350	250	350	300	300	250	250				51,8	M16	6	6	48	48	14	14		51,8			944	944			

FLANGE IN USCITA CON DIMENSIONI SECONDO IEC 72/
DIN 42677
per riduttori e motoriduttori coassiali serie RE e RKE

OUTPUT FLANGES WITH DIMENSIONS ACCORDING TO
IEC 72/DIN 42677
for Co-axial Gears and Gearmotors series RE and RKE

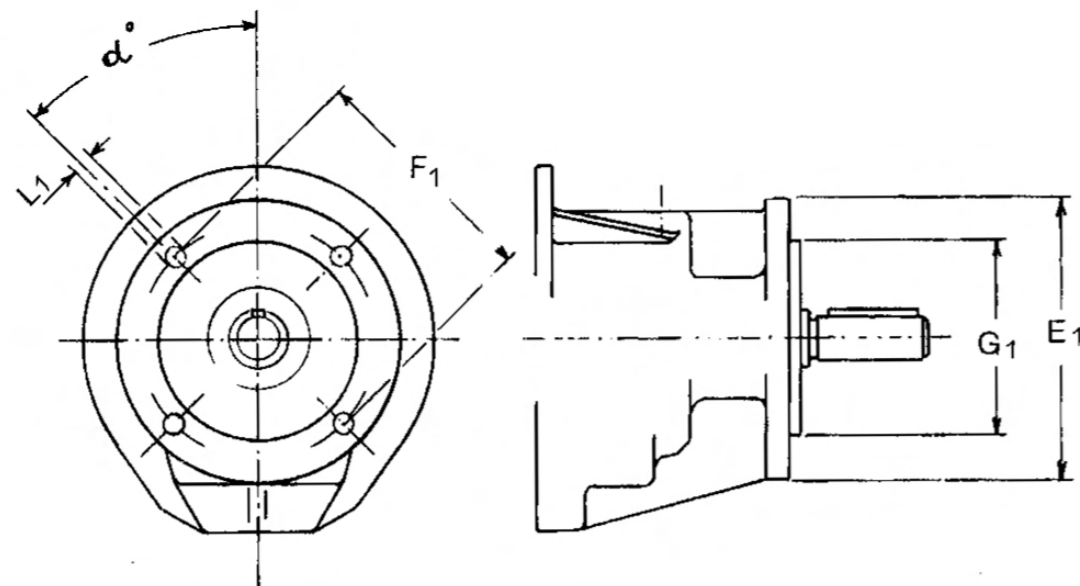

A richiesta - On request

TIPI TYPES	E1	F1	G1	L1	α°
1	155	130	110	9,5	45
2	155	130	110	9,5	45
3, 13	200	165	130	12	45
4, 14	250	215	180	14	45
5, 15, 25	300	265	230	14	45
6, 26	350	300	250	18	45
7, 37	Con flangia secondo la normativa IEC 72 / DIN: standard With flange according to IEC 72 / DIN: standard				
8, 48					
9, 59					
10, 510					

Tolleranze:
quota G1; j6 per $G1 \leq 230$; h6 per $G1 > 230$.

Tolerances:
dimension G1: j6 for $G1 \leq 230$; h6 for $G1 > 230$.

MOTORIDUTTORI COASSIALI serie "RE" a doppia riduzione
DISEGNO ESPLOSO CON NOMENCLATURA DEI PARTICOLARI

CO-AXIAL GEARMOTORS series "RE" double reduction
EXPLODED VIEW WITH PART LIST

Nella richiesta di particolari di ricambio precisare: denominazione del particolare, tipo e numero di matricola

When ordering spare parts: name of parts, gearbox type and serial number must be specified.

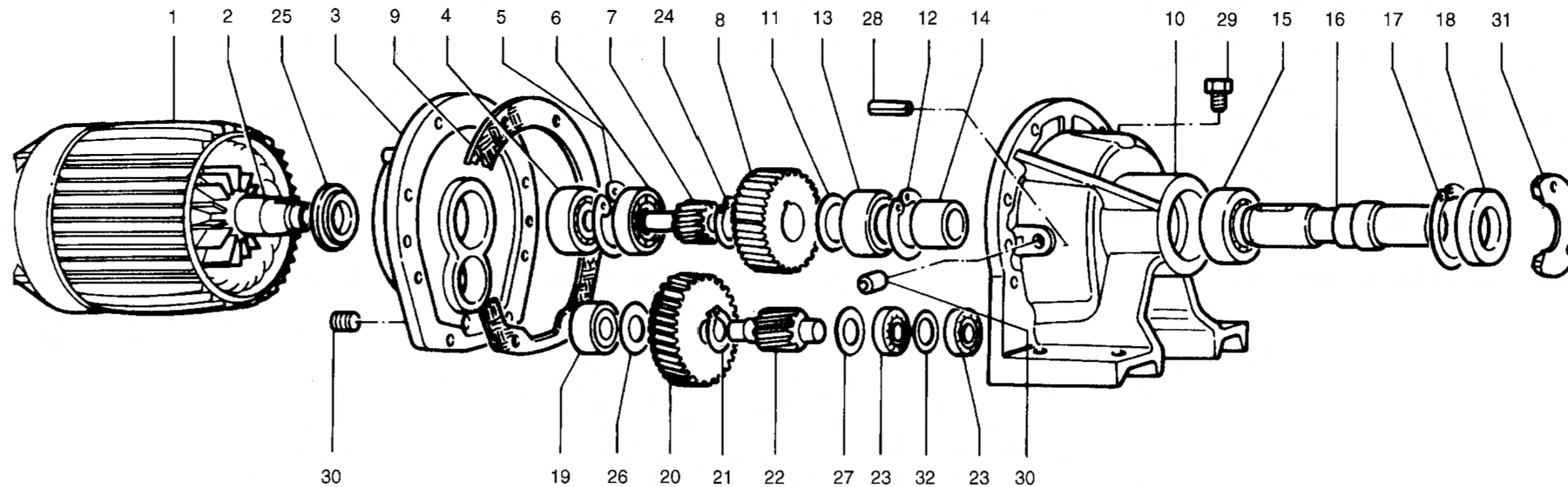

N.	DENOMINAZIONE	NAME
1	Testa motrice (statore)	Driving head (stator)
2	Testa motrice (rotore)	Driving head (rotor)
3	Fiancata	Side frame
4	Cuscinetto	Ball bearing
5	Anello elastico (solo per R2)	Circlip (only for size R2)
6	Anello di tenuta	Seal ring
7	Pignone veloce	High speed pinion
8	Ruota lenta	Low speed gear
9	Guarnizione	Gasket
10	Calotta	Gear casing
11	Anello distanziale (solo per R7-R8-R9-R10)	Spacer ring (only for sizes R7-R8-R9-R10)
12	Anello elastico (solo per R2-R3-R4-R5-R6)	Circlip (only for sizes R2-R3-R4-R5-R6)
13	Cuscinetto	Bearing
14	Anello distanziale (escluso R5 - R6)	Spacer ring (except for sizes R5 - R6)
15	Cuscinetto	Bearing
16	Albero lento	Output shaft
17	Anello elastico (escluso R7-R8-R9-R10)	Circlip (except for sizes R7-R8-R9-R10)
18	Anello di tenuta	Seal ring
19	Cuscinetto (bronzina per R1)	Bearing (plain bearing for size R1)
20	Ruota 1° rapporto	First ratio gear
21	Anello elastico	Circlip
22	Contralbero pignone	Countershaft pinion
23	Cuscinetto	Bearing
24	Anello elastico	Circlip
25	Anello paragrasso	Grease retaining ring
26	Anello spessore (escluso R1)	Distance washer (except for size R1)

N.	DENOMINAZIONE	NAME
27	Anello distanziale (solo per R8-R9-R10)	Spacer ring (only for sizes R8-R9-R10)
28	Spine di riferimento	Dowel
29	Tappo introduzione olio	Oil inlet plug
30	Tappi livello e scarico olio	Oil level and drain plug
31	Coperchio anteriore (solo per R7-R8-R9-R10)	End disc (only for sizes R7-R8-R9-R10)
32	Anello distanziale	Spacer ring

Nella richiesta di particolari di ricambio precisare: denominazione del particolare, tipo e numero di matricola

When ordering spare parts: name of parts, gearbox type and serial number must be specified.

N.	DENOMINAZIONE	NAME
1	Testa motrice (statore)	Driving head (stator)
2	Testa motrice (rotore)	Driving head (rotor)
3	Anello paragrasso (escluso R13 - R14 - R15)	Grease retaining ring (except for sizes R13 - R14 - R15)
4	Cuscinetto	Bearing
5	Anello elastico (solo per R24 - R25 - R26)	Circlip (only for sizes R24 - R25 - R26)
6	Fiancata	Side frame
7	Guarnizione	Gasket
8	Anello di tenuta	Seal ring
9	Pignone 1° rapporto	1st stage pinion
10	Anello elastico	Circlip
11	Spine di riferimento	Dowel
12	Ruota 2° rapporto	2nd stage gear
13	Cuscinetto	Bearing
14	Carter	Centre casing
15	Guarnizione	Gasket
16	Anello elastico	Circlip
17	Cuscinetto	Bearing
18	Anello elastico	Circlip
19	Albero porta-pignone 3° rapporto	3rd stage pinion holder
20	Pignone 3° rapporto	3rd stage pinion
21	Anello elastico	Circlip
22	Ruota lenta	Low speed gear
23	Anello distanziale (solo per R37-R48-R59-R510)	Spacer ring (only for sizes R37-R48-R59-R510)
24	Cuscinetto	Bearing
25	Spine di riferimento	Dowel
26	Anello elastico (escluso R37-R48-R59-R510)	Circlip (except for sizes R37-R48-R59-R510)
27	Anello distanziale (escluso R15 - R25 - R26)	Spacer ring (except for sizes R15-R25-R26)
28	Tappo introduzione olio	Oil inlet plug
29	Calotta	Outer casing
30	Cuscinetto	Bearing
31	Anello elastico (escluso R37-R48-R59-R510)	Circlip (except for sizes R37-R48-R59-R510)
31	Anello di tenuta	Seal ring
33	Albero lento	Output shaft
34	Cuscinetto (bronzina per R13-R14-R15)	Bearing (plain bearing for sizes R13 - R14 - R15)
35	Anello distanziale (escluso R13-R14-R15)	Spacer ring (except for sizes R13 - R14 - R15)
36	Ruota 1° rapporto	1st stage gear
37	Anello elastico (solo per R13-R14-R15)	Circlip (only for sizes R13 - R14 - R15)
38	Contraalbero pignone 2° rapporto	2nd stage countershaft pinion
39	Cuscinetto	Bearing
40	Tappi livello e scarico olio	Oil level and drain plugs
41	Cuscinetto	Bearing
42	Anello distanziale	Spacer ring
43	Ruota 3° rapporto	3rd ratio gear
44	Contraalbero pignone 4° rapporto	4th stage countershaft pinion
45	Anello distanziale (solo per R48-R59-R510)	Spacer ring (only for sizes R48 - R59 - R510)
46	Cuscinetto	Bearing
47	Coperchio anteriore (solo per R37-R48-R59-R510)	End disc (only for sizes R37 - R48 - R59 - R510)
48	Anello distanziale	Spacer ring
49	Anello distanziale	Spacer ring

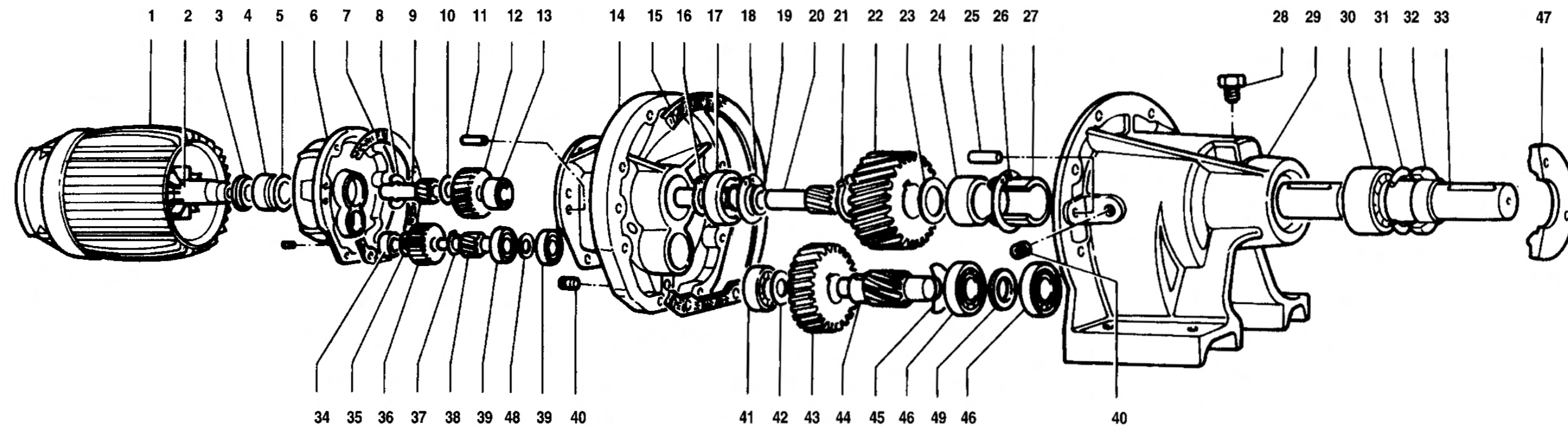

**MOTORIDUTTORI COASSIALI serie "RKE" a doppia riduzione
DISEGNO ESPLOSO CON NOMENCLATURA DEI PARTICOLARI**

A volte i particolari No. 3 e No. 51 possono avere denominazione unica: fiancata con controflangia.
Nella richiesta di particolari di ricambio precisare: denominazione del particolare, tipo e numero di matricola

**CO-AXIAL GEARMOTORS series "RKE" double reduction
EXPLODED VIEW WITH PART LIST**

For some gearboxes the parts 3 and 51 are a single piece named: side frame with counter-flange.
When ordering spare parts: name of parts, gearbox type and serial number must be specified.

N.	DENOMINAZIONE	NAME
1	Motore flangiato	Flanged motor
3 *	Fiancata	Side frame
4	Cuscinetto	Ball bearing
6	Anello di tenuta	Seal ring
7	Pignone veloce	1st stage pinion
8	Ruota 2° rapporto	2nd stage gear
9	Guarnizione	Gasket
10	Calotta	Gear casing
11	Anello distanziale (solo per RK7E e RK8E)	Spacer ring (only for sizes RK7E and RK8E)
12	Anello elastico (solo per RK2E , RK6E)	Circlip (only for sizes RK2E to RK6E)
13	Cuscinetto	Ball bearing
14	Anello elastico (escluso RK5E e RK6E)	Spacer ring (except for sizes RK5E and RK6E)
15	Cuscinetto	Ball bearing
16	Albero lento	Output shaft
17	Anello elastico (escluso RK7E e RK8E)	Circlip (except for sizes RK7E and RK8E)
18	Anello di tenuta	Seal ring
19	Cuscinetto (bronzina per RK1)	Bearing (plain bearing for size RK1)
20	Ruota 1° rapporto	First ratio gear
21	Anello elastico	Circlip
22	Contralbero pignone	Countershaft pinion
23	Cuscinetto	Ball bearing
24	Anello elastico	Circlip
25	Anello paragrasso	Grease retaining ring
26	Anello spessore (escluso RK1E)	Distance washer (except for size RK1E)
27	Anello spessore (solo per RK8E)	Distance washer (only for size RK8E)
28	Spine di riferimento	Dowel
29	Tappo introduzione olio	Oil inlet plug
30	Tappi livello e scarico olio	Oil level and drain plug
31	Coperchio anteriore (solo per RK7E e RK8E)	End disc (only for sizes RK7E and RK8E)
32	Anello spessore	Distance washer
51 *	Controflangia	Distance washer
52	Cuscinetto	Ball bearing
53	Manicotto	Sleeve

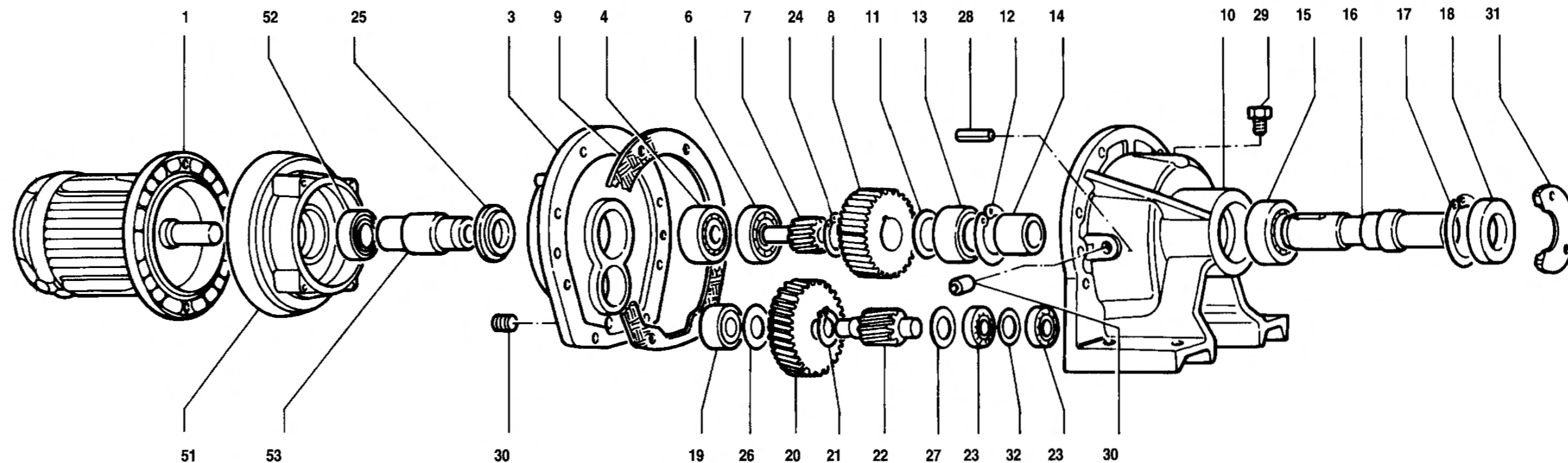

**MOTORIDUTTORI COASSIALI serie "RKE" a quadrupla riduzione
DISEGNO ESPLOSO CON NOMENCLATURA DEI PARTICOLARI**

A volte i particolari No. 6 e No. 51 possono avere denominazione unica: fiancata con controflangia.
Nella richiesta di particolari di ricambio precisare: denominazione del particolare, tipo e numero di matricola

**CO-AXIAL GEARMOTORS series "RKE" quadruple reduction
EXPLODED VIEW WITH PART LIST**

For some gearboxes the parts 6 and 51 are a single piece named: side frame with counter-flange.
When ordering spare parts: name of parts, gearbox type and serial number must be specified.

N.	DENOMINAZIONE	NAME
1	Motore flangiato	Flanged motor
2	Anello paragrasso	Grease retaining ring
4	Cuscinetto	Ball bearing
6*	Fiancata	Side frame
7	Guarnizione	Gasket
8	Anello di tenuta	Seal ring
9	Pignone 1° rapporto	1st stage pinion
10	Anello elastico	Circlip
11	Spine di riferimento	Dowel
12	Ruota 2° rapporto	2nd stage gear
13	Cuscinetto	Ball bearing
14	Carter	Centre casing
15	Guarnizione	Gasket
16	Anello elastico	Circlip
17	Cuscinetto	Ball bearing
18	Anello elastico	Circlip
19	Albero porta-pignone 3° rapporto	3rd stage pinion holder
20	Pignone 3° rapporto	3rd stage pinion
21	Anello elastico	Circlip
22	Ruota 4° rapporto	4th stage gear
23	Anello distanziale (solo per RK37E e RK510E)	Spacer ring (only for sizes RK37E and RK510E)
24	Cuscinetto	Ball bearing
25	Spine di riferimento	Dowel
26	Anello elastico (escluso RK37E e RK510E)	Circlip (except for sizes RK37E and RK510E)
27	Anello distanziale (escluso RK15E, RK25E e RK26E)	Spacer ring (except for sizes RK15E, RK25E and RK26E)
28	Tappo introduzione olio	Oil inlet plug
29	Calotta	Outer casing
30	Cuscinetto	Ball bearing
31	Anello elastico (escluso RK37E e RK510E)	Circlip (except for sizes RK37E and RK510E)
32	Anello di tenuta	Seal ring
33	Albero lento	Output shaft
34	Cuscinetto (bronzina per RK13 - 14 - 15E)	Bearing (plain bearing for sizes RK13-14-15E)
35	Anello spessore (escluso RK13 - 14 - 15E)	Distance washer (except for sizes RK13-14-15E)
36	Ruota 1° rapporto	First ratio gear
37	Anello elastico	Circlip
38	Contralbero pignone 2° rapporto	Countershaft pinion 2nd stage
39	Cuscinetto	Ball bearing
40	Tappi livello e scarico olio	Oil level and drain plug
41	Cuscinetto	Ball bearing
42	Anello spessore	Distance washer
43	Ruota 3° rapporto	3rd stage gear
44	Contralbero pignone 4° rapporto	Countershaft pinion 4th stage
45	Anello spessore (solo per RK48 e RK510E)	Distance washer (only for sizes RK48 and 510E)
46	Cuscinetto	Ball bearing
47	Coperchio anteriore (solo per RK37E e RK510E)	End disc (only for sizes RK37E and RK510E)
48	Anello spessore	Distance washer
49	Anello spessore	Distance washer
51*	Controflangia	Counter-flange
52	Cuscinetto	Ball bearing
53	Manicotto	Sleeve
54	Tappo scarico olio	Oil drain plug

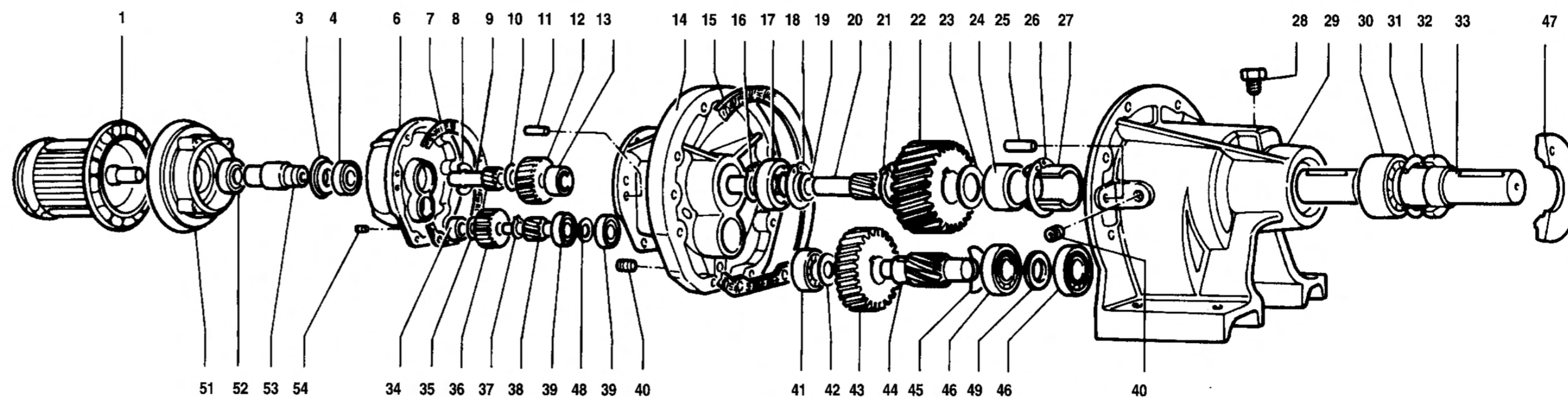

**APPENDICE 1:
LUBRIFICANTI RACCOMANDATI**
**APPENDIX 1:
RECOMMENDED LUBRICANTS**

Applicazione <i>Application</i>	Tipo di lubrificante <i>Lubricant type</i>	Temperatura ambiente <i>Environment temperature</i>	Viscosità cinetica a 40 °C <i>Kinetic Viscosity at 40 °C</i>	Viscosità a 50 °C <i>Viscosity at 50 °C</i>	IP	SHELL	MOBIL	ESSO	BP
		°C	cSt-mm ² /s	°Engler					
Motoriduttori e riduttori a ingranaggi cilindrici o a coppia conica <i>Helical and helica-bevel gearmotor and reduction gears</i>	Olio Oil	+100 ... +60	—	—	IP Telesia Oil 150	Shell Omala Oil RL 150	Mobil SHC 629		
		+60 ... +35	506 ... 414	32 ... 28	IP Mellana Oil 460	Shell Omala Oil 460	Mobilgear 634	Spartan EP 460	BP Energol GR-XP 460
		+35 ... -5	352 ... 288	25 ... 20	IP Mellana Oil 320	Shell Omala Oil 320	Mobilgear 632	Spartan EP 320	BP Energol GR-XP 320
		-5 ... -20	165 ... 135	12 ... 9	IP Mellana Oil 150	Shell Omala Oil 150	Mobilgear 629	Spartan EP 150	BP Energol GR-XP 100
	-20 ... -40	165 ... 90	12 ... 7	IP Telesia Oil 150	Shell Omala Oil RL 150	Mobil SHC 629			
	Grasso Grease	+40 ... -20	—	—	IP Atina Grease 0	Supergrease EPO	Mobilplex 44		BP Energrease HT-EP 00
Grasso sintetico Synt. grease	+100 ... -20	—	—	IP Telesia Compound A	Shell Tivela Compound A				
Riduttori a vite senza fine <i>Worm reduction gears</i>	Olio Oil	+60 ... +40	—	—	IP Telesia Oil 150	Shell Omala Oil RL 150	Mobil SHC 629		
		+40 ... +25	352 ... 288	25 ... 20	IP Mellana Oil 320	Shell Omala Oil 320	Mobilgear 632	Spartan EP 320	BP Energol GR-XP 220
		+25 ... -15	242 ... 198	20 ... 15	IP Mellana Oil 220	Shell Omala Oil 220	Mobilgear 630	Spartan EP 220	BP Energol GR-XP 220
	-15 ... -40	165 ... 90	12 ... 7	IP Telesia Oil 150	Shell Omala Oil RL 150	Mobil SHC 629			
Grasso Grease	+60 ... -20	—	—	IP Telesia Compound A	Shell Tivela Compound A				
Applicazioni speciali <i>Special applic.</i>	Olio sintetico Synt. oil	+80 ... -25	352 ... 135	25 ... 9	IP Telesia Oil 150	Shell Tivela WA	Mobil Glycoyle 30		BP Energol SG-XP 220
Grasso sintetico Synt. grease	+60 ... -20	—	—	IP Telesia Compound A	Shell Tivela Compound A				
Cuscinetti volventi <i>Bearings</i>	Grasso Grease	+60 ... -20	—	—	IP Athesia Grease 3	Shell Alvania Grease R 3	Mobilux EP 2	Beacon EP 2	BP Energrease LS 3
		+100 ... -45	—	—		Aero Shell Grease 22	Mobiltemp SHC 100		
	Grasso speciale Special grease	+100... -25	—	—	IP Silis Grease HTL	— SRI Grease 2 Chevron — LGHQ3 SKF			

**APPENDICE 2:
MOTORIDUTTORI E RIDUTTORI**

CRITERI PER LA SCELTA

I dati di catalogo dei nostri riduttori si riferiscono a condizioni medie di impiego, cioè con carico applicato praticamente uniforme e numero di avviamenti orari relativamente ridotto, in un servizio giornaliero della durata media di 8 ore giornaliere.

Condizioni di funzionamento diverse limitano o aumentano la durata del riduttore per cui, scelto il motore in base alla potenza media assorbita dalla macchina da comandare nonché alle eventuali caratteristiche di utilizzo (vedere al riguardo il nostro "Catalogo motori"), si dovrà, nella scelta del riduttore, introdurre il valore più opportuno del "Coefficiente di servizio" utilizzando il diagramma che segue.

Se l'accoppiamento tra motore e riduttore così scelti non è previsto a catalogo, interpellateci.

**COEFFICIENTI DI SERVIZIO
in base alla natura del carico ed alle ore di servizio**

CLASSI	NATURA DEL CARICO
I	Carico uniforme: punte di carico C_I inferiori a 1,2 volte la coppia nominale del motore Piccole masse da accelerare: J masse comandate $\leq 0,2 J$ rotore
II	Carico non uniforme: punte di carico C_{II} inferiori a 1,8 volte la coppia nominale del motore Masse medie da accelerare: J masse comandate $\leq 0,2 J$ rotore
III	Carico irregolare: punte di carico C_{III} inferiori alla coppia massima del motore Grandi masse da accelerare: J masse comandate $\leq 10 J$ rotore

Le punte di carico C_I , C_{II} , C_{III} , sono dovute a: avviamenti, frenature, inversioni di marcia in controcorrente, aumenti improvvisi di carico ecc. ecc.

DIAGRAMMA

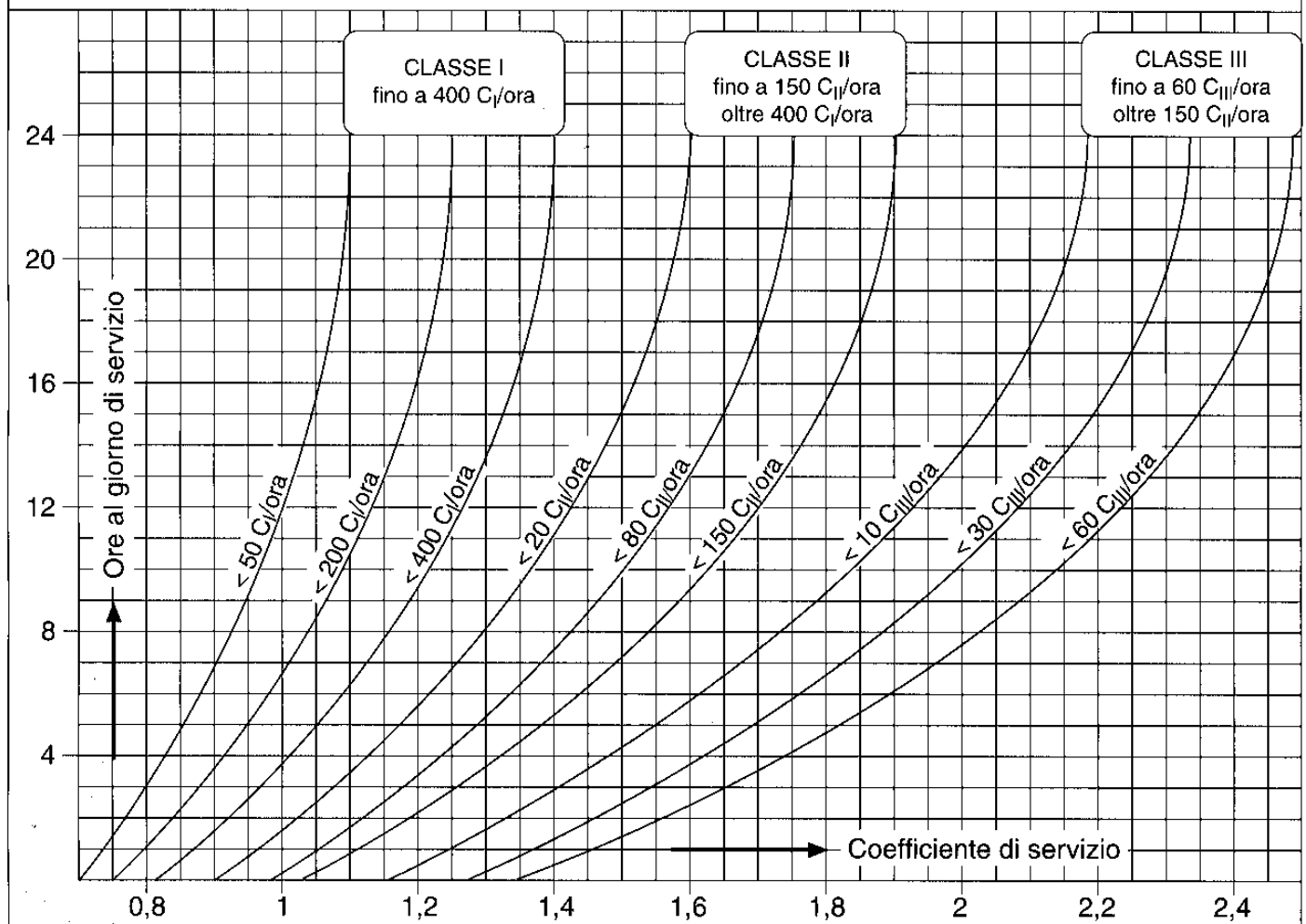

**APPENDIX 2:
GEARMOTORS AND REDUCTION GEARS**

REDUCTION GEAR SELECTION

The technical tables for reduction gears are valid for applications under average conditions where the load is evenly applied, with a low number of cycles/hour and operating an average of 8 hours/day. The expected life of the reduction gear could increase or decrease, if

different operating conditions are encountered, therefore, once the motor has been selected in accordance to the average power absorbed by the load and to the characteristics of operation (refer to the technical tables for motors), the appropriate service factor (obtained from the chart below) must be applied, for the selection of the reduction gear. If the resulting reduction gear and motor combination is not shown on the tables, please enquire

SERVICE FACTOR

Based on the characteristics of the load and time in service

CLASS	TYPE OF LOAD
I	Uniform load: load peaks C_I are less then 1.2 times the nominal torque of the motor Small masses in acceleration: J of driven masses ≤ 0.2 J rotor
II	Uniform load: load peaks C_{II} are less then 1.8 times the nominal torque of the motor Average masses in acceleration: J of driven masses ≤ 0.2 J rotor
III	Irregular load: load peaks C_{III} are less then the max. torque of the motor Large masses in acceleration: J of driven masses ≤ 10 J rotor

Load peaks C_I , C_{II} and C_{III} , are caused by starting, braking, reversal of rotation while running, sudden load increment, etc.

DIAGRAM

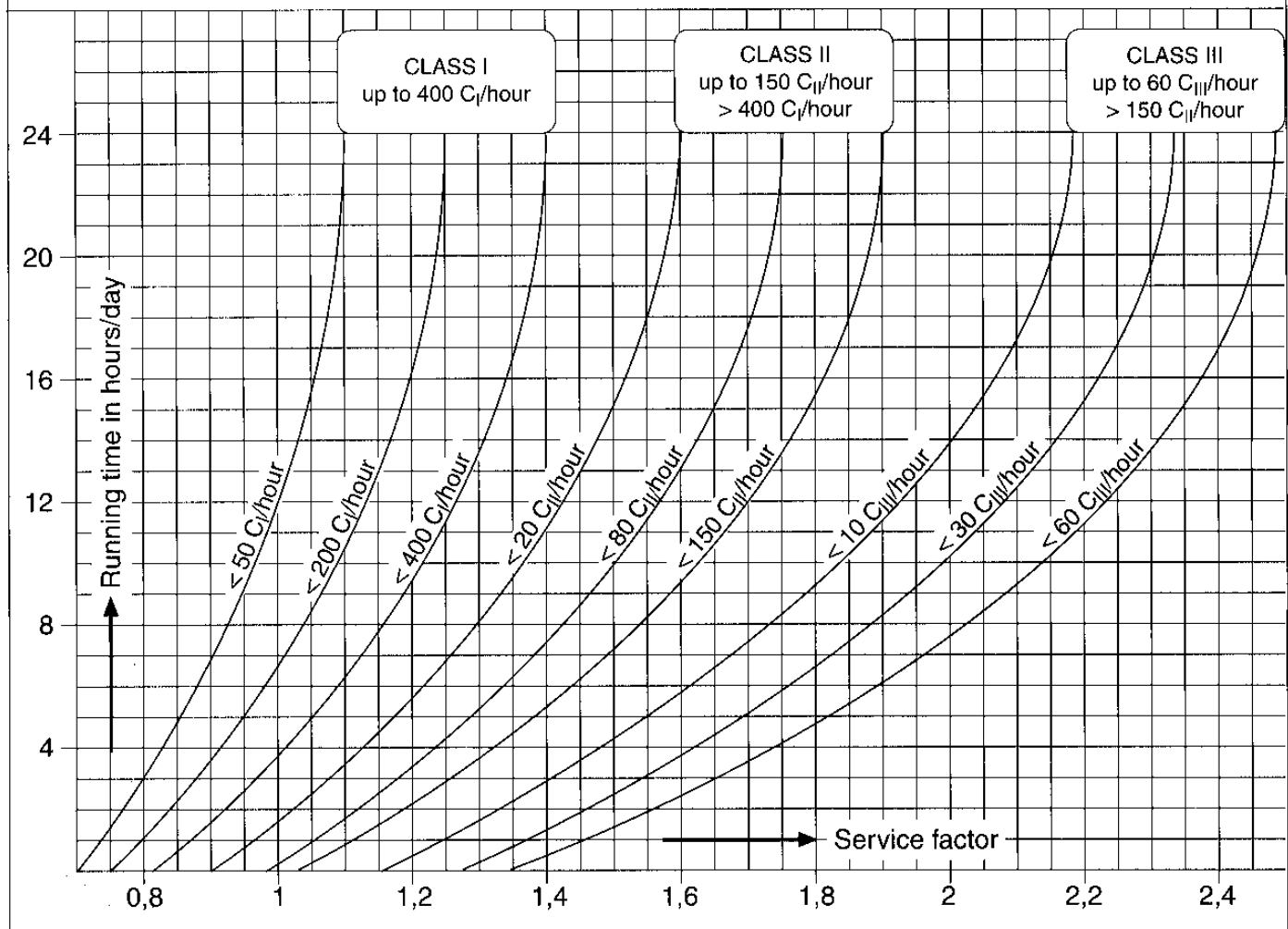

Il coefficiente di servizio (c_s) rilevato dal diagramma precedente deve sempre essere inferiore o uguale al c_s indicato a catalogo. In caso di riduttori a vite senza fine, il c_s rilevato dal diagramma deve essere moltiplicato per un ulteriore fattore che tiene conto della temperatura ambiente.

Qualora il riduttore sia previsto con accoppiamento a motore a combustione interna, occorre tenere conto delle maggiori sollecitazioni a cui sono sottoposti i rotaggi, maggiorando il coefficiente di servizio (c_s) di un 20%.

Per facilitare l'uso del diagramma abbiamo riportato qui di seguito un elenco dei macchinari più frequentemente azionati da motoriduttori e riduttori, suddiviso nelle varie classi di natura del carico a seconda delle prestazioni che vengono ad essi normalmente richieste.

CLASSIFICAZIONE DEI MACCHINARI IN BASE ALLA NATURA DEL CARICO E ALLE CARATTERISTICHE FUNZIONALI

CLASSE I

- Agitatori per liquidi
- Ventilatori, compressori e pompe centrifughe
- Ventilatori a palette
- Pompe rotative a ingranaggi
- Trasportatori a nastro con carico uniformemente distribuito
- Generatori di corrente
- Imbottigliatrici e filatoi

CLASSE II

- Agitatori per semi-liquidi
- Macchine per industria tessile, telai, aspi, rocchettiere
- Trasportatori a nastro e a catena con carico vario
- Trasportatori di carrelli e carriponte per servizio leggero
- Calandre, bobinatrici, rullatrici, setacci rotativi
- Compressori e pompe alternative a più cilindri
- Macchine utensili: limatrici, piallatrici, lapidelli, alesatrici, fresatrici, punzonatrici
- Gru e argani di sollevamento per servizio leggero
- Elevatori a tazze, ascensori, teleferiche
- Forni rotativi

CLASSE III

- Mescolatori, impastatrici, betoniere
- Ventilatori pesanti da miniera
- Forni ribaltabili
- Compressori e pompe alternative ad un cilindro
- Pompe per fango
- Gru e argani di sollevamento per servizio pesante
- Molini, triturator, frantoi
- Presse, trafilati, laminatoi, magli
- Trasportatori a canali oscillanti o a canali vibranti
- Cardatrici, draghe, seghe alternative
- Lisciviatori cilindrici o sferici per cartiera, bottali per conceria
- Forni rotativi per acciaieria.

The service factor obtained from the previous chart must always be less than or equal to the service factor (F_s) reported on the tables for reduction gears. The service factor (F_s) for worm-gears must be multiplied by the ambient temperature factor.

If the reduction gear is coupled instead to an internal combustion - reciprocating engine, it will be necessary to increase the service factor (F_s) by 20% to compensate for the greater stresses on the rotating elements induced by the power impulses.

The following list of machines that are generally driven by gearmotors and reduction gears is useful for determining the service factor according to the chart. The machines are divided by class and type of load and operating characteristics:

THE MACHINES ARE GROUPED BY CLASS AND TYPE OF LOAD AND OPERATING CHARACTERISTICS

CLASS I

- Agitators for fluids
- Centrifugal fans, compressor and pumps
- Bladed fans
- Gear pumps
- Evenly loaded conveyor belts
- Generators
- Bottling and spinning machines.

CLASS II

- Agitators for semi-fluids
- Textile machinery, looms, swifts, winders
- Belt, chain conveyors with variable loads
- Light duty bridge crane carriers
- Calenders, winding frames, rolling machines, rotary sifters
- Piston compressors and pumps (multi-cylinder)
- Machine tools: shapers, planers, surface grinders, boring machines, milling machines, punching presses
- Light duty cranes and winches
- Bucket elevators, elevators, cableways
- Rotating furnaces.

CLASS III

- Mixer, concrete mixers, kneaders
- Heavy duty fans for mining applications
- Tilting Furnaces
- Single piston pumps and compressors
- Mud pumps
- Heavy duty cranes and winches
- Mills, crushers, breakers
- Presses, drawbenches, rolling mills, power hammers
- Oscillating and vibrating channel conveyors
- Carding machines, dredgers, reciprocating sawing machines
- Cylindrical and spherical digesters for paper mills, paddle tumblers
- Steel mill rotating furnaces.

APPENDICE 3:
MOTORIDUTTORI serie RE - Accoppiamenti possibili

APPENDIX 3:
GEARMOTORS series RE - Coupling possibilities

TIPO <i>TYPE</i>	RAPPORTO <i>RATIO</i>	GRANDEZZA MOTORE <i>MOTOR FRAME SIZE</i>							Forma costruttiva B9 <i>Construction form B9</i>					
		63	71	80	90	100	112	132	160	180	200	225	250	280
R1E	4,73 ÷ 52,7	■	■	■										
R2E	4,77 ÷ 77,6	■	■	■	■									
R3E	4,17 ÷ 79		■	■	■	■	■							
R4E	3,93 ÷ 72,5			■	■	■	■	■						
R5E	3,95 ÷ 12,8								■	■				
	5,55 - 9,44 - 15,3							■	■	■				
	11,5 - 18,6 - 27,1							■						
	14,3 - 18,7 - 23,2 - 30,1 ÷ 82,4				■	■	■	■						
R6E	3,77 ÷ 19,5								■	■	■			
	6,3 - 12,2							■	■	■	■			
	23,6 - 27,2							■	■					
	19,6 - 29,3 ÷ 78,8						■	■						
R7E	3,7 - 6,44 - 11										■	■		
	4,45 - 5,46 - 7,74 - 9,51 - 13,3 - 16,4									■	■	■		
	11,1 - 19,1 - 31								■	■	■			
	13,1 - 15,9 - 22,6 - 27,4							■	■	■	■			
	34,4 ÷ 72,5							■	■	■	■			
R8E	4 ÷ 14,7												■	■
	16,1 - 22,1										■	■		
	13,4 - 19,1 - 23,2 - 29,6									■	■	■		
	26,9 - 31,6 ÷ 73,8								■	■	■	■		
R9E	7,69 ÷ 15												■	■
	17,4 ÷ 31,9										■	■	■	
	34 ÷ 43,4										■	■		
R10E	15,3 ÷ 28,4												■	■
	32,4 ÷ 57,8										■	■	■	
	61,5 ÷ 77,7										■	■		

TIPO <i>TYPE</i>	RAPPORTO <i>RATIO</i>	GRANDEZZA MOTORE <i>MOTOR FRAME SIZE</i>										Forma costruttiva B9 <i>Construction form B9</i>							
		63	71	80	90	100	112	132	160	180									
R13E	87,4 ÷ 1210	■	■	■															
R14E	79,1 ÷ 2520	■	■	■															
R15E	138 + 2485	■	■	■															
R25E	87,7 ÷ 221	■	■	■	■														
R26E	93 + 2954	■	■	■	■														
R37E	80,2 + 2718		■	■	■	■	■												
R48E	80,4 + 2765			■	■	■	■	■											
R59E	54,6 + 128											■	■						
	65,2 - 111											■	■	■					
	135 - 200 - 288											■							
	168 - 249 - 358 + 2632				■	■	■	■											
R510E	76,5 ÷ 245											■	■						
	125 - 212											■	■	■					
	196 + 373 - 876											■							
	464 ÷ 752 - 1061 + 2671				■	■	■	■											

APPENDICE 3:
MOTORIDUTTORI serie RKE - Accoppiamenti possibili

APPENDIX 3:
GEARMOTORS series RKE - Coupling possibilities

TIPO <i>TYPE</i>	RAPPORTO <i>RATIO</i>	GRANDEZZA MOTORE <i>MOTOR FRAME SIZE</i>								Forma costruttiva B5 <i>Construction form B5</i>							
		63	71	80	90	100	112	132	160	180							
RK1E	4,73 ÷ 52,7	■	■	A													
RK2E	4,77 ÷ 77,6	■	■	■	■												
RK3E	4,17 ÷ 79		■	■	■	■	■										
RK4E	3,93 ÷ 72,5			■	■	■	■	■									
RK5E	3,95 ÷ 12,8										■	■					
	5,55 - 9,44 - 15,3										■	■	■				
	11,5 - 18,6 - 27,1										■						
	14,3 - 18,7 - 23,2 - 30,1 + 82,4					■	■	■	■								
RK6E	3,77 ÷ 19,5										■	■					
	6,3 - 12,2										■	■	■				
	23,6 - 27,2										■	■					
	19,6 - 29,3 + 78,8					■	■	■									
RK7E	4,45 - 5,46 - 7,74 - 9,51 - 13,3 - 16,4												■				
	11,1 - 19,1 - 31											■	■				
	13,1 - 15,9 - 22,6 - 27,4										■	■	■				
	34,4 ÷ 72,5										■	■	■				
RK8E	13,4 - 19,1 - 23,2 - 29,6												■				
	26,9 - 31,6 ÷ 73,8											■	■				
RK9E	17,4 + 43,4											■	■				
RK10E	32,4 ÷ 77,7											■	■				

A Motore con flangia ridotta (ϕ esterno = 160 mm)
 Motor with reduced flange (ϕ external = 160 mm)

TIPO <i>TYPE</i>	RAPPORTO <i>RATIO</i>	GRANDEZZA MOTORE <i>MOTOR FRAME SIZE</i>										Forma costruttiva B5 <i>Construction form B5</i>					
		63	71	80	90	100	112	132	160	180							
RK13E	87,4 ÷ 1210	■	■	A													
RK14E	79,1 ÷ 2520	■	■	A													
RK15E	138 ÷ 2485	■	■	A													
RK25E	87,4 ÷ 221	■	■	■	■												
RK26E	93 ÷ 2954	■	■	■	■												
RK37E	80,2 ÷ 2718		■	■	■	■	■										
RK48E	80,4 ÷ 2765			■	■	■	■	■									
RK59E	54,6 ÷ 128										■	■					
	65,2 - 111									■	■	■					
	135 - 200 - 288									■							
	168 - 249 - 358 ÷ 2632				■	■	■	■									
RK510E	76,5 ÷ 245										■	■					
	125 - 212									■	■	■					
	196 ÷ 373 - 876									■							
	464 ÷ 752 - 1061 ÷ 2671				■	■	■	■									

A Motore con flangia ridotta (ø esterno = 160 mm)
Motor with reduced flange (ø external = 160 mm)

LIST. N.9409/I-E
EDIT 09/02
REV. 4

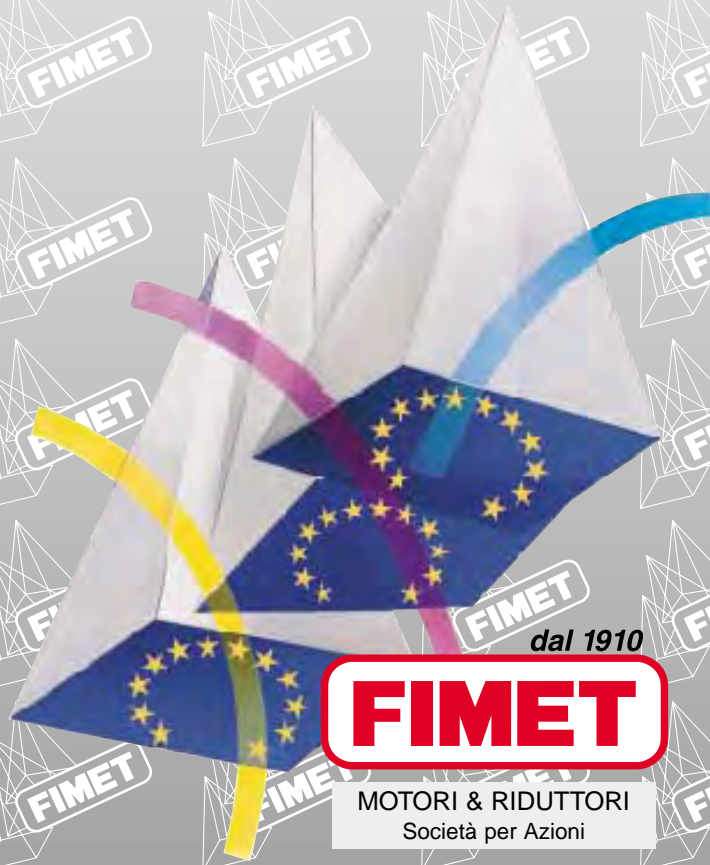

dal 1910

FIMET

MOTORI & RIDUTTORI
Società per Azioni

Viale Rimembranze, 37 - 12042 BRA (CN) - ITALY
Tel. ++39 0172 438411 - Telefax ++39 0172 421367 - Export Div. Telefax ++39 0172 425501 - Http: // www.fimet.com - E-mail: fi met@fi met.com